

Наставен план: Наставен план за 9 одделение -деветгодишно-македонски

1. Англиски јазик - Задолжителен предмет

Прашање

Кој од следниве зборови означува каталог за производи?

**Кој од следниве зборови означува изумирање на неко
ј
вид животно?**

Кој од дадениве зборови го означува филмскиот жанр каде има многу смеење?

Кој од следниве зборови означува лице кое се занимава со хемиски процеси?

Кој од дадениве зборови ја означува способноста на луѓето да сочувствуваат со другите?

Кој од дадениве зборови означува вид популарна музика кај младите?

Кој од дадениве зборови означува разгледница?

1. Англиски јазик - Задолжителен предмет

Прашање

Кој од дадените зборови означува сиромаштија?

Кој од дадените зборови означува зависник?

Кој од дадените зборови означува лице кое дизајнира машини?

Кој од следните зборови ќе го употребиш за да опишеш дека нешто е уникатно?

Кој од дадените зборови означува книжевно дело напишано во проза?

Кој од дадените одговори означува регион кој се смета за национално богатство?

Дополни ја реченицата со соодветниот збор: " *I have seen the _____ and the prices are very cheap.*"

Дополни ја реченицата: "*Mary never called me, nor sent me a _____ from her holiday.*"

1. Англиски јазик - Задолжителен предмет

Прашање

Доврши ја реченицата: "Smoking can seriously damage your _____."

Доврши ја реченицата: "She likes listening and dancing to that modern music now, you know _____."

Дополни ја реченицата: "Australia's wildlife is unique, it is the natural habitat for _____, and they cannot be found anywhere else."

Доврши ја реченицата: "Spending too much time in front of the computer is a serious _____."

Дополни ја реченицата: " People in Africa live in _____ while we are wasting food on daily basis."

Кој од дадените зборови означува лице кое се занимава со компонирање музика?

Доврши ја реченицата: "Computers are necessary for modern _____."

Дополни ја реченицата: " Canada has very rich _____, with beautiful forests, lakes and wildlife."

1. Англиски јазик - Задолжителен предмет

Прашање

Дополни ја реченицата: " _____ *is the capital of Canada.*"

Која наука се занимава со проучување на живиот свет?

Во која од следниве реченици се искажува редослед на дејствијата?

Со која реченица изразуваме загриженост?

Која од следниве реченици изразува историски факт?

Која од следниве реченици најдобро изразува задоволство?

Со која од следниве реченици се прераскажува туѓо мислење?

1. Англиски јазик - Задолжителен предмет

Прашање

Која од следниве реченици ја користиме кога сакаме да дадеме комплимент?

Која од следниве реченици ја користиме кога сакаме да донесеме логичен заклучок?

**Со која од следниве реченици
искажуваме пофалба?**

Кој од следниве изрази е одговор на примен комплимент?

1. Англиски јазик - Задолжителен предмет

Прашање

Со кој од следниве изрази се прераскажува туѓ исказ?

**Со кој од следниве изрази се
се
искажува предупредување?**

Одговори што се искажува со речениците

: "

First, they go to Hollywood.

Then they go for auditions. Finally, they get a part in a film."

Одговори што искажуваме со реченицата?

"

She says that she wants to go home."

1. Англиски јазик - Задолжителен предмет

Прашање

Со реченицата

"

You look wonderful today."

искажуваме:

Со реченицата

"

Watch

out

!"

искажуваме:

Со реченицата

"

We might be late for the concert!"

искажуваме:

1. Англиски јазик - Задолжителен предмет

Прашање

Со реченицата

"

America was discovered by Columbus in 1482."

искажуваме:

Со реченицата

"

John said he didn't enjoy the party!"

искажуваме:

Со реченицата

"

I think the new teacher is really nice."

искажуваме:

Со реченицата

"

If she didn't live that far, we could visit her more often."

искажуваме:

1. Англиски јазик - Задолжителен предмет

Прашање

Дополни ја реченицата:

"I'd like to _____ Miss Carey, please."

Одговори каков заклучок ќе донесеш ако некој рече: "John 's not answering the phone."

Определи кој исказ следува по исказот:

"
Let's go for a swim."

1. Англиски јазик - Задолжителен предмет

Прашање

Определи кој исказ следува по исказот:

"

I

got

a

5

in

English

!"

Одговори кој исказ следува по исказот: "

You look wonderful today."

Определи кој исказ следува по сиказот:

"I've finished my homework and now I'm taking a break."

1. Англиски јазик - Задолжителен предмет

Прашање

Определи кој исказ следува по исказот:

"I've got a really bad cold."

Како ќе

го потсетиш некого да не заборави нешто?

Како ќе одговориш на:

"Can I have a look at those shoes?"

1. Англиски јазик - Задолжителен предмет

Прашање

Опреди како ќе одговориш на:

"Listen everybody, Joe is fifteen today."

Опреди кој од следниве искази одговара на:

"

Wow, that's really great. I'm glad to hear that."

1. Англиски јазик - Задолжителен предмет

Прашање

Одговори на кој исказ одговара следниов одговор:

"

I

,

m

sad

to

he

a

r

that

."

.

Одговори каков заклучок ќе донесеш ако некој рече: "

That restaurant is always empty."

1. Англиски јазик - Задолжителен предмет

Прашање

Дополни ја реченицата со соодветен совет:

"

You

drive

very

carefully

."

К
ако ќе изречеш забрана некому?

1. Англиски јазик - Задолжителен предмет

Прашање

К
ако ќе одговориш ако некој те праша:

"
How

are

you

doing
?"

Определи што ќе кажеш ако некој каже:
"I've just bought a new mobile phone."

1. Англиски јазик - Задолжителен предмет

Прашање

Определи што ќе одговориш ако некој ти каже:

"

You

look

tired

!"

Одговори што ќе кажеш ако некој каже:

"I lost my glasses. I still haven't found them."

К

ако ќе одговориш ако некој те праша:

"What do you want for your birthday?"

1. Англиски јазик - Задолжителен предмет

Прашање

Како ќе одговориш на прашањето:

"How old do you have to be to drive a car?"

Заврши го исказот:

"If you don't hurry up....."

Определи што ќе кажеш ако некој рече: "It's too loud here."

Како ќе се согласиш со следниов предлог:

"Why don't we ride our bikes down to the beach?"

1. Англиски јазик - Задолжителен предмет

Прашање

Како ќе одговориш на следново прашање: "*What's the matter, John?*"

Дополни ја реченицата:

"

The train leaves from the _____ at noon."

A.

Кој

збор

НЕ

припаѓа

на

низата

: weekend, Saturday, lunch, Sunday?

1. Англиски јазик - Задолжителен предмет

Прашање

Дополни ја реченицата

: "John _____ goodbye from the bus as he was leaving for Italy."

59. **Дополни ја реченицата:** " John is _____ his sons. They didn't help him with the work in the garden."

Дополни ја реченицата

: "I'm sorry I'm late, but the directions were _____ and I got lost."

Кој од дадените одговори означува т.н. фразален глагол?

1. Англиски јазик - Задолжителен предмет

Прашање

Кој од дадените зборови означува прилог за начин?

Како ќе кажеш дека твојот другарче е добар кога е спортот во прашање?

Како ќе кажеш дека си му лут на твојот другар?

.Кој од дадените зборови означува прилог за начин?

Кој од дадените зборови означува сврзник?

1. Англиски јазик - Задолжителен предмет

Прашање

Која од дадените реченици е во индиректен говор?

Кога купуваш билет, ќе речеш:

**Одбери к
ое од понудените прашања одговара на одговорот:**

"

Yes

*,
that
,*

s

right

."

1. Англиски јазик - Задолжителен предмет

Прашање

Определи кој од следниве одговори е соодветна реакција на:

"

Excuse

me

."

There are no towels in our room."

Кој од понудените одговори би била позитивна реакција на:

"Do you like the dress, mom?"

1. Англиски јазик - Задолжителен предмет

Прашање

Ако го прашаш Том:

“

Tom

,

what

about

your

computer

game

?”

,

како ќе одговори тој ако мисли дека играта не е за него?

Определи кој од следниве искази одговара на исказот:

“

It

smells

wonderful

!”

1. Англиски јазик - Задолжителен предмет

Прашање

Кој од следниве зборови се користи како прилог во *PresentPerfectTense* ?

Опреди кој од следниве искази одговара на исказот: "*That's a bargain!*"

**Ако во продавница прашаш:
"*Do you have it in a larger size?*"
'
кој ќе биде одговорот?**

Која од дадените реченици е во директен говор?

1. Англиски јазик - Задолжителен предмет

Прашање

Со кој од следниве искази се согласуваш да дојдеш на натпревар:
"So, you are coming to see the match?"

Одговори како ќе се согласиш дека не ти се допаднал филмот многу:
"So, you didn't like it at all!"

Доврши ја реченицата:
"Please forgive me for....."

Која од дадените реченици е условна реченица од втор тип? (Second conditional)

1. Англиски јазик - Задолжителен предмет

Прашање

Со кој од исказите ќе направиш ветување?

Со кој од наведените искази ќе му понудиш помош некому?

Како ќе кажеш дека Марта е висока колку и Марија?

Опреди кој од наведените искази (прашања) одговара на одговорот: "Not really. I'd rather go to a pizza hut."

1. Англиски јазик - Задолжителен предмет

Прашање

Кој од следните искази одговара на прашањето:

“

Excuse

me

.”

How do I get to High Street?”

1. Англиски јазик - Задолжителен предмет

Прашање

**My grandparent
s live in Florida. We spend most holidays at their house. And, while
there, my favorite activity is to sit by the pool. I say "sit" because I
rarely swim. Instead, I watch my favorite animal run around the patio.
That would be the gecko. Geckos live in most warm climates in North
America. They are small lizards that live in nature and also near people.
When I say they are small, I really mean they are tiny. The biggest one I
have ever seen was about ten inches long. However, the book I read on
geckos claims they can get to be 60 centimeters long. That would be
over twice the size of the largest one I saw. Most, though, are just a few
inches long. The lizards are usually green, but some geckos appear blue.
I've seen a few that have patterns on their backs, but not all do. While
their appearance is interesting, geckos really drew me in by the way
they move.**

**Кои се димензиите на
"
the
geckos
?"**

1. Англиски јазик - Задолжителен предмет

Прашање

**My grandparent
s live in Florida. We spend most holidays at their house. And, while
there, my favorite activity is to sit by the pool. I say "sit" because I
rarely swim. Instead, I watch my favorite animal run around the patio.
That would be the gecko. Geckos live in most warm climates in North
America. They are small lizards that live in nature and also near people.
When I say they are small, I really mean they are tiny. The biggest one I
have ever seen was about ten inches long. However, the book I read on
geckos claims they can get to be 60 centimeters long. That would be
over twice the size of the largest one I saw. Most, though, are just a few
inches long. The lizards are usually green, but some geckos appear blue.
I've seen a few that have patterns on their backs, but not all do. While
their appearance is interesting, geckos really drew me in by the way
they move.**

**Што најмногу го интересира авторот, а што е поврзано со "the
geckos?"**

1. Англиски јазик - Задолжителен предмет

Прашање

See, geckos are incredibly fast. It seems geckos are either standing perfectly still or sprinting across the patio! More interesting still is their climbing ability. They are some of the best climbers in the world. And they can stick to most surfaces. I've even seen geckos walk on ceilings before! Most people welcome geckos because they eat mosquitoes. My grandparents certainly feel this way. Their patio is covered in geckos, and they do not do anything to change that fact. And that is just fine with me! The only thing I really dislike about geckos is that they do not live by me. However, my grandpa told me that it is not such a bad thing. He suggests that I would likely get sick of the geckos if I saw them every day as he does. I find that very hard to believe!

Какви се гекосите?

As well as cards, February 14th is also a day for giving gifts. Traditionally, men give chocolates or flowers to their wives or girlfriends. There are lots of websites offering advice on which Valentine's present to buy. Popular choices last year included: an mp3 player, red roses, a box of chocolates, a CD of romantic songs, a phone, jewellery, a photo frame or perfume.

Каде може да се најде совет што да купите за Св. Валентин ?

1. Англиски јазик - Задолжителен предмет

Прашање

It was one of those terribly hot days in Baltimore. We always had those for about a month between July and August. They were the days that were so hot that they made you regret ever wishing it would be summer. That day in particular was hotter than I could remember it being. The weatherman on the radio said it would get up to 104°! Needless to say, it was too hot to do anything outside. But it was also scorching in our apartment. This was 1962, and I would not live in a place with an air conditioner for another ten years. So my brother and I decided to leave the apartment to

find someplace indoors. I suggested the drug store, because I wanted to get a soda or malt. But he reminded me that the drug store would not let you sit there all day, especially once the afternoon rush

started. My brother instead suggested we could see a movie. It was a brilliant plan.

Што значи зборот

"

scorching

"

во текстот?

1. Англиски јазик - Задолжителен предмет

Прашање

Како ќе го советуваш своето другарче дека треба да си ја напише домашната?

It was one of those terribly hot days in Baltimore. We always had those for about a month between July and August. They were the days that were so hot that they made you regret ever wishing it would be summer. That day in particular was hotter than I could remember it being. The weatherman on the radio said it would get up to 104°! Needless to say, it was too hot to do anything outside. But it was also scorching in our apartment. This was 1962, and I would not live in a place with an air conditioner for another ten years. So my brother and I decided to leave the apartment to

find someplace indoors. I suggested the drug store, because I wanted to get a soda or malt. But he reminded me that the drug store would not let you sit there all day, especially once the afternoon rush

started. My brother instead suggested we could see a movie. It was a brilliant plan.

Каде не е дозволено луѓето да се задржуваат цел ден?

1. Англиски јазик - Задолжителен предмет

Прашање

Movie theaters were one of the few places you could sit all day and—most important—sit in air conditioning. In those days, you could buy one ticket and sit through both movies of a double feature.

Then, the theater would show the same two movies again after that. If you wanted to, you could sit through them twice. Most people did not do that, but the manager at our theater, Mr. Bellow, did not mind if you did.

That particular day, my brother and I sat through both movies twice, trying to escape the heat. We bought three bags of popcorn and three sodas each. Then, we sat and watched The Music Man followed by The Man Who Shot Liberty Valance. We'd already seen the second movie once before. It had been at the theater since January, because Mr. Bellow loved anything with John Wayne in it. Watching it again was better than going outside, and at least The Music Man was new to us.

Зошто авторот и неговиот брат одлучија да гледаат исти филмови повеќе пати?

1. Англиски јазик - Задолжителен предмет

Прашање

Movie theaters were one of the few places you could sit all day and—most important—sit in air conditioning. In those days, you could buy one ticket and sit through both movies of a double feature.

Then, the theater would show the same two movies again after that. If you wanted to, you could sit through them twice. Most people did not do that, but the manager at our theater, Mr. Bellow, did not mind if you did.

That particular day, my brother and I sat through both movies twice, trying to escape the heat. We bought three bags of popcorn and three sodas each. Then, we sat and watched The Music Man followed by The Man Who Shot Liberty Valance. We'd already seen the second movie once before. It had been at the theater since January, because Mr. Bellow loved anything with John Wayne in it. Watching it again was better than going outside, and at least The Music Man was new to us.

Кој филм беше нов за авторот и неговиот брат?

1. Англиски јазик - Задолжителен предмет

Прашање

Како ќе ја советуваш другарката да оди на доктор бидејќи не изгледа добро?

1. Англиски јазик - Задолжителен предмет

Прашање

Movie theaters were one of the few places you could sit all day and—most important—sit in air conditioning. In those days, you could buy one ticket and sit through both movies of a double feature.

Then, the theater would show the same two movies again after that. If you wanted to, you could sit through them twice. Most people did not do that, but the manager at our theater, Mr. Bellow, did not mind if you did.

That particular day, my brother and I sat through both movies twice, trying to escape the heat. We bought three bags of popcorn and three sodas each. Then, we sat and watched The Music Man followed by The Man Who Shot Liberty Valance. We'd already seen the second movie once before. It had been at the theater since January, because Mr. Bellow loved anything with John Wayne in it. Watching it again was better than going outside, and at least The Music Man was new to us.

Што купија авторот и неговиот брат?

1. Англиски јазик - Задолжителен предмет

Прашање

Како ќе кажеш дека

Симон би патувал низ светот доколку беше богат?

Одговори како ќе гласи пасивната форма од реченицата:

"Tom broke the window this morning."

1. Англиски јазик - Задолжителен предмет

Прашање

This is the River Thames. It is almost 346 kilometres long, and is the second longest river in Great Britain. It flows through London, and it's this part of the river that most tourists see. But there's more to the Thames than a trip down the river. The Romans built a settlement on the River Thames, and over the centuries it grew into the City of London, with a huge port. Ships from around the world brought food, goods and people to the capital. But by the 1980's, most of the docks had closed and the area became run-down. A lot of money has been invested in this huge riverside area. And today it's known as 'Docklands'. The old warehouses are now attractive apartments. There are new office buildings, shopping centres and leisure facilities, too. People enjoy living and working by the river. People also enjoy living on the water! This is a houseboat on the Thames.

Што значи зборот

“

docklands

”

во текстот?

1. Англиски јазик - Задолжителен предмет

Прашање

This is the River Thames. It is almost 346 kilometres long, and is the second longest river in Great Britain. It flows through London, and it's this part of the river that most tourists see. But there's more to the Thames than a trip down the river. The Romans built a settlement on the River Thames, and over the centuries it grew into the City of London, with a huge port. Ships from around the world brought food, goods and people to the capital. But by the 1980's, most of the docks had closed and the area became run-down. A lot of money has been invested in this huge riverside area. And today it's known as 'Docklands'. The old warehouses are now attractive apartments. There are new office buildings, shopping centres and leisure facilities, too. People enjoy living and working by the river. People also enjoy living on the water! This is a houseboat on the Thames.

Кога се затвори пристаништето?

1. Англиски јазик - Задолжителен предмет

Прашање

This is the River Thames. It is almost 346 kilometres long, and is the second longest river in Great Britain. It flows through London, and it's this part of the river that most tourists see. But there's more to the Thames than a trip down the river. The Romans built a settlement on the River Thames, and over the centuries it grew into the City of London, with a huge port. Ships from around the world brought food, goods and people to the capital. But by the 1980's, most of the docks had closed and the area became run-down. A lot of money has been invested in this huge riverside area. And today it's known as 'Docklands'. The old warehouses are now attractive apartments. There are new office buildings, shopping centres and leisure facilities, too. People enjoy living and working by the river. People also enjoy living on the water! This is a houseboat on the Thames.

Што значи зборот

“

settlement

”

–

во текстот?

1. Англиски јазик - Задолжителен предмет

Прашање

This is the River Thames. It is almost 346 kilometres long, and is the second longest river in Great Britain. It flows through London, and it's this part of the river that most tourists see. But there's more to the Thames than a trip down the river. The Romans built a settlement on the River Thames, and over the centuries it grew into the City of London, with a huge port. Ships from around the world brought food, goods and people to the capital. But by the 1980's, most of the docks had closed and the area became run-down. A lot of money has been invested in this huge riverside area. And today it's known as 'Docklands'. The old warehouses are now attractive apartments. There are new office buildings, shopping centres and leisure facilities, too. People enjoy living and working by the river. People also enjoy living on the water! This is a houseboat on the Thames.

Што значи зборот

“
–
port
”
–

во текстот?

1. Англиски јазик - Задолжителен предмет

Прашање

This is the River Thames. It is almost 346 kilometres long, and is the second longest river in Great Britain. It flows through London, and it's this part of the river that most tourists see. But there's more to the Thames than a trip down the river. The Romans built a settlement on the River Thames, and over the centuries it grew into the City of London, with a huge port. Ships from around the world brought food, goods and people to the capital. But by the 1980's, most of the docks had closed and the area became run-down. A lot of money has been invested in this huge riverside area. And today it's known as 'Docklands'. The old warehouses are now attractive apartments. There are new office buildings, shopping centres and leisure facilities, too. People enjoy living and working by the river. People also enjoy living on the water! This is a houseboat on the Thames.

Што е
"houseboat"
?

1. Англиски јазик - Задолжителен предмет

Прашање

Many of us still don't think that we need to recycle or can't be bothered. Sometimes choosing the correct bin to put our rubbish in and emptying them feels like too much effort. Realistically, separating our rubbish is not that difficult and only takes a few minutes of our time. In some countries people receive money for items that they recycle, mainly plastic and glass bottles. Encouraging recycling through enabling people to earn money has raised awareness of the importance of recycling and people doing this often want to recycle other items.

What we can recycle varies in different places. In Reading, my home town in the UK, I can recycle paper, cardboard, plastic and glass bottles, cans and batteries. When I moved to university in Chester I discovered that there I could also recycle clothes, shoes, electrical items, ink cartridges, mobile phones, plastic pots and foil. I also had a compost bin for food waste such as meat, fish, fruit, vegetables, tea bags and food waste and another bin for garden waste. I am now currently living in Melilla, an area of Spanish territory on the north coast of Africa. Here I can only recycle paper, cardboard and glass. It is difficult for me to put something into the general waste when I know I can recycle it somewhere else.

Според текстот

„
за што служи

“
compost

bin
““?

1. Англиски јазик - Задолжителен предмет

Прашање

Како ќе раскажеш дека Андреј рекол дека ќе оди во Охрид?

Many of us still don't think that we need to recycle or can't be bothered. Sometimes choosing the correct bin to put our rubbish in and emptying them feels like too much effort. Realistically, separating our rubbish is not that difficult and only takes a few minutes of our time. In some countries people receive money for items that they recycle, mainly plastic and glass bottles. Encouraging recycling through enabling people to earn money has raised awareness of the importance of recycling and people doing this often want to recycle other items.

What we can recycle varies in different places. In Reading, my home town in the UK, I can recycle paper, cardboard, plastic and glass bottles, cans and batteries. When I moved to university in Chester I discovered that there I could also recycle clothes, shoes, electrical items, ink cartridges, mobile phones, plastic pots and foil. I also had a compost bin for food waste such as meat, fish, fruit, vegetables, tea bags and food waste and another bin for garden waste. I am now currently living in Melilla, an area of Spanish territory on the north coast of Africa. Here I can only recycle paper, cardboard and glass. It is difficult for me to put something into the general waste when I know I can recycle it somewhere else.

Каде живее авторот сега ?

1. Англиски јазик - Задолжителен предмет

Прашање

Many of us still don't think that we need to recycle or can't be bothered. Sometimes choosing the correct bin to put our rubbish in and emptying them feels like too much effort. Realistically, separating our rubbish is not that difficult and only takes a few minutes of our time. In some countries people receive money for items that they recycle, mainly plastic and glass bottles. Encouraging recycling through enabling people to earn money has raised awareness of the importance of recycling and people doing this often want to recycle other items.

What we can recycle varies in different places. In Reading, my home town in the UK, I can recycle paper, cardboard, plastic and glass bottles, cans and batteries. When I moved to university in Chester I discovered that there I could also recycle clothes, shoes, electrical items, ink cartridges, mobile phones, plastic pots and foil. I also had a compost bin for food waste such as meat, fish, fruit, vegetables, tea bags and food waste and another bin for garden waste. I am now currently living in Melilla, an area of Spanish territory on the north coast of Africa. Here I can only recycle paper, cardboard and glass. It is difficult for me to put something into the general waste when I know I can recycle it somewhere else.

Според текстот

**,
каде можат да се рециклираат мобилни телефони
?**

1. Англиски јазик - Задолжителен предмет

Прашање

Many of us still don't think that we need to recycle or can't be bothered. Sometimes choosing the correct bin to put our rubbish in and emptying them feels like too much effort. Realistically, separating our rubbish is not that difficult and only takes a few minutes of our time. In some countries people receive money for items that they recycle, mainly plastic and glass bottles. Encouraging recycling through enabling people to earn money has raised awareness of the importance of recycling and people doing this often want to recycle other items.

What we can recycle varies in different places. In Reading, my home town in the UK, I can recycle paper, cardboard, plastic and glass bottles, cans and batteries. When I moved to university in Chester I discovered that there I could also recycle clothes, shoes, electrical items, ink cartridges, mobile phones, plastic pots and foil. I also had a compost bin for food waste such as meat, fish, fruit, vegetables, tea bags and food waste and another bin for garden waste. I am now currently living in Melilla, an area of Spanish territory on the north coast of Africa. Here I can only recycle paper, cardboard and glass. It is difficult for me to put something into the general waste when I know I can recycle it somewhere else.

Каде може авторот да рециклира само хартија, картон и стакло ?

1. Англиски јазик - Задолжителен предмет

Прашање

Presenter: **So, where does chocolate come from?** Natasha: **It comes from a tree called the cocoa tree, and the very first thing that starts to grow on a cocoa tree is a very beautiful pod, called the cocoa pod. Now, inside these pods are little brown beans called cocoa beans, and then we heat these, we crush them down, and we make them into different types of chocolate, for example, milk, dark and white chocolate. There's a different process for each. Then we pour them into different types of moulds. We have rabbit moulds, Easter egg moulds, handmade chocolate moulds. There's many different types of moulds, and this is how we make Easter eggs and different types of chocolate bunnies. So, you put the mould into the chocolate, to fill it. You put the lid back over. Then we put on something called a spinning machine, where the mould spins around, and this is where you make hollow or moulded products. We're open till five o'clock on Saturday for the Easter bunny, and then from the 23rd of April right through the whole summer we have chocolate workshops, great for birthday parties or school tours. You can just come up for two hours to make your own chocolates and it's great fun.**

Presenter: **Well, thanks very much for having us.** Natasha: **Happy Easter! Thanks.**

Што значи зборот

"moulds
"

**ВО ТЕКСТОТ
?**

1. Англиски јазик - Задолжителен предмет

Прашање

Presenter: **So, where does chocolate come from?** Natasha: **It comes from a tree called the cocoa tree, and the very first thing that starts to grow on a cocoa tree is a very beautiful pod, called the cocoa pod. Now, inside these pods are little brown beans called cocoa beans, and then we heat these, we crush them down, and we make them into different types of chocolate, for example, milk, dark and white chocolate. There's a different process for each. Then we pour them into different types of moulds. We have rabbit moulds, Easter egg moulds, handmade chocolate moulds. There's many different types of moulds, and this is how we make Easter eggs and different types of chocolate bunnies. So, you put the mould into the chocolate, to fill it. You put the lid back over. Then we put on something called a spinning machine, where the mould spins around, and this is where you make hollow or moulded products. We're open till five o'clock on Saturday for the Easter bunny, and then from the 23rd of April right through the whole summer we have chocolate workshops, great for birthday parties or school tours. You can just come up for two hours to make your own chocolates and it's great fun.**

Presenter: **Well, thanks very much for having us.** Natasha: **Happy Easter! Thanks.**

Колку видови чоколади се прават?

Како ќе кажеш дека Моника и Рејчел зборувале на телефон изминатите два часа?

1. Англиски јазик - Задолжителен предмет

Прашање

Presenter: **So, where does chocolate come from?** Natasha: **It comes from a tree called the cocoa tree, and the very first thing that starts to grow on a cocoa tree is a very beautiful pod, called the cocoa pod. Now, inside these pods are little brown beans called cocoa beans, and then we heat these, we crush them down, and we make them into different types of chocolate, for example, milk, dark and white chocolate. There's a different process for each. Then we pour them into different types of moulds. We have rabbit moulds, Easter egg moulds, handmade chocolate moulds. There's many different types of moulds, and this is how we make Easter eggs and different types of chocolate bunnies. So, you put the mould into the chocolate, to fill it. You put the lid back over. Then we put on something called a spinning machine, where the mould spins around, and this is where you make hollow or moulded products. We're open till five o'clock on Saturday for the Easter bunny, and then from the 23rd of April right through the whole summer we have chocolate workshops, great for birthday parties or school tours. You can just come up for two hours to make your own chocolates and it's great fun.**

Presenter: **Well, thanks very much for having us.** Natasha: **Happy Easter! Thanks.** **Што значи зборот "hollow" во текстот?**

1. Англиски јазик - Задолжителен предмет

Прашање

Bungee jumping is not a new activity. Men on Pentecost Island in the South Pacific have been doing land jumping for hundreds of years. The men tie long vines from plants around their ankles. They spend days building tall towers out of vines and logs. Then they jump off these structures. It takes a great deal of skill to jump correctly and safely. Land diving for them is an important cultural activity.

**Што е банџи џампинг
?**

1. Англиски јазик - Задолжителен предмет

Прашање

Bungee jumping is not a new activity. Men on Pentecost Island in the South Pacific have been doing land jumping for hundreds of years. The men tie long vines from plants around their ankles. They spend days building tall towers out of vines and logs. Then they jump off these structures. It takes a great deal of skill to jump correctly and safely. Land diving for them is an important cultural activity.

**Каде луѓето вежбаат "land jumping
?"**

1. Англиски јазик - Задолжителен предмет

Прашање

Bungee jumping is not a new activity. Men on Pentecost Island in the South Pacific have been doing land jumping for hundreds of years. The men tie long vines from plants around their ankles. They spend days building tall towers out of vines and logs. Then they jump off these structures. It takes a great deal of skill to jump correctly and safely. Land diving for them is an important cultural activity.

**Колку долго луѓето скокаат
?**

1. Англиски јазик - Задолжителен предмет

Прашање

Bungee jumping is not a new activity. Men on Pentecost Island in the South Pacific have been doing land jumping for hundreds of years. The men tie long vines from plants around their ankles. They spend days building tall towers out of vines and logs. Then they jump off these structures. It takes a great deal of skill to jump correctly and safely. Land diving for them is an important cultural activity.

Од што се направени

“long vines”

од текстот?

1. Англиски јазик - Задолжителен предмет

Прашање

Most people welcome geckos because they eat mosquitoes. My grandparents certainly feel this way. Their patio is covered in geckos, and they do not do anything to change that fact. And that is just fine with me! The only thing I really dislike about geckos is that they do not live by me. However, my grandpa told me that it is not such a bad thing. He suggests that I would likely get sick of the geckos if I saw them every day as he does. I find that very hard to believe!

Што не сакаат бабата и дедото на писателот?

Geckos live in most warm climates in North America. They are small lizards that live in nature and also near people. When I say they are small, I really mean they are tiny. The biggest one I have ever seen was about ten inches long. However, the book I read on geckos claims they can get to be 60 centimeters long. That would be over twice the size of the largest one I saw. Most, though, are just a few inches long.

**Што се
"geckos"?**

1. Англиски јазик - Задолжителен предмет

Прашање

Geckos live in most warm climates in North America. They are small lizards that live in nature and also near people. When I say they are small, I really mean they are tiny. The biggest one I have ever seen was about ten inches long. However, the book I read on geckos claims they can get to be 60 centimeters long. That would be over twice the size of the largest one I saw. Most, though, are just a few inches long.

Што значи зборот

“

lizards

”

–

?

My grandparents live in Florida. We spend most holidays at their house. And, while there, my favorite activity is to sit by the pool. I say “sit” because I rarely swim. Instead, I watch my favorite animal run around the patio. That would be the gecko.

Што значи зборот “patio” ?

1. Англиски јазик - Задолжителен предмет

Прашање

My grandparents live in Florida. We spend most holidays at their house. And, while there, my favorite activity is to sit by the pool. I say "sit" because I rarely swim. Instead, I watch my favorite animal run around the patio. That would be the gecko.

Од каде научил писателот за

"

geckos

"?"

1. Англиски јазик - Задолжителен предмет

Прашање

Many people who are looking to get a pet dog get a puppy. There are many reasons why people get puppies. After all, puppies are cute, friendly, and playful. But even though puppies make good pets, there are good reasons why you should consider getting an adult dog instead.

When you get a puppy, you have to teach it how to behave. You have to make sure that the puppy is housebroken so that it does not go to the bathroom inside the house. You have to teach the puppy not to jump up on your guests or chew on your shoes. You have to train the puppy to walk on a leash. This is a lot of work.

**Кој е најдобар синоним за фразата
"teach it how to behave"**

?

1. Англиски јазик - Задолжителен предмет

Прашање

Many people who are looking to get a pet dog get a puppy. There are many reasons why people get puppies. After all, puppies are cute, friendly, and playful. But even though puppies make good pets, there are good reasons why you should consider getting an adult dog instead.

When you get a puppy, you have to teach it how to behave. You have to make sure that the puppy is housebroken so that it does not go to the bathroom inside the house. You have to teach the puppy not to jump up on your guests or chew on your shoes. You have to train the puppy to walk on a leash. This is a lot of work.

Која реченица е најдобар пример за куче кое е "housebroken"?

1. Англиски јазик - Задолжителен предмет

Прашање

When you get an adult dog, there is a good chance that it will already know how to do all of the previously mentioned things. Many adult dogs have already been housebroken. Many adult dogs will not jump on or chew things that you do not want them to jump on or chew. Many adult dogs will be able to walk on a leash without pulling you to the other side of the street.

Puppies also have a lot of energy and want to play all of the time. This can be fun, but you might not want to play as much as your puppy does. Puppies will not always sleep through the night or let you relax as you watch television.

Many adult dogs will be able to walk on a leash without pulling you to the other side of the street.

On the other hand, most adult dogs will wait on you to play. What is more, they will sleep when you are sleeping and are happy to watch television on the couch right beside you.

There is one last reason why you should get an adult dog instead of a puppy. When most people go to the pound to get a dog, they get a puppy. This means that many adult dogs spend a lot of time in the pound, and some never find good homes. So if you are looking to get a dog for a pet, you should think about getting an adult dog. They are good pets who need good homes.

Зошто е полесно да се грижине за возрасните кучиња отколку за малите кучиња ?

1. Англиски јазик - Задолжителен предмет

Прашање

When you get an adult dog, there is a good chance that it will already know how to do all of the previously mentioned things. Many adult dogs have already been housebroken. Many adult dogs will not jump on or chew things that you do not want them to jump on or chew. Many adult dogs will be able to walk on a leash without pulling you to the other side of the street.

Puppies also have a lot of energy and want to play all of the time. This can be fun, but you might not want to play as much as your puppy does. Puppies will not always sleep through the night or let you relax as you watch television.

Many adult dogs will be able to walk on a leash without pulling you to the other side of the street.

On the other hand, most adult dogs will wait on you to play. What is more, they will sleep when you are sleeping and are happy to watch television on the couch right beside you.

There is one last reason why you should get an adult dog instead of a puppy. When most people go to the pound to get a dog, they get a puppy. This means that many adult dogs spend a lot of time in the pound, and some never find good homes. So if you are looking to get a dog for a pet, you should think about getting an adult dog. They are good pets who need good homes.

Што не сакаат да прават возрасните кучиња?

1. Англиски јазик - Задолжителен предмет

Прашање

When you get an adult dog, there is a good chance that it will already know how to do all of the previously mentioned things. Many adult dogs have already been housebroken. Many adult dogs will not jump on or chew things that you do not want them to jump on or chew. Many adult dogs will be able to walk on a leash without pulling you to the other side of the street.

Puppies also have a lot of energy and want to play all of the time. This can be fun, but you might not want to play as much as your puppy does. Puppies will not always sleep through the night or let you relax as you watch television.

Many adult dogs will be able to walk on a leash without pulling you to the other side of the street.

On the other hand, most adult dogs will wait on you to play. What is more, they will sleep when you are sleeping and are happy to watch television on the couch right beside you.

There is one last reason why you should get an adult dog instead of a puppy. When most people go to the pound to get a dog, they get a puppy. This means that many adult dogs spend a lot of time in the pound, and some never find good homes. So if you are looking to get a dog for a pet, you should think about getting an adult dog. They are good pets who need good homes.

Кој е најдобар синоним за зборот

“

relax

”

–
?

1. Англиски јазик - Задолжителен предмет

Прашање

When you get an adult dog, there is a good chance that it will already know how to do all of the previously mentioned things. Many adult dogs have already been housebroken. Many adult dogs will not jump on or chew things that you do not want them to jump on or chew. Many adult dogs will be able to walk on a leash without pulling you to the other side of the street.

Puppies also have a lot of energy and want to play all of the time. This can be fun, but you might not want to play as much as your puppy does. Puppies will not always sleep through the night or let you relax as you watch television.

Many adult dogs will be able to walk on a leash without pulling you to the other side of the street.

On the other hand, most adult dogs will wait on you to play. What is more, they will sleep when you are sleeping and are happy to watch television on the couch right beside you.

There is one last reason why you should get an adult dog instead of a puppy. When most people go to the pound to get a dog, they get a puppy. This means that many adult dogs spend a lot of time in the pound, and some never find good homes. So if you are looking to get a dog for a pet, you should think about getting an adult dog. They are good pets who need good homes.

Авторот го започнува третиот пасус

со фразата

"

On

the

other

1. Англиски јазик - Задолжителен предмет

Прашање

A traditional English breakfast is a very big meal – sausages, bacon, eggs, tomatoes, mushrooms...But nowadays many people just have cereal with milk and sugar, or toast with marmalade, jam, or honey. Marmalade and jam are not the same! Marmalade is made from oranges and jam is made from other fruit. The traditional breakfast drink is tea, which people have with cold milk. Some people have coffee, often instant coffee, which is made with just hot water. Many visitors to Britain find this coffee disgusting!

Доврши ја реченицата:

“Many British people nowadays eat _____.”

1. Англиски јазик - Задолжителен предмет

Прашање

A traditional English breakfast is a very big meal – sausages, bacon, eggs, tomatoes, mushrooms...But nowadays many people just have cereal with milk and sugar, or toast with marmalade, jam, or honey. Marmalade and jam are not the same! Marmalade is made from oranges and jam is made from other fruit. The traditional breakfast drink is tea, which people have with cold milk. Some people have coffee, often instant coffee, which is made with just hot water. Many visitors to Britain find this coffee disgusting!

Доврши ја реченицата:

“

Marmalade

is

_____.”

Дополни ја реченицата: *“A computer is a machine _____ is very useful in communication.”*

1. Англиски јазик - Задолжителен предмет

Прашање

A traditional English breakfast is a very big meal – sausages, bacon, eggs, tomatoes, mushrooms...But nowadays many people just have cereal with milk and sugar, or toast with marmalade, jam, or honey. Marmalade and jam are not the same! Marmalade is made from oranges and jam is made from other fruit. The traditional breakfast drink is tea, which people have with cold milk. Some people have coffee, often instant coffee, which is made with just hot water. Many visitors to Britain find this coffee disgusting!

Доврши ја реченицата

: “

Jam

is

made

_____.”

1. Англиски јазик - Задолжителен предмет

Прашање

A traditional English breakfast is a very big meal – sausages, bacon, eggs, tomatoes, mushrooms...But nowadays many people just have cereal with milk and sugar, or toast with marmalade, jam, or honey. Marmalade and jam are not the same! Marmalade is made from oranges and jam is made from other fruit. The traditional breakfast drink is tea, which people have with cold milk. Some people have coffee, often instant coffee, which is made with just hot water. Many visitors to Britain find this coffee disgusting!

Доврши ја реченицата:

"The traditional breakfast drink is _____."

Дополни ја реченицата:

"Andrew was very _____ his mom for not letting him watch the movie."

1. Англиски јазик - Задолжителен предмет

Прашање

A Hungarian, Laszlo Biro, made the first ball-point pen in 1938. In 1944 the British Army bought thirty thousand because soldiers could write with them outside in the rain. At the end of the war "Biros" quickly became very popular all over the world. In 1948 a shop in New York sold ten thousand on one day.

Кога

Лазло Биро го направил првото хемиско пенкало ?

A Hungarian, Laszlo Biro, made the first ball-point pen in 1938. In 1944 the British Army bought thirty thousand because soldiers could write with them outside in the rain. At the end of the war "Biros" quickly became very popular all over the world. In 1948 a shop in New York sold ten thousand on one day.

**Доврши ја реченицата со еден од следниве искази:
"The British Army bought pens because _____."**

Дополни ја реченицата: "Can you please _____, we are going to be late."

1. Англиски јазик - Задолжителен предмет

Прашање

A Hungarian, Laszlo Biro, made the first ball-point pen in 1938. In 1944 the British Army bought thirty thousand because soldiers could write with them outside in the rain. At the end of the war "Biros" quickly became very popular all over the world. In 1948 a shop in New York sold ten thousand on one day.

Доврши ја реченицата:

"

A

shop

in

New

York

sold

_____.

Како ќе кажеш дека Сара прекрасно свира на пијано?

1. Англиски јазик - Задолжителен предмет

Прашање

A Hungarian, Laszlo Biro, made the first ball-point pen in 1938. In 1944 the British Army bought thirty thousand because soldiers could write with them outside in the rain. At the end of the war "Biros" quickly became very popular all over the world. In 1948 a shop in New York sold ten thousand on one day.

**Другиот збор за
"the ball-point pen"
е
:**

Our neighbor, Captain Charles Alison, will sail from Portsmouth tomorrow. We shall meet him at the harbor early in the morning. He will be in his small boat, "Topsail." It has sailed across the Atlantic many times. Captain Alison will set out at eight o'clock, so we shall have plenty of time. He will be away for two months. He will take part in an important race across the Atlantic.

Зошто капетанот Чарлс Алисон ќе биде отсутен?

1. Англиски јазик - Задолжителен предмет

Прашање

Како ќе кажеш дека црвениот автомобил е брз исто колку и синиот?

Our neighbor, Captain Charles Alison, will sail from Portsmouth tomorrow. We shall meet him at the harbor early in the morning. He will be in his small boat, "Topsail." It has sailed across the Atlantic many times. Captain Alison will set out at eight o'clock, so we shall have plenty of time. He will be away for two months. He will take part in an important race across the Atlantic.

"He will set out at 8 o'clock" значи:

Our neighbor, Captain Charles Alison, will sail from Portsmouth tomorrow. We shall meet him at the harbor early in the morning. He will be in his small boat, "Topsail." It has sailed across the Atlantic many times. Captain Alison will set out at eight o'clock, so we shall have plenty of time. He will be away for two months. He will take part in an important race across the Atlantic.

Зборот "harbor" е најблиску со значењето до зборот:

1. Англиски јазик - Задолжителен предмет

Прашање

Our neighbor, Captain Charles Alison, will sail from Portsmouth tomorrow. We shall meet him at the harbor early in the morning. He will be in his small boat, "Topsail." It has sailed across the Atlantic many times. Captain Alison will set out at eight o'clock, so we shall have plenty of time. He will be away for two months. He will take part in an important race across the Atlantic.

**Колку ќе трае трката
?**

Како ќе му речеш на твоето другаче дека треба да купи леб кога ќе си оди дома?

Дополни ја реченицата:

"She is late, she _____ have missed her bus."

1. Англиски јазик - Задолжителен предмет

Прашање

Дополни ја реченицата со соодветниот question tag: "*She is collecting brochures, _____?*"

Дополни ја реченицата со соодветниот сврзник: "*You can come to the meeting, _____ you don't say a word.*"

1. Англиски јазик - Задолжителен предмет

Прашање

Dear Marta,

You were so right about Ohrid! It is a wonderful place for a vacation. We have been here almost a week now, and we are all having a great time. We spend most days by the lake. My sister and I get in and out of the water, swimming for a while and then sunbathing for a while, and then swimming again. My parents usually end up falling asleep. I hope they don't get sunburned!

Our hotel is very nice, and the food here is delicious. All in all, we are enjoying everything. Thanks again for your recommendations. I'm sure we will be back.

Love,

Jen

Кој е во Охрид?

1. Англиски јазик - Задолжителен предмет

Прашање

Dear Marta,

You were so right about Ohrid! It is a wonderful place for a vacation. We have been here almost a week now, and we are all having a great time. We spend most days by the lake. My sister and I get in and out of the water, swimming for a while and then sunbathing for a while, and then swimming again. My parents usually end up falling asleep. I hope they don't get sunburned!

Our hotel is very nice, and the food here is delicious. All in all, we are enjoying everything. Thanks again for your recommendations. I'm sure we will be back.

**Love,
Jen**

Доврши ја реченицата:

"Jen's parents usually _____."

1. Англиски јазик - Задолжителен предмет

Прашање

Дополни ја реченицата: "Jack _____ my friend for 20 years now."

Дополни ја реченицата во втор кондиционал: "If I _____ younger, I _____ travel more."

Одговори како ќе гласи пасивната форма од реченицата:
"Phoebe has written a novel."

1. Англиски јазик - Задолжителен предмет

Прашање

Одговори како ќе гласи индиректната форма на говор од реченицата:

"

We

are

the

best

students

"_

he

said

.

Дополни ја реченицата: "I _____ for you since 1 o'clock."

Дополни ја реченицата со соодветна односна замена: "Bill Clinton, _____ was the President of America, has only one daughter."

1. Англиски јазик - Задолжителен предмет

Прашање

Дополни ја реченицата со соодветниот question tag: "Jack and Jill don't fancy math, _____?"

Дополни ја реченицата со соодветниот сврзник: "_____ he was the best candidate, he didn't win the elections."

Дополни ја реченицата со соодветната глаголска форма: "We _____ each other since we were children."

Дополни ја реченицата во втор кондиционал: "If I _____ in America, I _____ have a hamburger every day."

Определи го точниот начин на вршење на споредба:

"Toronto is not _____ large _____ New York."

1. Англиски јазик - Задолжителен предмет

Прашање

Опреди го точниот глагол:

"

Our teacher has _____ at our school for twenty years."

Опреди го точниот прилог: *"I have known him _____ seven years."*

Опреди го точниот прилог: *"Hurryup! They've _____ started!"*

Дополни ја реченицата со точен прилог за време:

"I'mworried.They _____ haven't arrived."

1. Англиски јазик - Задолжителен предмет

Прашање

Дополни ја реченицата: "The natural habitat of many animals _____ by human activities."

Доврши ја реченицата: "We usually go skiing _____."

Дополни ја реченицата: "Nowadays, young people have become really _____ to computers."

Доврши ја реченицата: "The Chinese eat their food with _____."

Доврши ја реченицата: "Traditionally, the English take their tea at _____."

Доврши ја реченицата: "Australia is a country mostly known for its _____."

Доврши ја реченицата: "Some animals and birds are _____."

1. Англиски јазик - Задолжителен предмет

Прашање

Дополни ја реченицата: "As a tourist, you could use _____ to find interesting places to visit."

Доврши ја реченицата: "People should use products which are _____."

Доврши ја реченицата: "Fast food is also known as _____."

Доврши ја реченицата: "On February 14th, every year, we celebrate _____."

Доврши ја реченицата: "People donate money and clothes to _____."

1. Англиски јазик - Задолжителен предмет

Прашање

Доврши ја реченицата: "Special traditional meals are prepared for a holiday such as _____."

Доврши ја реченицата: "You've really made it! _____!"

Доврши ја реченицата: "Air pollution is a problem that _____."

Дополни ја реченицата со соодветната замена: "An architect is someone _____ designs buildings."

1. Англиски јазик - Задолжителен предмет

Прашање

Опреди го фразалниот глагол: "Could you _____ my little sister tonight?"

Опреди го точниот начин на вршење на споредба: "Bitola is not _____ Skorje."

Доврши ја реченицата: "Mary didn't drink her Coke, _____?"

Опреди го фразалниот глагол: "I hope we'll be on time! Please _____!"

Доврши ја реченицата: "I haven't done my homework _____."

Дополни ја реченицата: "I have _____ washed my hair."

1. Англиски јазик - Задолжителен предмет

Прашање

Дополни ја реченицата: "He was unhappy, _____ he was very rich."

Опреди го глаголот: "This book is not very interesting. I _____ to finish it for the past two months."

Дополни ја реченицата со еден од изразите: "What would you do, if you _____ a lion in the middle of the street?"

Опреди го фразалниот глагол: "I am coming with you to the cinema. Will you _____ at 7 o'clock?"

Доврши ја реченицата со соодветен израз: "She wrote her homework, _____?"

1. Англиски јазик - Задолжителен предмет

Прашање

Дополни ја реченицата: "There were two cats in the garden. A black _____ a white one."

Дополни ја условната реченица со еден од изразите: "If I won the lottery, I _____ a millionaire."

Дополни ја реченицата со соодветен фразален глагол: "I'm feeling very sad. Last night I _____ with my boyfriend."

Ако некој ти каже: "I won the match!" кој од дадените одговори ќе го употребиш?

Со кој од следниве искази ќе искажеш предупредување?

1. Англиски јазик - Задолжителен предмет

Прашање

Ако некој каже: "Nobody's answering the phone", што ќе биде логичниот заклучок?

Кога ти здодеало од нешто, ќе речеш:

Кое ќе биде прашањето на одговорот: "The 1st of September?"

Со кој од наведените искази ќе изразиш несогласување?

Доврши ја реченицата: "That suitcase is quite heavy! Will you _____?"

Дополни ја реченицата: "Mary kept on _____ all the time."

1. Англиски јазик - Задолжителен предмет

Прашање

Ако сакаш да дознаеш за што станува збор во новиот филм, ќе прашаш?

Ако се согласуваш со нечие мислење, ќе речеш: "_____."

Ако некој те праша: "Is there a dog in the house?", ќе одговориш со предупредување:

Дополни ја реченицата: "Penicillin _____ by Alexander Fleming."

Опреди на кој исказ е соодветен одговорот: "No thanks. The weather isn't warm enough."

Како гласи прашањето на одговорот: "I would really love to."

1. Англиски јазик - Задолжителен предмет

Прашање

Определи кој исказ му претходи на: "Good for you!"

Sometimes when my Zippy is fast asleep, her legs twitch, her nose wiggles, and she barks softly. Like many pets, I am sure that Zippy is dreaming. Unfortunately, Zippy cannot tell me what she dreams about, but it certainly looks exciting. Although many used to believe that only human beings were capable of dreaming, few recent studies have not only offered scientific evidence that animals can dream, but they have also given us an idea of what animals dream about. Dreaming mainly occurs during Rapid Eye Movement (REM) sleep. Although insects and fish do not enter REM sleep, some birds and all mammals do.

Што е Зипи?

1. Англиски јазик - Задолжителен предмет

Прашање

Sometimes when my Zippy is fast asleep, her legs twitch, her nose wiggles, and she barks softly. Like many pets, I am sure that Zippy is dreaming. Unfortunately, Zippy cannot tell me what she dreams about, but it certainly looks exciting. Although many used to believe that only human beings were capable of dreaming, few recent studies have not only offered scientific evidence that animals can dream, but that they have also given us an idea of what animals dream about. Dreaming mainly occurs during Rapid Eye Movement (REM) sleep. Although insects and fish do not enter REM sleep, some birds and all mammals do.

Што прави Зипи додека спие?

Sometimes when Zippy is fast asleep, her legs twitch, her nose wiggles, and she barks softly. Like many pets, I am sure that Zippy is dreaming. Unfortunately, Zippy cannot tell me what she dreams about, but it certainly looks exciting. Although many used to believe that only human beings were capable of dreaming, few recent studies have not only offered scientific evidence that animals can dream, but they have also given us an idea of what animals dream about. Dreaming mainly occurs during Rapid Eye Movement (REM) sleep. Although insects and fish do not enter REM sleep, some birds and all mammals do.

Дали Зипи сонува додека спие?

1. Англиски јазик - Задолжителен предмет

Прашање

Sometimes when Zippy is fast asleep, her legs twitch, her nose wiggles, and she barks softly. Like many pets, I am sure that Zippy is dreaming. Unfortunately, Zippy cannot tell me what she dreams about, but it certainly looks exciting. Although many used to believe that only human beings were capable of dreaming, few recent studies have not only offered scientific evidence that animals can dream, but they have also given us an idea of what animals dream about. Dreaming mainly occurs during Rapid Eye Movement (REM) sleep. Although insects and fish do not enter REM sleep, some birds and all mammals do.

Дали животните сонуваат?

Sometimes when Zippy is fast asleep, her legs twitch, her nose wiggles, and she barks softly. Like many pets, I am sure that Zippy is dreaming. Unfortunately, Zippy cannot tell me what she dreams about, but it certainly looks exciting. Although many used to believe that only human beings were capable of dreaming, few recent studies have not only offered scientific evidence that animals can dream, but they have also given us an idea of what animals dream about. Dreaming mainly occurs during Rapid Eye Movement (REM) sleep. Although insects and fish do not enter REM sleep, some birds and all mammals do.

Дали сите цицачи сонуваат?

1. Англиски јазик - Задолжителен предмет

Прашање

Earlier this year, my uncle took my brother and me into the city. He picked us up early on a Saturday morning and drove us through the tunnel into Manhattan. My uncle refused to tell us where we were going, but we both knew that it would be fun. Anytime we'd gone into the city before, we always had fun. So, why would this be any different? And we were right! He parked the car and led us down a street near Central Park. It was a beautiful summer day, so the entire park was full of blue skies and green grass. However, my brother and I assumed that we were going into the park, but we had guessed incorrectly. After a ten-minute walk or so, we arrived at the American Museum of Natural History.

Кога чичкото ги однел авторот и неговиот брат во град?

Earlier this year, my uncle took my brother and me into the city. He picked us up early on a Saturday morning and drove us through the tunnel into Manhattan. My uncle refused to tell us where we were going, but we both knew that it would be fun. Anytime we'd gone into the city before, we always had fun. So, why would this be any different? And we were right! He parked the car and led us down a street near Central Park. It was a beautiful summer day, so the entire park was full of blue skies and green grass. However, my brother and I assumed that we were going into the park, but we had guessed incorrectly. After a ten-minute walk or so, we arrived at the American Museum of Natural History.

Како стигнале до Менхетен?

1. Англиски јазик - Задолжителен предмет

Прашање

Earlier this year, my uncle took my brother and me into the city. He picked us up early on a Saturday morning and drove us through the tunnel into Manhattan. My uncle refused to tell us where we were going, but we both knew that it would be fun. Anytime we'd gone into the city before, we always had fun. So, why would this be any different? And we were right! He parked the car and led us down a street near Central Park. It was a beautiful summer day, so the entire park was full of blue skies and green grass. However, my brother and I assumed that we were going into the park, but we had guessed incorrectly. After a ten-minute walk or so, we arrived at the American Museum of Natural History.

Дали чичкото им кажал каде ќе ги носи?

Earlier this year, my uncle took my brother and me into the city. He picked us up early on a Saturday morning and drove us through the tunnel into Manhattan. My uncle refused to tell us where we were going, but we both knew that it would be fun. Anytime we'd gone into the city before, we always had fun. So, why would this be any different? And we were right! He parked the car and led us down a street near Central Park. It was a beautiful summer day, so the entire park was full of blue skies and green grass. However, my brother and I assumed that we were going into the park, but we had guessed incorrectly. After a ten-minute walk or so, we arrived at the American Museum of Natural History.

Каде чичко им успеал да го паркира автомобилот?

1. Англиски јазик - Задолжителен предмет

Прашање

Earlier this year, my uncle took my brother and me into the city. He picked us up early on a Saturday morning and drove us through the tunnel into Manhattan. My uncle refused to tell us where we were going, but we both knew that it would be fun. Anytime we'd gone into the city before, we always had fun. So, why would this be any different? And we were right! He parked the car and led us down a street near Central Park. It was a beautiful summer day, so the entire park was full of blue skies and green grass. However, my brother and I assumed that we were going into the park, but we had guessed incorrectly. After a ten-minute walk or so, we arrived at the American Museum of Natural History.

Каде авторот и неговиот брат мислеле дека ќе ги носи чичко им?

Ana, her husband Mario, and their four-year-old son, Antonio, just moved to North Carolina. They need a temporary residence until they get settled into their new surroundings. Right now, they are staying at a hotel not far from Mario's job. Ana has begun a search for an apartment. First, Ana picked up the Real Estate Notebook at the local newspaper stand. It contained listings of all the major apartment complexes in the area. Ana started by looking at the prices. Then, she read about the conditions that each apartment complex offered.

Дали можеш да заклучиш од текстот каде можеш да најдеш информации за стан?

1. Англиски јазик - Задолжителен предмет

Прашање

Ana, her husband Mario, and their four-year-old son, Antonio, just moved to North Carolina. They need a temporary residence until they get settled into their new surroundings. Right now, they are staying at a hotel not far from Mario's job. Ana has begun a search for an apartment. First, Ana picked up the Real Estate Notebook at the local newspaper stand. It contained listings of all the major apartment complexes in the area. Ana started by looking at the prices. Then, she read about the conditions that each apartment complex offered. Зошто Ана и нејзиното семејство престојуваат во хотел?

Ana, her husband Mario, and their four-year-old son, Antonio, just moved to North Carolina. They need a temporary residence until they get settled into their new surroundings. Right now, they are staying at a hotel not far from Mario's job. Ana has begun a search for an apartment. First, Ana picked up the Real Estate Notebook at the local newspaper stand. It contained listings of all the major apartment complexes in the area. Ana started by looking at the prices. Then, she read about the conditions that each apartment complex offered.

Кои информации можат да се добијат во брошура за станови?

1. Англиски јазик - Задолжителен предмет

Прашање

Ana, her husband Mario, and their four-year-old son, Antonio, just moved to North Carolina. They need a temporary residence until they get settled into their new surroundings. Right now, they are staying in a hotel not far from Mario's job. Ana has begun a search for an apartment. First, Ana picked up the Real Estate Notebook at the local newspaper stand. It contained listings of all the major apartment complexes in the area. Ana started by looking at the prices. Then, she read about the conditions that each apartment complex offered.

Каде вообичаено може да се набави брошура за станови?

Ana, her husband Mario, and their four-year-old son, Antonio, just moved to North Carolina. They need a temporary residence until they get settled into their new surroundings. Right now, they are staying at a hotel not far from Mario's job. Ana has begun a search for an apartment. First, Ana picked up the Real Estate Notebook at the local newspaper stand. It contained listings of all the major apartment complexes in the area. Ana started by looking at the prices. Then, she read about the conditions that each apartment complex offered.

Што ја интересира Ана да прочита за становите?

1. Англиски јазик - Задолжителен предмет

Прашање

Доврши ја реченицата: "The English drink their tea with _____."

Доврши ја реченицата: "There is a constant fight against _____."

Кој од дадените зборови означува лице кое се занимава со режирање филмови?

Која наука се занимава со проучување на минатото?

Дополни ја реченицата: "_____ is the capital of the United States of America."

Дополни ја реченицата: "National parks are the _____ for endangered species of animals."

Доврши ја реченицата: "Some students who spend most of their time on the computer have become _____."

Дополни ја реченицата: "You've done a great job. _____ on your success!"

Дополни ја реченицата: "She really enjoyed laughing while watching the new _____."

1. Англиски јазик - Задолжителен предмет

Прашање

Доврши ја реченицата: "Some teenagers love reading fashion magazines and watching _____."

Доврши ја реченицата: "Some young people nowadays get overweight because of eating mostly _____."

Доврши ја реченицата: "Vegans are people who only eat _____."

Доврши ја реченицата: "Information about the arrivals and departures can be found in the _____."

Дополни ја реченицата: "The natural habitats of many animals _____ by human activities."

Доврши ја реченицата: "I've got a really bad cold and I can't stop _____."

Како ќе кажеш дека Том ја чита книгата веќе два месеци?

Дополни ја реченицата: "An engineer is a person _____ designs all sorts of structures."

1. Англиски јазик - Задолжителен предмет

Прашање

Дополни ја реченицата со соодветниот question tag: "You didn't visit your grandparents, _____?"

Како ќе кажеш дека Марија плива истотолку брзо колку и Ана?

Кој фразален глагол треба да се употреби во реченицата: "Can you please _____ my baby while I am at work?"

Како ќе раскажеш дека Мартин рекол дека ќе оди во Струга?

Дополни ја реченицата со точен прилог за време: "He has been living in Skopje _____ 1945."

Дополни ја реченицата со соодветен прилог: "If he _____ TV so much, he would have more time to study."

Дополни ја реченицата со соодветен предлог: "I'm afraid _____ spiders and everything that crawls."

Дополни ја реченицата со соодветен фразален глагол: "We need to _____ our jackets before we go out."

Дополни ја реченицата: "She is _____ dancing. She has danced all her life."

Доврши ја реченицата: "He scored a goal, _____?"

1. Англиски јазик - Задолжителен предмет

Прашање

Дополни ја реченицата со соодветен сврзник: "_____ he passed all the tests, he didn't get the job."

Дополни ја реченицата со соодветна односна замена: "Barack Obama, _____ was the President of the USA, has 2 daughters, Malia and Sasha."

Одговори како ќе гласи индиректната форма на говор од реченицата: "We are the best football players."

Одговори каков заклучок ќе донесеш ако некој рече: "Nobody is answering the phone."

Ако некој ти каже, "I've got a new job!", ти ќе му одговориш:

Одговори на кој израз одговара следниов одговор: "I'm sad to hear that."

Како ќе изразиш забрана некому?

Ако некој ти каже: "You look wonderful today" ,ти ќе одговориш:

Кога сакаш да купиш повратен билет, ќе речеш:

Определи на кое прашање е соодветен одговорот: "Yes, indeed."

1. Англиски јазик - Задолжителен предмет

Прашање

На одговорот, "No, not at all", соодветно прашање е:

Како ќе кажеш дека нешто ти се допаѓа?

Како ќе го прашаш другарчето за што станува збор во филмот што го гледал/а?

Ако некој каже, "He's got bad marks", кој ќе биде логичниот заклучок?

Опреди кое прашање ќе го поставиш за да го добиеш одговорот, "Just go up this road and then take the first turn on your left."

Ако твојот другар ти каже, "My parents are going to let me go on holiday with my friends", ти ќе му одговориш:

Доврши ја реченицата : "The telephone was invented by _____."

На исказот, "I like your dress", следи одговорот:

1. Англиски јазик - Задолжителен предмет

Прашање

Sam was known as the school bully. He was tough. He had a lot of muscles. He was very tall, too. He looked really scary. He was mean. He teased people. He made fun of people's appearances. He spent 10 minutes teasing one of his classmates. The classmate cried. The classmate told the teacher. The teacher talked to the bully. The teacher called the bully's parents. The bully's parents arrived at the school. The bully, his parents, and the teacher all talked. The parents and the bully left the school. The teacher gave an announcement. The bully was sent to counseling, he will discuss his problems with a counselor.

Каков бил Сем?

1. Англиски јазик - Задолжителен предмет

Прашање

Sam was known as the school bully. He was tough. He had a lot of muscles. He was very tall, too. He looked really scary. He was mean. He teased people. He made fun of people's appearances. He spent 10 minutes teasing one of his classmates. The classmate cried. The classmate told the teacher. The teacher talked to the bully. The teacher called the bully's parents. The bully's parents arrived at the school. The bully, his parents, and the teachers all talked. The parents and the bully left the school. The teacher gave an announcement. The bully was sent to counseling, he will discuss his problems with a counselor.

Како се однесувал Сем кон соучениците?

1. Англиски јазик - Задолжителен предмет

Прашање

Sam was known as the school bully. He was tough. He had a lot of muscles. He was very tall, too. He looked really scary. He was mean. He teased people. He made fun of people's appearances. He spent 10 minutes teasing one of his classmates. The classmate cried. The classmate told the teacher. The teacher talked to the bully. The teacher called the bully's parents. The bully's parents arrived at the school. The bully, his parents, and the teachers all talked. The parents and the bully left the school. The teacher gave an announcement.

The bully was sent to counseling, he will discuss his problems with a counselor.

Што му направил Сем на соученикот?

1. Англиски јазик - Задолжителен предмет

Прашање

Sam was known as the school bully. He was tough. He had a lot of muscles. He was very tall, too. He looked really scary. He was mean. He teased people. He made fun of people's appearances. He spent 10 minutes teasing one of his classmates. The classmate cried. The classmate told the teacher. The teacher talked to the bully. The teacher called the bully's parents. The bully's parents arrived at the school. The bully, his parents, and the teachers all talked. The parents and the bully left the school. The teacher gave an announcement. The bully was sent to counseling, he will discuss his problems with a counselor.

Што се случи на состанокот со Сем, родителите и наставниците?

1. Англиски јазик - Задолжителен предмет

Прашање

Sam was known as the school bully. He was tough. He had a lot of muscles. He was very tall, too. He looked really scary. He was mean. He teased people. He made fun of people's appearances. He spent 10 minutes teasing one of his classmates. The classmate cried. The classmate told the teacher. The teacher talked to the bully. The teacher called the bully's parents. The bully's parents arrived at the school. The bully, his parents, and the teachers all talked. The parents and the bully left the school. The teacher gave an announcement. The bully was sent to counseling, he will discuss his problems with a counselor.

Што направил наставникот откако разговарал со родителите на Сем?

1. Англиски јазик - Задолжителен предмет

Прашање

Charlie was going to visit a candy factory. He was going with his parents. On this trip, he would take a tour of the factory. He would be with other children and their families. At the end of the trip they could fill up a bag full of the candy they wanted. He was very excited. He was in a group with three other families. They took a tour of the factory. They saw how the chocolate and candy were made. It was fascinating to see what happened before the chocolates went into their mouths. At the end of the trip they each got a plastic bag. Charlie filled his bag up with sour candy, chocolate, and soda candy. He was very happy.

На какво патување ќе оди Чарли?

Charlie was going to visit a candy factory. He was going with his parents. On this trip, he would take a tour of the factory. He would be with other children and their families. At the end of the trip they could fill up a bag full of the candy they wanted. He was very excited. He was in a group with three other families. They took a tour of the factory. They saw how the chocolate and candy were made. It was fascinating to see what happened before the chocolates went into their mouths. At the end of the trip they each got a plastic bag. Charlie filled his bag up with sour candy, chocolate, and soda candy. He was very happy.

Зошто бил Чарли возбуден?

1. Англиски јазик - Задолжителен предмет

Прашање

Charlie was going to visit a candy factory. He was going with his parents. On this trip, he would take a tour of the factory. He would be with other children and their families. At the end of the trip they could fill up a bag full of the candy they wanted. He was very excited. He was in a group with three other families. They took a tour of the factory. They saw how the chocolate and candy were made. It was fascinating to see what happened before the chocolates went into their mouths. At the end of the trip they each got a plastic bag. Charlie filled his bag up with sour candy, chocolate, and soda candy. He was very happy.

Колку вкупно семејства ја посетиле фабриката за слатки?

Charlie was going to visit a candy factory. He was going with his parents. On this trip, he would take a tour of the factory. He would be with other children and their families. At the end of the trip they could fill up a bag full of the candy they wanted. He was very excited. He was in a group with three other families. They took a tour of the factory. They saw how the chocolate and candy were made. It was fascinating to see what happened before the chocolates went into their mouths. At the end of the trip they each got a plastic bag. Charlie filled his bag up with sour candy, chocolate, and soda candy. He was very happy.

Што виделе во фабриката за слатки?

1. Англиски јазик - Задолжителен предмет

Прашање

Charlie was going to visit a candy factory. He was going with his parents. On this trip, he would take a tour of the factory. He would be with other children and their families. At the end of the trip they could fill up a bag full of the candy they wanted. He was very excited. He was in a group with three other families. They took a tour of the factory. They saw how the chocolate and candy were made. It was fascinating to see what happened before the chocolates went into their mouths. At the end of the trip they each got a plastic bag. Charlie filled his bag up with sour candy, chocolate, and soda candy. He was very happy.

Како си заминал Чарли од фабриката за слатки?

1. Англиски јазик - Задолжителен предмет

Прашање

Mary's birthday was today. "I want nothing for my birthday," she had said. Nick knew better. He knew that "nothing" meant "something." He went to the bakery in the morning. He looked at the cakes. Mary liked cake without icing. He looked for a cake without icing. He didn't see one. But he did see a carrot cake. The cake had vanilla icing. He liked vanilla icing. Mary liked carrot cake. He bought the cake. The baker wrote "Happy Birthday Mary" on the cake. She'll like this cake, Nick thought. He took it home. He showed Mary the cake. "It looks delicious," she said. "But you have to eat all the icing. Did you buy this cake for me or for you? I know you love icing. You know I don't like icing. Next year buy me a cake without icing. You have a whole year to find one."

Што посакувала Мери за својот роденден?

1. Англиски јазик - Задолжителен предмет

Прашање

Mary's birthday was today. "I want nothing for my birthday," she had said. Nick knew better. He knew that "nothing" meant "something." He went to the bakery in the morning. He looked at the cakes. Mary liked cake without icing. He looked for a cake without icing. He didn't see one. But he did see a carrot cake. The cake had vanilla icing. He liked vanilla icing. Mary liked carrot cake. He bought the cake. The baker wrote "Happy Birthday Mary" on the cake. She'll like this cake, Nick thought. He took it home. He showed Mary the cake. "It looks delicious," she said. "But you have to eat all the icing. Did you buy this cake for me or for you? I know you love icing. You know I don't like icing. Next year buy me a cake without icing. You have a whole year to find one."

Дали Ник и поверувал на Мери кога му кажала дека не сака ништо за роденден?

1. Англиски јазик - Задолжителен предмет

Прашање

Mary's birthday was today. "I want nothing for my birthday," she had said. Nick knew better. He knew that "nothing" meant "something." He went to the bakery in the morning. He looked at the cakes. Mary liked cake without icing. He looked for a cake without icing. He didn't see one. But he did see a carrot cake. The cake had vanilla icing. He liked vanilla icing. Mary liked carrot cake. He bought the cake. The baker wrote "Happy Birthday Mary" on the cake. She'll like this cake, Nick thought. He took it home. He showed Mary the cake. "It looks delicious," she said. "But you have to eat all the icing. Did you buy this cake for me or for you? I know you love icing. You know I don't like icing. Next year buy me a cake without icing. You have a whole year to find one."

Каков вид торта не сакала Мери?

Mary's birthday was today. "I want nothing for my birthday," she had said. Nick knew better. He knew that "nothing" meant "something." He went to the bakery in the morning. He looked at the cakes. Mary liked cake without icing. He looked for a cake without icing. He didn't see one. But he did see a carrot cake. The cake had vanilla icing. He liked vanilla icing. Mary liked carrot cake. He bought the cake. The baker wrote "Happy Birthday Mary" on the cake. She'll like this cake, Nick thought. He took it home. He showed Mary the cake. "It looks delicious," she said. "But you have to eat all the icing. Did you buy this cake for me or for you? I know you love icing. You know I don't like icing. Next year buy me a cake without icing. You have a whole year to find one."

Дали Ник ја купил тортата за Мери?

1. Англиски јазик - Задолжителен предмет

Прашање

Mary's birthday was today. "I want nothing for my birthday," she had said. Nick knew better. He knew that "nothing" meant "something." He went to the bakery in the morning. He looked at the cakes. Mary liked cake without icing. He looked for a cake without icing. He didn't see one. But he did see a carrot cake. The cake had vanilla icing. He liked vanilla icing. Mary liked carrot cake. He bought the cake. The baker wrote "Happy Birthday Mary" on the cake. She'll like this cake, Nick thought. He took it home. He showed Mary the cake. "It looks delicious," she said. "But you have to eat all the icing. Did you buy this cake for me or for you? I know you love icing. You know I don't like icing. Next year buy me a cake without icing. You have a whole year to find one."

Дали била Мери задоволна од тортата?

2. Биологија - Задолжителен предмет

Прашање

Процесот во кој растенијата создаваат храна со помош на енергијата од светлината е наречен:

Растението за време на фотосинтезата преку листот од воздухот прима:

Навлегувањето на јаглерод диоксидот од воздухот во внатрешноста на листот од растението се врши преку:

2. Биологија - Задолжителен предмет

Прашање

Хлоропластите содржат зелен пигмент кој се нарекува:

Кислородот кој се ослободува во процесот на фотосинтеза се добива од:

За одвивање на фотосинтезата се потребни:

Најголемиот дел од фотосинтезата го вршат клетките од:

Листот на долната површина е заштитен со епидермис во кој се наоѓаат отвори наречени:

Светлината е енергетски извор и претставува надворешен фактор кој ја:

Минералните соли се супстанции што:

Кислородот и шеќерот се продукти кои се добиваат при:

Хлоропластите вршат:

Ниските температури може да предизвикаат процесот на фотосинтеза да се одвива:

Фотосинтезата се одвива побрзо на:

2. Биологија - Задолжителен предмет

Прашање

Кои се влезни материји за фотосинтезата што растението ги добива од почвата?

Кој процес се врши во палисадните клетки на листот?

Одреди го правилното поврзување на структурата со функцијата.

Одреди го правилното поврзување на функцијата со структурата на листот.

Кој е најсоодветниот одговор за структурата на листот?

Кои од наведените надворешни фактори го контролираат интензитетот на фотосинтезата?

Од каде потекнува кислородот во шеќерот кој е продукт на фотосинтезата кај растенијата?

Што од наведеното претставува енергетски фактор во фотосинтезата?

Кој фактор ја забрзува фотосинтезата?

2. Биологија - Задолжителен предмет

Прашање

Процесот на фотосинтеза им овозможува на растенијата производство на органски молекули кои им се потребни. Како реактант на овој процес не е потребна:

Кои од наведените молекули се потребни за процесот фотосинтеза?

2. Биологија - Задолжителен предмет

Прашање

Прикажани се различни типови на лисја. Која особина **не може** да се воочи гледајќи ги листовите?

ДАБ



ДИВ КОСТЕН



БАГРЕМ



Кој природ ќе го искористиш за да докажеш дека воденото растение врши фотосинтеза?

2. Биологија - Задолжителен предмет

Прашање

Изведуван е експеримент за докажување на брзината на фотосинтезата.

Како се докажува дека фотосинтезата се одвива забрзано?

Кој процес е прикажан на дијаграмот?

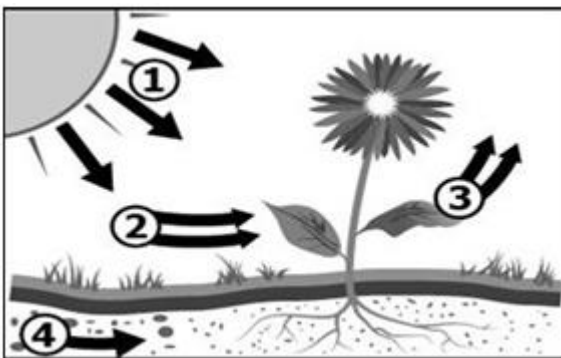

При проучување на фотосинтезата, во одредени периоди се поставува светилка со поголем и помал интензитет во близина на растението. Што одредува во овој експеримент?

2. Биологија - Задолжителен предмет

Прашање

Учениците имаат задача да набљудуваат под микроскоп растителни клетки на: лушпа од кромид, ливчиња од цвет, лист од мочуришна трева и клетка од корен на даб. Во кои клетки се врши фотосинтеза?

Имаш задача да набљудуваш под микроскоп растителни клетки: лушпа од кромид, ливчиња од цвет на цреша, лист од сардела и клетка од корен на даб со цел за истражување на фотосинтезата. Што е тоа што треба да го забележиш и во која растителна клетка што ја овозможува фотосинтезата?

Текстуалните делови од равенката за фотосинтеза се: глукоза, јаглерод диоксид, светлина, кислород, вода, хлорофил. Кој е правилниот распоред на зборови во точната равенка за фотосинтеза?

2. Биологија - Задолжителен предмет

Прашање

Во равенката за фотосинтеза

светлина+хлорофил

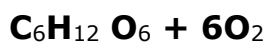
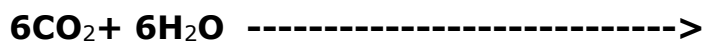

"6CO₂" означува:

2. Биологија - Задолжителен предмет

Прашање

Во кабинетот по биологија учениците го истражуваат значењето на минералните материји за растење на растението. Едно од растенијата има нежни листови без цврстина, поради:

За правилен развој на растенијата им се потребни минерали. Недостатокот на било кој минерал влијае врз нивниот развој. Доколку растението има жолто зелени листови и слабо стебло станува збор за:

Репродуктивен орган кај растенијата е:

Машки делови на цветот се:

Женските делови на цветот се:

2. Биологија - Задолжителен предмет

Прашање

Кој од наведените искази е точен?

Пренесувањето на полен од прашниковото ќесе до толчникот се нарекува:

Опрашувањето преку инсекти и преку ветер се примери на:

За оплодување кај растенијата се битни:

При оплодување на цветот, спојувањето на машката гамета со женската гамета се врши во:

Кај цветовите машката гамета е сместена во:

Што од наведеното е плод?

2. Биологија - Задолжителен предмет

Прашање

Што од наведеното не е орган за вегетативно размножување?

Во кој дел од цветот се формираат поленовите зрна?

За каков начин на опрашување станува збор кога поленот од еден цвет ќе падне на устенцето од истиот цвет?

За да настане опрашување треба поленот да се пренеси на:

Што настанува при спојувањето на машкото јадро и женското јадро во семеновиот зачеток?

Доколку плодот има форма на падобран, расејувањето на неговото семе ќе биде со помош на:

2. Биологија - Задолжителен предмет

Прашање

Која од наведените карактеристики покажува дека станува збор за бесполово размножување?

Една од карактеристиките на бесполовото размножување е:

Кој од наведените делови на цветот ги привлекува инсектите при опрашувањето?

Кате насадила во дворот луковици, семки, грутки и ризоми од одредени растенија. Кое од наведените растенија се размножува полово?

Во дворот на Миле кајсијата е расцветана. По раззеленувањето тој утврдил дека нема ниту еден плод на дрвото. На што тоа се должи?

2. Биологија - Задолжителен предмет

Прашање

Сашо треба истражувал опрашување на цвет од бреза. За време на набљудувањето не забележал пчели околу брезата, тие повеќе се задржувале на околните растенија со бели цветови. Од истражувањето заклучил дека брезата се опрашува со:

Група ученици истражувале растенија покрај пругата, меѓу кои увиделе и една винова лоза, иако во непосредна близина немало насад на лозје. Која е претпоставката за никнувањето на садницата винова лоза?

Маја треба да размножи растение по вегетативен пат. Со кое од наведените растенија може да го направи експериментот?

На час по Биологија, учениците ја проучувале градбата на цветот на цреша, слива, јаболко и лале. По некое време еден од учениците почувствувал алергија со солзење на очите и кивање. Што е причината за алергијата?

2. Биологија - Задолжителен предмет

Прашање

Кој дел од цветот се развива во плод?

Семката од бор има крилца и е сместена во шишарка. Дали можеш да претпоставиш на кој начин ќе се изврши расејување на семето?

Кој од наведените поими припаѓа на машкиот репродуктивен систем?

Кој од наведените поими припаѓа на женскиот репродуктивен систем?

FSH стимулира:

2. Биологија - Задолжителен предмет

Прашање

Спојувањето на јајце клетката со сперматозоидот, односно оплодувањето

настанува во:

Менструалниот циклус нумерички се пресметува од:

Гаметите имаат:

Во просек еден менструален циклус трае:

Парот на хромозоми кој го одредува машкиот пол е:

Ослободувањето на зрелата јајце клетка од фоликулата се нарекува:

Јајце клетката се создава во:

2. Биологија - Задолжителен предмет

Прашање

Што се формира со соединување на јадрото на сперматозоидот и јадрото на јајце клетка?

Во кој период од менструалниот циклус настанува овулацијата?

Доколку дојде до оплодување на јајце клетката од неа се развива ембрион, одреден хормон останува на високо ниво и ја одржува бременоста. Кој е тој хормон?

Преку кој орган е овозможена врската на ембрионот со плацентата?

Колку време по оплодувањето ембрионот станува фетус?

Која е функцијата на плацентата кај бремената жена?

2. Биологија - Задолжителен предмет

Прашање

Кои полови хромозоми ги содржат женските единки?

За кои од наведените вируси постои вакцина?

Што од наведеното не може да поми од мајката до фетусот и обратно преку плацентата?

2. Биологија - Задолжителен предмет

Прашање

40 машки стаорци поделени се во три групи.

Во период од 30 дена во првата експериментална група е аплицирана мала доза никотин, а втората група висока доза. Во контролната група (трета група) не е аплициран никотин.

Врз основа на добиените резултати утврден е следниот процент на абнормални сперматозоиди:

прва група- 19,88
%
;

втора група-32,89% и

контролна група - 6,87%
.

Што во овој експериментот е зависно променлива?

2. Биологија - Задолжителен предмет

Прашање

Во текот на бременоста за правилниот развој на фетусот од голема важност е разновидната исхрана на мајката. Што може да предизвика недостатокот на фолна киселина во исхраната на мајката?

Полот го одредуваат половите хромозоми. Зиготот кој содржи XY хромозоми ќе се развие во:

Утврдете кај кој од наведените репродуктивните органи не е точно наведена функцијата?

Тина е бремена и била на гинеколог кој го набљудувал фетусот со ултразвучен апарат. Што претставува течноста околу фетусот?

2. Биологија - Задолжителен предмет

Прашање

Менструалниот циклус е регулиран и контролиран од одредени хормони. Каков е соодносот на хормоните естроген и прогестерон на 12 и 13 ден од менструалниот циклус пред овулацијата?

Здрава млада жена која има редовен менструален циклус. Редовна менструација добива на 5 септември. Кој од наведените датуми е период на овулација?

Органите што учествуваат во преземањето на кислородот од воздухот и неговото пренесување во крвта, како и ослободувањето на јаглерод диоксидот го составуваат:

Трахеја е орган за:

Кислородот навлегува во белодробните капилари по пат на:

Размената на кислород и јаглерод диоксидот во белите дробови се врши во:

Воздухот поминува низ органите за дишење по следниот редослед:

2. Биологија - Задолжителен предмет

Прашање

Аеробната респирација се одвива во:

При целосно разградување (аеробно) на глюкозата покрај добивањето енергија се образуваат две супстанции:

Аеробната респирација се одвива во присуство на:

Која е функцијата на слузта и цилијарните епителни клетки во дишните патишта?

Воздухот во внатрешноста на алвеолите што доаѓа од надворешноста на телото содржи најмногу:

2. Биологија - Задолжителен предмет

Прашање

Чадот од цигарите (тутунот) содржи:

Градната празнина е одделена од стомачната празнина со:

На кој начин се одредува виталниот капацитет на белите дробови?

Како резултат на тутуновиот чад од цигарите може да настане оштетување на алвеолите во белите дробови. Какви се последиците од оштетувањата на алвеолите?

Кои мускули учествуваат во дишењето?

Што се случува со меѓуребрните мускули и дијафрагмата при фазата на вдишување?

2. Биологија - Задолжителен предмет

Прашање

Преку кој процес се одвива размената на гасови помеѓу алвеолите и белодробните капилари?

Што се случува при ширење на градниот кош и зголемување на волуменот на белите дробови?

Што се случува при вдишување?

Која од наведените активни супстанции предизвикува зависност од пушење кај човечкото?

Која е најчеста причина за појавата на рак на белите дробови?

Кој гас е неопходен за одвивање на аеробната респирација?

2. Биологија - Задолжителен предмет

Прашање

Ако концентрацијата на кислород во алвеолите е 14%, а во крвните капилари 13%, какво ќе биде движењето на гасовите?

Во кој од исказите е точно наведена равенката за аеробна разградба на глукозата?

Кои се крајните продукти на аеробната разградба на глукозата?

На ученик му се дава да вдишува смеса од гасови 99% кислород, 1% јаглерод диоксид и водена пареа при што брзината на дишење во минута изнесува 18 вдишувања. Во вториот случај му се дава смеса на гасови 90% кислород, 10% јаглерод диоксид и водена пареа при што бројот на вдишувања изнесува 40 пати во минута. Која е основната причина за зголемување на брзината на дишењето?

2. Биологија - Задолжителен предмет

Прашање

Кај еден спортист интензитетот на дишење пред трката изнесувал 12 вдишувања во минута, непосредно по трката интензитетот на дишење се зголемил и изнесувал 40 вдишувања во минута. Што е причината за забрзувањето на дишењето?

За да го докаже присуството на CO_2 (јаглерод диоксид) во издишаниот воздух, неколку пати дуваме воздух преку сламка во раствор од варова вода. Што ќе се случи со растворот?

Доколку фреквенцијата на дишење кај возрасен човек во мирување изнесува од 14-16 во минута, што може да се очекува при физичкото напрегање со истрчување на 200 метра?

2. Биологија - Задолжителен предмет

Прашање

Марко и Ведран мереле колку максимално можат да издишат воздух и за таа цел зеле пластично шише што собирало 4 литри течност затоа што:

Белодробна вентилација е процес на размена на гасовите помеѓу атмосферата и белите дробови. Зошто воздухот со процесот на вдишување навлегува во белите дробови?

Ако човек престојува подолго време во затворена гаража каде работи моторот на автомобил, постои опасност од задушување. Зошто настанува задушувањето?

За идентификација на колекционирани организми во еколошките истражувања се користи:

Науката што ги проучува заемните односи на живите организми и нивната интеракција со животната средина се нарекува:

2. Биологија - Задолжителен предмет

Прашање

Техниката за собирање примероци „ квадрат“ се користи кога има потреба за:

Широки листови што лебдат на површината на водата, слабо развиен корен, голем жолт впечатлив цвет, се карактеристични адаптации за живот во вода на:

Плевелите се:

Хибернација е адаптација во однесувањето карактеристична за:

Листови модифицирани во трн е адаптација во градбата што овозможува живот во пустина на:

Адаптација која на штркот му помага да преживее е:

2. Биологија - Задолжителен предмет

Прашање

При користењето техники за собирање примероци потребно е:

Концентрацијата на растворен кислород во водата може да се измери со:

Долго, тенок мазно тело, лесно подвижно под земја, прави јами голтајќи ја земјата, се адаптации карактеристични за:

Морските лавови се хранат со:

Копнените ракчиња живеат на:

Определи го погрешниот исказ

.

Што треба да употребат учениците за да соберат примероци на безрбетници во реката?

Кој е најсоодветен начин на броење растенија во една ливада?

2. Биологија - Задолжителен предмет

Прашање

Потребно е да се направи истражување на влијанието на светлината врз активноста на дрвениците. Кои параметри треба да се анализираат?

Која адаптација на брезата ѝ овозможува да се прилагоди кон сезонските промени за живот во зимски услови?

Морските лавови се цицачи кои се адаптирале за ловење на пленот во морска вода. Кои адаптации го овозможуваат лесното движење низ водата?

Пингвините се одлични пливачи и живеат во поларните морски предели. Кои се адаптациите кои им овозможиле на пингвините да се приспособат кон својата животна средина?

Во сибирските тајги живеат сибирски смреки, во зима деновите се кратки и врне многу снег. Тие нема да бидат уништени бидејќи:

Кој од наведените организми е разградувач?

2. Биологија - Задолжителен предмет

Прашање

Користејќи го дихотомниот клуч, одреди го името на животното во полето број 1.



2. Биологија - Задолжителен предмет

Прашање

Користејќи го дихотомниот клуч, одреди го името на животното во полето број 5?



2. Биологија - Задолжителен предмет

Прашање

Користејќи го дихотомниот клуч одреди во која група рбетници припаѓа животното во полето број 2.



2. Биологија - Задолжителен предмет

Прашање

Користејќи го дихотомниот клуч, одреди во која група `рбетници припаѓа животното во полето број 3.



2. Биологија - Задолжителен предмет

Прашање

Користејќи го дихотомниот клуч, одреди го името на животното во полето број 4.



2. Биологија - Задолжителен предмет

Прашање

Користејќи го дихотомниот клуч, одреди го името на растението во полето број 2.

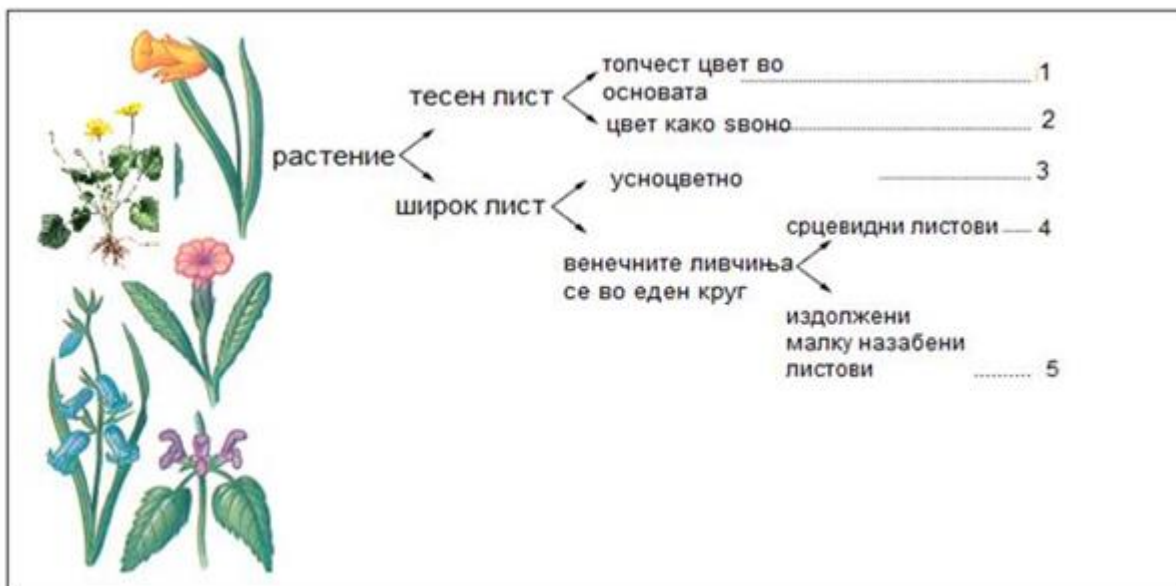

2. Биологија - Задолжителен предмет

Прашање

Користејќи го дихотомниот клуч, одреди го името растението во полето број. 4.

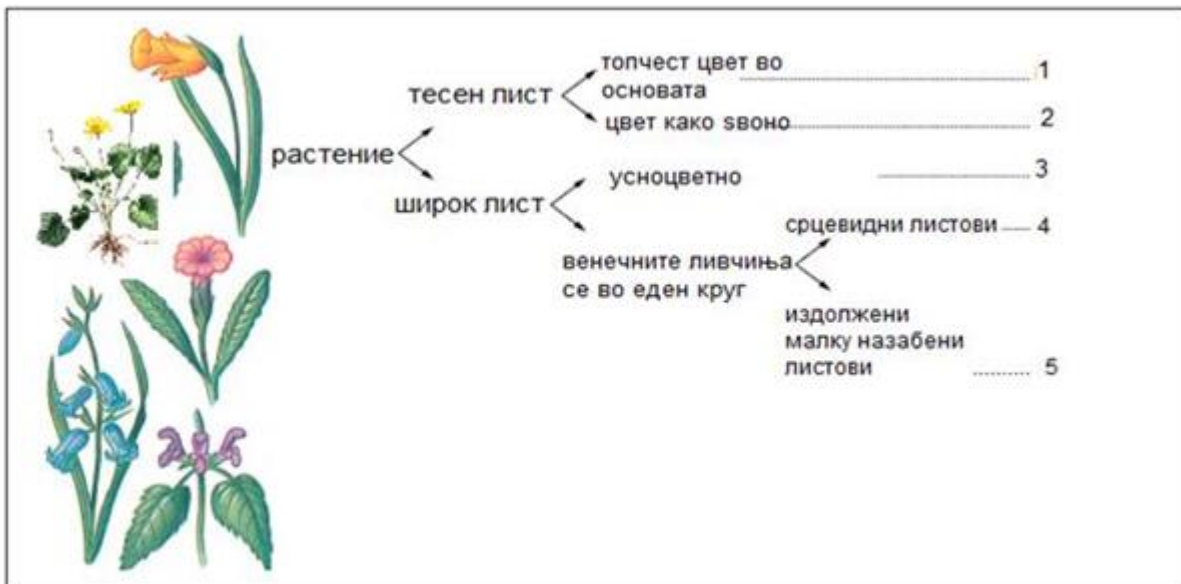

2. Биологија - Задолжителен предмет

Прашање

Користејќи го дихотомниот клуч, одреди го името на животното во полето број 3.



2. Биологија - Задолжителен предмет

Прашање

Користејќи го дихотомниот клуч, одреди го името животното во полето број 6.



2. Биологија - Задолжителен предмет

Прашање

Со помош на дихотомниот клуч и сликата одговори кој вид птица се наоѓа на сликата?

1. а) Живо обоена птица, доминира сина или зелена боја (*Coracias*)
б) Розеникаво кафеава боја со црно бели ленти (*Upupa epops*)

2. а) Има тенок дебел и малку свиткан клун (*Meropidae*)
б) Има дебел и малку свиткан клун (*Coracidae*)

3. а) Синозелена со кафеава глава, жолт грб и грло со црна лента (*Merops apiaster*)
б) Зелена со жолт подбрадок, кафеава глава без црна лента на грлото (*Merops superciliosus*)

4. а) Има сино обоен врат и гради со кафеав грб (*Coracias garrulus*)
б) Има светло кафеаво обоен врат и гради и темнокафеав грб (*Coracias benghalensis*)



2. Биологија - Задолжителен предмет

Прашање

Фактори кои влијаат на големината на човечкото население во светот се:

Сите единки од еден вид што живеат на исто место во исто време претставуваат:

Најголемо влијание врз ефектот на стаклената градина има:

Загадувањето на водата преку зголемување на содржината на хранливи материи се нарекува:

Која активност на човекот може да помогне почвата да заздраве од загадувањата што се таложеле во подолг временски период?

Интензивното земјоделство ја прави почвата посиромашна со минерали. Со што може да се надолни овој недостаток?

2. Биологија - Задолжителен предмет

Прашање

Озонскиот слој во атмосферата:

Според графиконот, зголемувањето на просечната температура на Земјата е во корелација со:

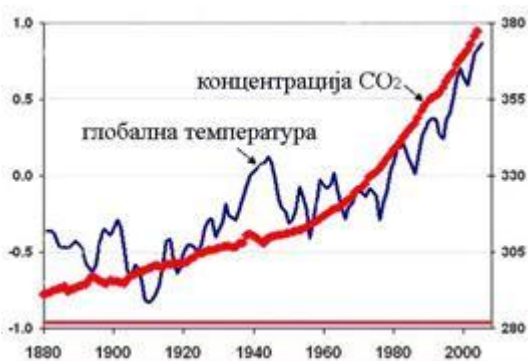

Ефектот од глобалното затоплување е зголемување на просечната температура на Земјата. Што ќе се случи со ледените покривки и какво влијание ќе има глобалното затоплување?

Кое од наведените растенија се размножува бесполово - вегетативно:

2. Биологија - Задолжителен предмет

Прашање

При дишење кај човекот, размената на гасовите се одвива во:

Со што може да се измери концентрацијата на растворен кислород во водата?

Како се нарекува заштитниот слој околу планетата Земја?

2. Биологија - Задолжителен предмет

Прашање

Стрелката на кривата ја означува:

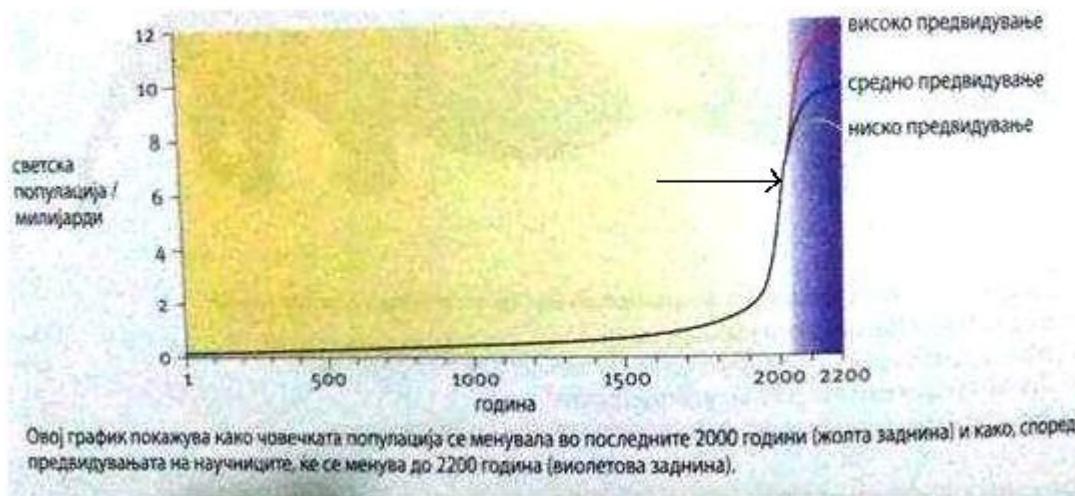

Наследувањето е пренесување на карактеристики од:

Комплетниот збир на гени од геномот на еден организам се нарекува:

Фенотипската карактеристика, боја на очите потекнува од:

Ако со Y сезначи доминантниот ген, а со y рецесивниот ген, тогаш нивните парови се нарекуваат:

2. Биологија - Задолжителен предмет

Прашање

Во монохбридното вкрстување во првата F1 генерација сите единки се:

Што од наведените исказа претставува пример за неkontинуирана варијабилност?

Поимот природна селекција прв го вовел научникот:

Во кој дел од клетката се наоѓаат хромозомите?

Секој хромозом се состои од:

„Татко“ на генетиката е:

Кај човекот секоја гамета содржи:

2. Биологија - Задолжителен предмет

Прашање

Хромозомите X и Y се нарекуваат:

Поимот „преживување на најсилните" е алтернативна фраза на изразување која се однесува на:

Означи го погрешниот исказ за природната селекција.

Заокружи го неточниот исказ:

Која хромозомска гарнитура одговара на јајце клетката?

Што ќе се развие како резултат на заемното дејство на генотипот и условите за живеење?

Што претставува фенотипот на организмот?

2. Биологија - Задолжителен предмет

Прашање

Ако поединецот има две рецесивни алели за истата особина, тогаш се вели дека поединецот е :

Која од наведените карактеристики претставува позитивна карактеристика од вештачката селекција на овцата мерино?

Што од наведеното е пример за вештачка селекција?

Според теоријата за природната селекција, наголема шанса да ги пренесат карактеристиките на следната генерација се:

Со кој од наведените тврдења ќе го надополниш исказот дека соматските клетки на луѓе имаат _____ хромозоми и се нарекуваат _____?

Родителите на Ана имаат кафеави очи, Ана има сини очи. Кои се можните причини Ана да има сини очи?

2. Биологија - Задолжителен предмет

Прашање

Козата има 60 хромозоми. Колку хромозоми ќе има нејзиното потомство по размножувањето?

На дијаграмот е прикажан генетски експеримент на вкрстување на муви кои се разликуваат по бојата на телото.

Инсектите кои носат ген B имаат темна боја, додека пак инсектите кои носат ген b имаат светла боја на телото. Кои инсекти во првата генерација потомство (F_1) прикажани на дијаграмот се хомозиготни?

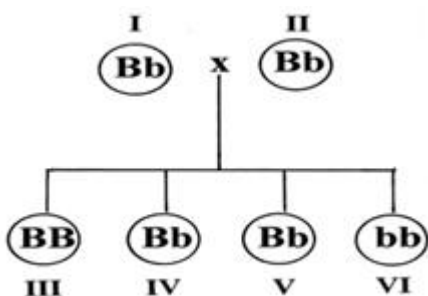

2. Биологија - Задолжителен предмет

Прашање

Таткото носи ген за црна коса (ХХ), а мајката за руса коса (хх).
Детето ќе има црна коса затоа што:

К е ген за црна боја на очите, а к за сина боја, Ако мајката носи гени за црна боја на очите (КК), а таткото за сина (кк), каква боја на очите ќе имаат единките во првата F1 генерација?

Со одгледување на овен со долго влакно и овца со долго влакно се добива расата:

Мајката има гени ВВ, а таткото Вв. В е ген за виткана коса, а в за права коса.
Дополни ја табелата.

	В	в
В	ВВ	Вв
в	Вв	?

2. Биологија - Задолжителен предмет

Прашање

Мајката има гени $\underline{ВВ}$, а таткото $\underline{Вв}$. $\underline{В}$ е ген за виткана коса, а $\underline{в}$ за права коса. Дополни ја табелата.

	$\underline{В}$	$\underline{в}$
$\underline{В}$?	$\underline{Вв}$
$\underline{В}$	$\underline{ВВ}$	$\underline{Вв}$

Мајката има гени $\underline{ВВ}$, а таткото $\underline{Вв}$. $\underline{В}$ е ген за виткана коса, а $\underline{в}$ за права коса. Дополни ја табелата.

	$\underline{В}$	$\underline{в}$
$\underline{В}$	$\underline{ВВ}$?
$\underline{В}$	$\underline{ВВ}$	$\underline{Вв}$

Мајката има гени $\underline{ВВ}$, а таткото $\underline{Вв}$. $\underline{В}$ е ген за виткана коса, а $\underline{в}$ за права коса. Дополни ја табелата.

	$\underline{В}$	$\underline{в}$
$\underline{В}$	$\underline{ВВ}$	$\underline{Вв}$
$\underline{В}$?	$\underline{Вв}$

3. Географија - Задолжителен предмет

Прашање

Кои островски групи се простираат покрај источниот брег на Африка?

3. Географија - Задолжителен предмет

Прашање

Колкава е најголемата длабочина на езерото Чад?

Каде се влива реката Замбези?

Под кое име се познати високите треви во Африка?

На кој континент живее хиената?

Во кој дел на Африка се наоѓа Гвинејскиот Залив?

Кој морепловец прв ја заобиколил Африка и го открил патот до Индија?

Каде се простира планината Атлас?

Како се викаат населените плодни делови во пустините на Африка?

Кој е главен град на Етиопија?

Која држава од Африка е стопански најразвиена?

Во која држава на Африка се наоѓа градот Александрија?

Кој е главен град на Либија?

3. Географија - Задолжителен предмет

Прашање

На кој континент живее антилопата?

Во кој регион на Африка се наоѓа државата Мадагаскар?

Сенегал е држава во:

Колку милиони км²изнесува површината на континентот Северна Америка?

Кои планини се наоѓаат во Северна Америка?

Каде се влива реката Јукон?

Колку држави има САД?

Која растителна заедница не е застапена во Јужна Америка?

Кој е највисокиот врв на Андите во Ј. Америка?

Кариби е популарно име за островските групи:

Кое животно е карактеристично за Ј. Америка?

Кој од топонимите е река во Јужна Америка?

3. Географија - Задолжителен предмет

Прашање

Кој е главен град на Аргентина?

Сантијаго е главен град на:

Кој е главен град на државата Перу?

Во која држава се наоѓа градот Монтреал?

Кој е главен град на Колумбија?

Кој е главен град на САД?

Која држава од Јужна Америка излегува на Атланскиот Океан?

Која држава се наоѓа во Средна Америка?

Колку поголеми релјефни целини се издвојуваат во САД?

Која држава се наоѓа најјужно во Ј. Америка?

Каде се наоѓа градот Перт?

Каква клима преовладува во северниот дел на Австралија?

На кој континент се среќава цицачот коала?

3. Географија - Задолжителен предмет

Прашање

Поголема река во Австралија е:

Колку милиони жители има Австралија?

Кој е најголем залив во северниот дел на Австралија?

Каде се наоѓа островот Нов Зеланд?

Кој прв стигнал на Северниот Пол?

Колкава територија во милиони км² зафаќа просторот на Арктикот?

Кое растение не е застапено во Поларните области?

Населениот дел на Змјата се вика:

Колку проценти кислород има во воздухот во атмосферата?

Денес во светотот има повеќе од:

Која река спаѓа во групата на незагадени реки?

Водата во природата ја нема:

3. Географија - Задолжителен предмет

Прашање

Колку проценти азот има во воздухот во атмосферата?

Разновидноста и распространетоста на растителниот и животинскиот свет со едно име се нарекува:

Што не е физичко својство на водата?

На кој континент се наоѓа државата Суринам.

Кој канал го скратува поморскиот пат околу Ј. Америка?

Која држава од Ј.Америка излегува на Тихиот Океан?

Колку километри е долга реката Мисисипи со Мисури ?

Во која држава се наоѓа полуостровот Лабрадор?

На која држава и припаѓаат островите Галапагос?

Кое од наведените животни НЕ живее во тропските зони?

Колку милиони км²изнесува површината на континентот Африка?

3. Географија - Задолжителен предмет

Прашање

Во кој регион на Африка се наоѓа државата Замбија?

Како се викаат младите верижни планини во С. Америка?

Во кој дел на Австралија се наоѓа градот Перт?

Во која од наведените држави службен јазик е португалскиот?

Која е најголемата пустина во Африка?

Колку метри е просечната надморска височина на Африка?

Кои се стари грамадни планини во С. Америка?

Во кој регион на Африка се наоѓа државата Етиопија?

Во која држава во Ј. Америка се наоѓа областа Патагонија?

Која морска струја е студена во Атланскиот Океан?

Каде е најмалата оддалеченост на Африка од Европа?

Во кој дел на С. Америка се наоѓаат Апалачките Планини?

Која висорамнина во Африка е највисока?

Каде се влива реката Лимпопо?

3. Географија - Задолжителен предмет

Прашање

Во која висорамнина на Африка има најмногу езера?

Кои островски групи отстапуваат од низата?

Кој е највисокиот врв во Австралија?

Кои островски групи не се во Океанија?

Колку километри е долга реката Нил?

Која висорамнина се наоѓа во Ниска Африка?

Колку држави од Ј. Америка не излегуваат на море или океан?

Во која држава на Африка се наоѓа градот Јоханесбург?

Кој е главен град на Венецуела?

Во кој регион на Африка се наоѓа Викториното Езеро?

Што најмногу извезува континетот Африка?

3. Географија - Задолжителен предмет

Прашање

Колку милиони км² е површината на Антарктикот?

Како ќе се зачува животната средина?

Кои се стари грамадни планини во Ј. Америка?

Што е смог?

Кој е најгусто населен континент?

3. Географија - Задолжителен предмет

Прашање

Како се вика областа на разместеност на растителните видови и родови?

Растителниот свет уште се нарекува:

Каде настануваат кафеавите почви?

Ако за водоснабдување на градска населба човекот користи вода од блискиот карстен извор, се покажува поврзаноста меѓу:

Кој од наведените простори во нашата земја претставува субекумена?

Кој поим е заеднички за Арктикот и Антарктикот?

3. Географија - Задолжителен предмет

Прашање

Кој од топонимите е планина во Ј. Америка?

Кој од наведените елементи е дел од социо-економската средина?

Кој е основниот фактор за зголемување на бројноста на населението?

Во кој регион на Африка се наоѓа државата Мароко?

Каде се влева реката Сен Лоренс?

На кој континент се наоѓа реката Нелсон?

Кој проток се наоѓа помеѓу С. Америка и И. Азија?

Кое животно е карактеристично за С. Америка?

3. Географија - Задолжителен предмет

Прашање

Кој е органски елемент во природната средина?

Која е секундарна стопанска дејност?

Колку солени езера има во Австралија?

Кој е главен град на Египет?

Кој е најретко населен континент?

Кој е највисокиот врв во С. Америка?

На која река се наоѓаат Викторините Водопади?

Кој елемент не е дел од природната средина?

Кој е главен град на Куба?

3. Географија - Задолжителен предмет

Прашање

Која држава од Ј. Америка излегува на Атланскиот Океан?

Колку милиони км² изнесува површината на континентот Ј. Америка?

Како се вика преселувањето на населението од едно на друго место?

Како се нарекува најјужната поларна област?

Колку милиони км² е површината на Австралија?

Која река се наоѓа во Австралија?

Кој поим е дел од Висока Африка?

Кој народ не е застапен во Африка?

Кои островски групи се во Атланскиот Океан?

3. Географија - Задолжителен предмет

Прашање

Која растителна заедница ја нема во Африка?

Езерото Тана се наоѓа во државата:

Полуостровот Барка во Африка го заплискуваат водите на:

Суецкиот Канал е прокопан во државата:

Која река во Африка има речен тек со правец од запад кон исток?

На колку планински вериги се поделени Атласките Планини во С. Африка?

Која река во Африка има речен тек од исток кон запад?

Која река во Африка има речен тек од југ кон север?

На која висорамнина во Африка се наоѓаат највисоките планински врвови?

Во екваториалните шуми на Африка живеат:

3. Географија - Задолжителен предмет

Прашање

Кои од наведените народи живеат во Африка?

Во Африка живеат народите:

Во која држава во Африка има наоѓалишта на нафта?

Која пустина во Африка се простира со правец север-југ покрај самиот брег во југозападниот дел на континентот?

Државата Алжир се наоѓа во:

Државата Танзанија се наоѓа во:

Реката Шари се влива во езерото:

Врвот Килиманџаро се наоѓа на територијата од:

На територијата од која држава во Африка има најмногу тропски дождовни шуми?

Во кој град во Африка се спојуваат Синиот Нил и Белиот Нил во една река?

Кој е најголем остров во Североиточниот дел на С. Америка?

3. Географија - Задолжителен предмет

Прашање

Реката Колумбија влива во:

Хадсоновиот Залив се наоѓа на територијата од државата:

До која височина се Апалачките Планини?

Каде се влива реката Мисисипи?

Од кое езеро во С. Америка истекува реката Нијагара?

Во Јужна Америка се наоѓа реката:

Островска држава во Средна Америка е:

Во која држава се наоѓа езерото Титикака?

Во која држава во Ј. Америка се простира пустината Атакама?

Главен град на Боливија е:

Полуостровот Калифорнија се наоѓа во државата:

Градот Сан Пауло се наоѓа во државата:

3. Географија - Задолжителен предмет

Прашање

Која држава се наоѓа најсеверно во Ј. Америка?

Во кој дел на Африка се наоѓаат Викторините Водопади?

Која од наведените држави има најмала површина?

Во кој дел на Ј. Америка тече реката Парана?

Која држава се наоѓа најјужно во Америка?

Кој град во Јужна Америка се простира на брегот на реката Ла Плата?

На која држава и припаѓа дел од островите на Огнена Земја во Ј. Америка?

Која држава се наоѓа во Средна Америка?

Во која држава службени јазици се англискиот и франускиот?

Дел од Океанија е островот:

3. Географија - Задолжителен предмет

Прашање

Во кој дел на Австралија се наоѓа полуостровот Јорк?

На која островска група од Океанија припаѓа островот Нова Гвинеја?

На која островска група од Океанија припаѓаат Хавајските Острови?

На која островска група од Океанија припаѓа островот Нов Зеланд?

Поларна област во нај северниот дел на Земјата се вика:

Која година Роналд Амундсен прв стапнал на Јужниот Пол?

Која година е освоен Северниот Пол од страна на Роберт Пири?

Антарктикот се смета за:

Најважната состојка во воздухот за животот на Земјата е:

Селското населението претежно се занимава со:

Секундарна дејност е:

Природен елемент во животната средина не е:

3. Географија - Задолжителен предмет

Прашање

Природни извори на загадување на воздухот се:

Природното загадување на почвите се врши низ процесот на:

Целокупниот животинскиот свет на Земјата се нарекува:

Кое загадување на отпадните води не се јавува?

Што се добива со спојување на чад и магла?

Која е целта на просторното планирање?

Територија со мала густина на населеност е:

Кој континент има најмал процент на градско население?

Во негроидната група народи во Африка не припаѓаат:

Колку е широка реката Амазон при вливот во Атланскиот Океан?

Кој од наведените островски групи не припаѓа на Средна Америка?

Колкава е температурата на воздухот на Арктикот во летниот период од годината?

Кој од наведените речни текови е најмалку загадена река?

3. Географија - Задолжителен предмет

Прашање

Кон крајот на кој век е пронајден водниот пат до Индија?

Која река се влива во Северниот Леден Океан?

Суптропската вегетациска област во Северна Америка се простира во:

Кое население преовладува во Јужна и Средна Америка?

Службен јазик во Аргентина е:

Како првите европски доселеници ја нарекле Австралија?

Кој од наведените поими не е вид на почва?

Што се гради покрај бреговите на езерота за заштита од отпадните води?

Кој поим најмногу не поврзува со градските населби?

4. Германски (Втор странски јазик) - Општо образование

Прашање

Peter kann gut Schach spielen. Sein kleiner Bruder will unbedingt mit Peter Schach spielen. Peters Freunde wollen zusehen. Der kleine Bruder gewinnt. Wer spielt besser Schach?

Кој од зборовите означува роднина?

Одговори на прашањето: Wie spät ist es?

Кој од понудените зборови не означува храна?

Каде треба да одиме за да танцуваме?

4. Германски (Втор странски јазик) - Општо образование

Прашање

Кој од понудените зборови означува мебел?

Кој од дадените зборови означува разгледница?

Доврши ја реченицата: Ein Herd und ein Kühlschrank stehen_____.

Кој од овие зборови не припаѓа на областа на музиката?

Кој збор означува облека?

Најди го поимот што означува просторија во домот.

Дополни ја реченицата со соодветниот збор: Die Eltern meines Vaters sind

4. Германски (Втор странски јазик) - Општо образование

Прашање

Каде одиме за да гледаме филм?

Одговори како може на друг начин да се каже: Kommst du heute Abend zu Andreas?

Ако некој е болен, велиме:

Како би одговорил на прашањето: Welchen Sport spielst du am liebsten?

Луѓето кои работат со сметки и пари се:

Доврши ја реченицата: Die Sonne ist gelb, der Himmel ist _____.

Како би одговорил на прашањето: In welchem Zimmer badet man?

4. Германски (Втор странски јазик) - Општо образование

Прашање

Доврши ја реченицата: Gestern war Montag. Morgen ist _____.

Чоколада купуваме во:

Како се вика викенд на германски?

Што се празнува во зима?

Доврши го исказот: Der Lieblingssport in Deutschland ist _____.

Доврши го исказот: Diesen _____ habe ich selbst gestrickt.

4. Германски (Втор странски јазик) - Општо образование

Прашање

Без кого не смеат малите деца да одат на одмор?

Дополни за реченицата да биде точна: _____ kommen immer um 19 Uhr.

Зборовите стол, биро, кревет припаѓаат на:

Кој збор не означува облека?

Што не може да се прави во лето?

Дополни ја реченицата: Ich gehe oft ins Kino, um einen _____ zu sehen.

Томас работи во ресторан. Тој е:

4. Германски (Втор странски јазик) - Општо образование

Прашање

Дополни ја реченицата: Rauchen kann ernsthaft _____ beschädigen.

Кој од наведените зборови е со спротивно значење на зборот schlecht?

Дополни ја реченицата со соодветниот збор: Ich brauche einen Ball. Ich möchte _____.

Одбери ја соодветната именка: In einer Bäckerei kauft Claudia _____.

Доврши ја реченицата: Der wievielte Monat ist August? – Der _____.

4. Германски (Втор странски јазик) - Општо образование

Прашање

Доврши ја реченицата: Ich möchte ins Ausland fahren. Ich brauche _____.

Одговори на прашањето: Wo kauft sie das Medikament?

Одговори на прашањето: Wie heißt die Hauptstadt von Österreich?

Дополни ја реченицата со соодветниот збор: Mein Vater arbeitet in der Schule. Er ist _____.

Одбери го изразот што одговара на прашањето: Was sagt man, wenn man abends ins Bett geht?

4. Германски (Втор странски јазик) - Општо образование

Прашање

Кој израз одговара: Emil schreibt eine E-Mail. Er endet die E-Mail mit dem Gruß.

Доврши ја реченицата: Die Familie Beckenbauer wohnt

_____.

Дополни ја реченицата со соодветниот збор: Die Deutschen feiern im Frühling
_____. Symbol dieses Festes ist der Hase und die Eier.

Одговори на прашањето: Warum bist du so spät ins Bett gegangen?

Дополни ја реченицата: Ich will mit Robert _____ Hamburg fahren.

4. Германски (Втор странски јазик) - Општо образование

Прашање

Дополни: Was kann man leichter lernen: Englisch _____ Deutsch?

Кој одговор е точен на прашањето: Wie lange dauert der Flug?

Дополни го прашањето: Warum _____ ihr nicht ins Kino gehen?

Довршија ја реченицата: Wir haben drei Jahre in London _____.

Кој одговор е точен на прашањето: Ist das dein Matheheft?

Опреди ја која форма на глаголот недостасува во реченицата: Tom und Luisa, _____ bitte mal her!

4. Германски (Втор странски јазик) - Општо образование

Прашање

Одговори која форма на глаголот треба да стои на празното место: Hans _____ auf die U-Bahn warten.

Дополни: Vor dem Fenster steht ein Schreibtisch, aber _____ Stuhl.

Дополни: Guten Tag, Herr Böll. Kann ich _____ helfen?

Опреди со кој глагол ќе се дополни прашањето: Kann dein Hund schnell _____?

Доврши го одговорот: Hat Herr Müller ein Auto? Nein, er hat leider _____.

Дополни го прашањето: Ist hier _____ frei? Ja, bitte.

4. Германски (Втор странски јазик) - Општо образование

Прашање

Опреди која форма на глаголот треба да стои на празното место за да биде точен исказот: Paul hat gestern mit seiner Oma _____.

Допиши ја личната замена што недостасува на празното место: Frau Müller kann mit _____ Jacke auch bei Regen wandern.

Дополни го прашањето: Wie findest du _____ Trikot?

Дополни ја реченицата: Daniel meint, _____ Sparen viel besser als Geldausgeben ist.

Дополни ја реченицата: In meinem Zimmer liegen die Schulsachen auf _____ Boden.

4. Германски (Втор странски јазик) - Општо образование

Прашање

Дополни: Die Blumen stehen _____ der Lampe.

Дополни ја реченицата: Das Flugzeug fliegt _____ das Haus.

Дополни: Anna ist sauer, _____ Robert hat blöde Sachen zu ihr gesagt.

Додади го соодветниот глагол во реченицата: _____ du mir dein Mathehft geben?

Дополни ја реченицата: Ich habe keine Zeit für Kino, _____ habe ich kein Geld.

4. Германски (Втор странски јазик) - Општо образование

Прашање

Дополни ја реченицата со соодветниот глагол: Wir _____ gestern ins Kino gehen, aber alle Tickets waren schon weg.

Дополни ја реченицата: Montags komme ich immer schon um halb eins _____ Hause.

Одбери кој одговор е точен на прашањево:
Ich suche mein Handy. Hast du es gesehen?

Одговори на прашањето: Warum geht Liza ins Bett?

4. Германски (Втор странски јазик) - Општо образование

Прашање

Дополни за реченицата да биде точна: Mit _____ Geschwistern habe ich wirklich ein gutes Verhältnis.

Дополни ја реченицата: Dieses Jahr werden wir wohl _____ Gardasee fahren.

Дополни ја реченицата со соодветниот збор: _____ seinem Bruder ist er ziemlich klein geblieben.

Дополни го одговорот: Wohin fährst du? - Ich fahre _____ Ostsee.

Дополни: Wir fliegen _____ Hamburg direkt nach New York.

4. Германски (Втор странски јазик) - Општо образование

Прашање

Доврши ја реченицата: Weihnachten ist ein_____.

Одговори на прашањето: Arbeitet Herr Pelz hier?

Одговори на прашањето: Wohin sind Eva und Ina gegangen?

Дополни ја реченицата: Petra und Karl legen die Schokolade in_____.

Доврши ја реченицата: Wenn der Unfall sehr schlimm ist, ist eine _____
nötig.

Како ќе го советуваш својот другар дека треба да пишува домашна ?

4. Германски (Втор странски јазик) - Општо образование

Прашање

Со која од понудените реченици честитаме Божиќ?

Кој е соодветниот одговор на прашањето: Warum bist du gestern nicht gekommen?

Дополни ја реченицата со соодветниот збор: Ich möchte Suppe essen, aber _____

Кој е соодветниот одговор на прашањето: Wie findest du das Sportprogramm?

Формулирај го прашањето правилно:

Што ќе му пратам на Том доколку сакам да го поканам на роденден?

4. Германски (Втор странски јазик) - Општо образование

Прашање

Што велиш кога сакаш да спиеш?

Одговори потврдно на прашањето: Gibt es hier keine Gitarre?

Како може и на друг начин да се каже: Kennst du dieses Mädchen?

Како ќе го прифатиш предлогот на другар ти за во кино?

Доврши ја реченицата: Normalerweise schläft man _____.

Andrea hat den Zug verpasst. Sie sagt:

4. Германски (Втор странски јазик) - Општо образование

Прашање

Со кој исказ ќе го искажеш своето неприфаќање на поканата?

Како ќе кажеш дека пушењето е забрането?

Дополни за реченицата да биде точна: Eine _____ ist etwas, was Licht macht.

Кога некој руча велиме:

Како ќе побараш еднокреветна соба?

Дополни го прашањето. _____ der Fernseher? 390 Euro.

4. Германски (Втор странски јазик) - Општо образование

Прашање

Кој одговор одговара на прашањето? Was kann man gewinnen?

Дополни ја реченицата: Man muss _____regelmäßig füttern.

Доврши ја реченицата: Die Spülmaschine funktioniert nicht mehr, sie ist _____.

Доврши ја реченицата: Sie versteht ein Wort nicht, dann braucht sie ein _____.

Дополни ја реченицата со соодветниот збор: Fred hat das Auto erst vor vier Monaten gekauft. Es ist noch _____neu.

Која наука се занимава со проучување на живиот свет?

4. Германски (Втор странски јазик) - Општо образование

Прашање

Pia geht um 7:45 Uhr in die Schule. Dort trifft sie Nadja und sie sprechen ein bisschen auf dem Schulhof. In Mathe macht Pia schwierige Aufgaben. Nach der Schule isst Pia Pizza und spielt mit Plato. Dann kommt Nadja. Sie fahren zusammen Fahrrad. Am Abend lernt Pia Mathe. Dann hört Pia noch ein bisschen Musik und sie liest ein Buch. Wen trifft Pia?

Pia geht um 7:45 Uhr in die Schule. Dort trifft sie Nadja und sie sprechen ein bisschen auf dem Schulhof. In Mathe macht Pia schwierige Aufgaben. Nach der Schule isst Pia Pizza und spielt mit Plato. Dann kommt Nadja. Sie fahren zusammen Fahrrad. Am Abend lernt Pia Mathe. Dann hört Pia noch ein bisschen Musik und sie liest ein Buch. Mit wem spielt Pia?

Pia geht um 7:45 Uhr in die Schule. Dort trifft sie Nadja und sie sprechen ein bisschen auf dem Schulhof. In Mathe macht Pia schwierige Aufgaben. Nach der Schule isst Pia Pizza und spielt mit Plato. Dann kommt Nadja. Sie fahren zusammen Fahrrad. Am Abend lernt Pia Mathe. Dann hört Pia noch ein bisschen Musik und sie liest ein Buch. Wann liest Pia ein Buch?

Matthias ist 16. Am Wochenende sitzt er von morgens bis abends am Computer. Er sucht interessante Sachen im Internet. Was macht Matthias im Internet?

4. Германски (Втор странски јазик) - Општо образование

Прашање

Matthias ist 16. Am Wochenende sitzt er von morgens bis abends am Computer. Er sucht interessante Sachen im Internet. Wie alt ist Matthias?

Hallo Uwe, hier ist Frank. Sag mal, gehst du auch zu der Party von Sabine? Hast du schon ein Geschenk? Ich habe keine Ahnung, was ihr gefällt. Weißt du was? Bitte ruf mich bald an! Danke! Tschüss! Wer macht eine Party?

Hallo Uwe, hier ist Frank. Sag mal, gehst du auch zu der Party von Sabine? Hast du schon ein Geschenk? Ich habe keine Ahnung, was ihr gefällt. Weißt du was? Bitte ruf mich bald an! Danke! Tschüss! Was sollen sie kaufen?

Liebe Ingrid, jetzt bin ich schon acht Wochen in Deutschland. Der Sprachkurs ist gut. Ich lerne viel. Viele Teilnehmer kommen aus Europa: Polen, Tschechien, Russland, Spanien. Zwei kommen aus Chile. Aus Schweden bin nur ich. Die Leute sind alle sehr nett. Der Kurs geht von Montag bis Freitag von 9 bis 13 Uhr. Ich hoffe, dir geht es gut! Viele Grüße Jonas
Wie lange ist Jonas in Deutschland?

4. Германски (Втор странски јазик) - Општо образование

Прашање

Liebe Ingrid, jetzt bin ich schon acht Wochen in Deutschland. Der Sprachkurs ist gut. Ich lerne viel. Viele Teilnehmer kommen aus Europa: Polen, Tschechien, Russland, Spanien. Zwei kommen aus Chile. Aus Schweden bin nur ich. Die Leute sind alle sehr nett. Der Kurs geht von Montag bis Freitag von 9 bis 13 Uhr. Ich hoffe, dir geht es gut! Viele Grüße Jonas
Was macht er in Deutschland?

Liebe Ingrid, jetzt bin ich schon acht Wochen in Deutschland. Der Sprachkurs ist gut. Ich lerne viel. Viele Teilnehmer kommen aus Europa: Polen, Tschechien, Russland, Spanien. Zwei kommen aus Chile. Aus Schweden bin nur ich. Die Leute sind alle sehr nett. Der Kurs geht von Montag bis Freitag von 9 bis 13 Uhr. Ich hoffe, dir geht es gut! Viele Grüße Jonas
Wie sind die Leute?

Liebe Ingrid, jetzt bin ich schon acht Wochen in Deutschland. Der Sprachkurs ist gut. Ich lerne viel. Viele Teilnehmer kommen aus Europa: Polen, Tschechien, Russland, Spanien. Zwei kommen aus Chile. Aus Schweden bin nur ich. Die Leute sind alle sehr nett. Der Kurs geht von Montag bis Freitag von 9 bis 13 Uhr. Ich hoffe, dir geht es gut! Viele Grüße Jonas
Wann gibt es keinen Kurs?

4. Германски (Втор странски јазик) - Општо образование

Прашање

Mein Name ist Ursula Schmitz und ich bin 29 Jahre alt. Von Beruf bin ich Krankenschwester. Ich habe eine dreijährige Ausbildung gemacht und arbeite seitdem im Krankenhaus in Kirchheim auf der Kinderstation. In meinem Team arbeiten elf Mitarbeiter. Die Arbeit mit den kleinen Patienten macht mir sehr viel Spaß, denn ich liebe Kinder. Manchmal helfe ich bei ärztlichen Untersuchungen und Operationen mit. In meinem Beruf wird es wirklich nie langweilig und ich bin immer mit vielen Menschen zusammen. Ich könnte mir gar nicht vorstellen, in einem Büro zu arbeiten. Aber es gibt auch Nachteile. Ich muss beispielsweise im Schichtdienst arbeiten, was sehr anstrengend ist, und oft kann ich am Sonntag nicht mit meiner Familie zusammen sein. Und meistens habe ich keine Zeit, mich intensiver um die kleinen Patienten zu kümmern, mit ihnen zu spielen oder ihnen vorzulesen. Das ist schade, denn für die Kleinen ist so ein Krankenhausaufenthalt doch schwierig, aber wir haben einfach zu wenig Personal. Was ist Ursula von Beruf?

Mein Name ist Ursula Schmitz und ich bin 29 Jahre alt. Von Beruf bin ich Krankenschwester. Ich habe eine dreijährige Ausbildung gemacht und arbeite seitdem im Krankenhaus in Kirchheim auf der Kinderstation. In meinem Team arbeiten elf Mitarbeiter. Die Arbeit mit den kleinen Patienten macht mir sehr viel Spaß, denn ich liebe Kinder. Manchmal helfe ich bei ärztlichen Untersuchungen und Operationen mit. In meinem Beruf wird es wirklich nie langweilig und ich bin immer mit vielen Menschen zusammen. Ich könnte mir gar nicht vorstellen, in einem Büro zu arbeiten. Aber es gibt auch Nachteile. Ich muss beispielsweise im Schichtdienst arbeiten, was sehr anstrengend ist, und oft kann ich am Sonntag nicht mit meiner Familie zusammen sein. Und meistens habe ich keine Zeit, mich intensiver um die kleinen Patienten zu kümmern, mit ihnen zu spielen oder ihnen vorzulesen. Das ist schade, denn für die Kleinen ist so ein Krankenhausaufenthalt doch schwierig, aber wir haben einfach zu wenig Personal. Wie lange hat ihre Ausbildung gedauert?

4. Германски (Втор странски јазик) - Општо образование

Прашање

Suchst du eine modische, schwarze Schlaghose, Größe 38, zu einem Superpreis von 10 €? Ich habe sie vor einem Monat gekauft, aber jetzt passt sie mir nicht mehr! Ich habe nämlich ein paar Kilo zugenommen und habe jetzt Größe 40. Die Hose ist wie neu, nur zweimal getragen. Ein echtes Geschäft! Oder vielleicht brauchst du einen tollen Anorak, Größe 38. Na ja, so modisch ist der Anorak eigentlich nicht, aber dafür ist er sehr billig, nur 12 €. Ideal für anspruchsvolle Wanderungen und kalte Wintertage! Und zum Schluss ein ganz tolles Sweatshirt, Größe L, ganz neu! Ein Geschenk von meiner Tante, aber die Farbe (orange-gelb) passt nicht zu mir. Nur 12 €! Interessiert? Dann ruf mich sofort an: Martha 297455. Wie ist der Anorak?

Suchst du eine modische, schwarze Schlaghose, Größe 38, zu einem Superpreis von 10 €? Ich habe sie vor einem Monat gekauft, aber jetzt passt sie mir nicht mehr! Ich habe nämlich ein paar Kilo zugenommen und habe jetzt Größe 40. Die Hose ist wie neu, nur zweimal getragen. Ein echtes Geschäft! Oder vielleicht brauchst du einen tollen Anorak, Größe 38. Na ja, so modisch ist der Anorak eigentlich nicht, aber dafür ist er sehr billig, nur 12 €. Ideal für anspruchsvolle Wanderungen und kalte Wintertage! Und zum Schluss ein ganz tolles Sweatshirt, Größe L, ganz neu! Ein Geschenk von meiner Tante, aber die Farbe (orange-gelb) passt nicht zu mir. Nur 12 €! Interessiert? Dann ruf mich sofort an: Martha 297455. Warum verkauft Martha die Schlaghose?

4. Германски (Втор странски јазик) - Општо образование

Прашање

Suchst du eine modische, schwarze Schlaghose, Größe 38, zu einem Superpreis von 10 €? Ich habe sie vor einem Monat gekauft, aber jetzt passt sie mir nicht mehr! Ich habe nämlich ein paar Kilo zugenommen und habe jetzt Größe 40. Die Hose ist wie neu, nur zweimal getragen. Ein echtes Geschäft! Oder vielleicht brauchst du einen tollen Anorak, Größe 38. Na ja, so modisch ist der Anorak eigentlich nicht, aber dafür ist er sehr billig, nur 12 €. Ideal für anspruchsvolle Wanderungen und kalte Wintertage! Und zum Schluss ein ganz tolles Sweatshirt, Größe L, ganz neu! Ein Geschenk von meiner Tante, aber die Farbe (orange-gelb) passt nicht zu mir. Nur 12 €! Interessiert? Dann ruf mich sofort an: Martha 297455. Welche Größe trägt Martha jetzt?

Suchst du eine modische, schwarze Schlaghose, Größe 38, zu einem Superpreis von 10 €? Ich habe sie vor einem Monat gekauft, aber jetzt passt sie mir nicht mehr! Ich habe nämlich ein paar Kilo zugenommen und habe jetzt Größe 40. Die Hose ist wie neu, nur zweimal getragen. Ein echtes Geschäft! Oder vielleicht brauchst du einen tollen Anorak, Größe 38. Na ja, so modisch ist der Anorak eigentlich nicht, aber dafür ist er sehr billig, nur 12 €. Ideal für anspruchsvolle Wanderungen und kalte Wintertage! Und zum Schluss ein ganz tolles Sweatshirt, Größe L, ganz neu! Ein Geschenk von meiner Tante, aber die Farbe (orange-gelb) passt nicht zu mir. Nur 12 €! Interessiert? Dann ruf mich sofort an: Martha 297455. Was verkauft sie noch?

4. Германски (Втор странски јазик) - Општо образование

Прашање

Ein idealer Job für einen Studenten! Hans, 26, ist Student und jobbt als Taxifahrer. So finanziert er sein Studium. Er wohnt und studiert in Dresden. Er arbeitet normalerweise nachts: von 22.00 Uhr bis 6.00 Uhr morgens. Er arbeitet gern in der Nacht. Er findet den Job zwar anstrengend, aber als Student ideal. Und die Bezahlung ist auch nicht schlecht: 9,50 Euro die Stunde, dazu das Trinkgeld. Natürlich fährt er nicht jede Nacht Taxi. Nur zweimal pro Woche. Der Job macht ihm Spaß, und dazu hat er noch Zeit zu lernen. Am Taxistand wartet er manchmal eine Stunde, bis ein Kunde kommt. In den kalten Winternächten hat er immer eine Thermoflasche mit Kaffee dabei. Der einzige Nachteil: Es ist für ihn nicht leicht, acht Stunden im Taxi zu sitzen. Deswegen treibt er regelmäßig Sport: Er fährt sehr gern Rad und joggt im Park. Was ist Hans von Beruf?

Ein idealer Job für einen Studenten! Hans, 26, ist Student und jobbt als Taxifahrer. So finanziert er sein Studium. Er wohnt und studiert in Dresden. Er arbeitet normalerweise nachts: von 22.00 Uhr bis 6.00 Uhr morgens. Er arbeitet gern in der Nacht. Er findet den Job zwar anstrengend, aber als Student ideal. Und die Bezahlung ist auch nicht schlecht: 9,50 Euro die Stunde, dazu das Trinkgeld. Natürlich fährt er nicht jede Nacht Taxi. Nur zweimal pro Woche. Der Job macht ihm Spaß, und dazu hat er noch Zeit zu lernen. Am Taxistand wartet er manchmal eine Stunde, bis ein Kunde kommt. In den kalten Winternächten hat er immer eine Thermoflasche mit Kaffee dabei. Der einzige Nachteil: Es ist für ihn nicht leicht, acht Stunden im Taxi zu sitzen. Deswegen treibt er regelmäßig Sport: Er fährt sehr gern Rad und joggt im Park. Wie oft arbeitet er?

4. Германски (Втор странски јазик) - Општо образование

Прашање

Ein idealer Job für einen Studenten! Hans, 26, ist Student und jobbt als Taxifahrer. So finanziert er sein Studium. Er wohnt und studiert in Dresden. Er arbeitet normalerweise nachts: von 22.00 Uhr bis 6.00 Uhr morgens. Er arbeitet gern in der Nacht. Er findet den Job zwar anstrengend, aber als Student ideal. Und die Bezahlung ist auch nicht schlecht: 9,50 Euro die Stunde, dazu das Trinkgeld. Natürlich fährt er nicht jede Nacht Taxi. Nur zweimal pro Woche. Der Job macht ihm Spaß, und dazu hat er noch Zeit zu lernen. Am Taxistand wartet er manchmal eine Stunde, bis ein Kunde kommt. In den kalten Winternächten hat er immer eine Thermoflasche mit Kaffee dabei. Der einzige Nachteil: Es ist für ihn nicht leicht, acht Stunden im Taxi zu sitzen. Deswegen treibt er regelmäßig Sport: Er fährt sehr gern Rad und joggt im Park. Wie findet er seinen Job?

Liebe Mirjana, seit einer Woche bin ich wieder zu Hause. Ich hatte zwei Wochen Sprachferien in England, aber ich hatte keine Zeit für einen Brief. Ich war bei einer Gastfamilie mit drei Kindern. Alle waren sehr nett zu mir. Englischunterricht hatte ich von Montag bis Freitag von 9.00 Uhr bis 12.00 Uhr. Nachmittags hatten wir frei. Wir konnten Minigolf oder Tennis spielen und spazieren gehen. Das Essen aber war nicht so gut. Als wir in London waren, konnte ich den Buckingham Palace sehen. Ich wollte mir in Oxford Street eine Bluse kaufen, aber sie war mir zu teuer. Es war schön, aber ich bin froh, dass ich wieder zu Hause bin. Wie geht es dir? Wie war es, als du bei deiner Oma im Dorf warst? Hattest du schönes Wetter? In England hat es jeden Tag geregnet. Meinen Regenschirm habe ich oft benutzt. Schreib mir bald! Deine Freundin Tina Was hat Tina in London gemacht?

4. Германски (Втор странски јазик) - Општо образование

Прашање

Liebe Mirjana, seit einer Woche bin ich wieder zu Hause. Ich hatte zwei Wochen Sprachferien in England, aber ich hatte keine Zeit für einen Brief. Ich war bei einer Gastfamilie mit drei Kindern. Alle waren sehr nett zu mir. Englischunterricht hatte ich von Montag bis Freitag von 9.00 Uhr bis 12.00 Uhr. Nachmittags hatten wir frei. Wir konnten Minigolf oder Tennis spielen und spazieren gehen. Das Essen aber war nicht so gut. Als wir in London waren, konnte ich den Buckingham Palace sehen. Ich wollte mir in Oxford Street eine Bluse kaufen, aber sie war mir zu teuer. Es war schön, aber ich bin froh, dass ich wieder zu Hause bin. Wie geht es dir? Wie war es, als du bei deiner Oma im Dorf warst? Hattest du schönes Wetter? In England hat es jeden Tag geregnet. Meinen Regenschirm habe ich oft benutzt. Schreib mir bald! Deine Freundin Tina Wann hatte sie Unterricht?

Was schenkt man meistens zum Muttertag?

Како ќе одговориш на прашањето: „In welchem Zimmer isst man?“

Одговори на прашањето: „Wie heißt die Hauptschtadt von Frankreich?“

Одговори на прашањето: „Wo arbeitet eine Lehrerin?“

„Was möchten die jungen Leute von heute am liebsten machen?“

„Wo soll ein Flugzeug landen?“

Дополни ја реченицата со соодветниот прилог: „_____ ich klein war, hatte ich viele Spielzeuge.“

4. Германски (Втор странски јазик) - Општо образование

Прашање

Дополни ја реченицата: „Ich habe immer _____ einem Urlaub in Spanien geträumt.“

Доврши ја реченицата: „Anke ist am Wochenende bei ihrer Freundin Maria _____.“

Кога нешто не те интересира велиш:

Како ќе прашаш: „Кога пристигнува следниот воз во Франкфурт?“

Како ќе возвратиш: „Schönes Wochenende!“

Како ќе објасниш некому каде е поштата: „Entschuldigung, wie komme ich zur Post?“

4. Германски (Втор странски јазик) - Општо образование

Прашање

Liebe Carmen,

am kommenden Sonntag habe ich Geburtstag. Ich möchte gerne mit dir feiern und lade dich herzlich zu meiner Party am Samstagabend ein. Wir fangen um 21 Uhr an. Ist das okay für dich? Es sind viele Leute eingeladen, die du auch kennst. Kannst du vielleicht einen Salat mitbringen? Und vergiss bitte nicht einen Pullover oder eine Jacke! Wir wollen nämlich draußen im Garten feiern. Ich freue mich sehr auf dich!
Bis zum Wochenende
Ralf

„Was kann Carmen mitbringen?“

4. Германски (Втор странски јазик) - Општо образование

Прашање

Liebe Carmen,

am kommenden Sonntag habe ich Geburtstag. Ich möchte gerne mit dir feiern und lade dich herzlich zu meiner Party am Samstagabend ein. Wir fangen um 21 Uhr an. Ist das okay für dich? Es sind viele Leute eingeladen, die du auch kennst. Kannst du vielleicht einen Salat mitbringen? Und vergiss bitte nicht einen Pullover oder eine Jacke! Wir wollen nämlich draußen im Garten feiern. Ich freue mich sehr auf dich!

Bis zum Wochenende
Ralf

„Wo will Ralf den Geburtstag feiern?“

4. Германски (Втор странски јазик) - Општо образование

Прашање

Liebe Carmen,

am kommenden Sonntag habe ich Geburtstag. Ich möchte gerne mit dir feiern und lade dich herzlich zu meiner Party am Samstagabend ein. Wir fangen um 21 Uhr an. Ist das okay für dich? Es sind viele Leute eingeladen, die du auch kennst. Kannst du vielleicht einen Salat mitbringen? Und vergiss bitte nicht einen Pullover oder eine Jacke! Wir wollen nämlich draußen im Garten feiern. Ich freue mich sehr auf dich!

Bis zum Wochenende
Ralf

„Wer ist an der Geburtstagsparty eingeladen?“

4. Германски (Втор странски јазик) - Општо образование

Прашање

Gabi und Thomas sind beim Schifahren.

Gabi: Uff, die Schi sind ja ganz schön schwer.

Thomas: Ach, das schaffen wir schon. Ich glaube, in 10 Minuten sind wir oben.

Gabi: Na hoffentlich! Ich freue mich schon aufs Runterfahren. Der Schnee ist ja genau richtig zum Schifahren.

Thomas: Und mit dem Wetter haben wir auch großes Glück. So viel Sonnenschein im Winter tut uns sicher gut.

„Was schaffen Thomas und Gabi in 10 Minuten?“

Gabi und Thomas sind beim Schifahren.

Gabi: Uff, die Schi sind ja ganz schön schwer.

Thomas: Ach, das schaffen wir schon. Ich glaube, in 10 Minuten sind wir oben.

Gabi: Na hoffentlich! Ich freue mich schon aufs Runterfahren. Der Schnee ist ja genau richtig zum Schifahren.

Thomas: Und mit dem Wetter haben wir auch großes Glück. So viel Sonnenschein im Winter tut uns sicher gut.

„Worauf freut sich Gabi?“

4. Германски (Втор странски јазик) - Општо образование

Прашање

Gabi und Thomas sind beim Schifahren.
Gabi:Uff, die Schi sind ja ganz schön schwer.
Thomas: Ach, das schaffen wir schon. Ich glaube, in 10 Minuten sind wir oben.
Gabi: Na hoffentlich! Ich freue mich schon aufs Runterfahren. Der Schnee ist ja genau richtig zum Schifahren.
Thomas: Und mit dem Wetter haben wir auch großes Glück. So viel Sonnenschein im Winter tut uns sicher gut.

„Womit haben Thomas und Gabi großes Glück?“

Колку месеци има во годината?

Од кој зеленчук се прави кечап?

Кој збор има спротивно значење од зборот „laut“?

Was für ein Feiertag ist der 1.Mai?

„Welches Haustier gibt Milch?“

Доврши ја реченицата:„Die Schokolade ist die beliebteste _____.“

Дополни ја реченицата:„Es ist _____ Auto zu fahren,wenn man sehr müde ist.“

4. Германски (Втор странски јазик) - Општо образование

Прашање

Дополни ја реченицата: „Meine Schwester hat als Geschenk die Bücher
_____ bekommen.“

Ferien auf dem Bauernhof, das gibt es mindestens schon seit zwanzig Jahren. Vor allem bei Familien mit kleineren Kindern und bei älteren Leuten sind sie sehr beliebt, weniger dagegen bei Jugendlichen. Im letzten Jahr verbrachten mehr als 600.000 Deutsche ihre Ferien auf dem Lande; fast die Hälfte davon waren Kinder. Und die meisten von ihnen waren sehr zufrieden, wie Reporter einer großen Tageszeitung herausfanden.

Seit wann gibt es die Ferien auf dem Bauernhof?

Ferien auf dem Bauernhof, das gibt es mindestens schon seit zwanzig Jahren. Vor allem bei Familien mit kleineren Kindern und bei älteren Leuten sind sie sehr beliebt, weniger dagegen bei Jugendlichen. Im letzten Jahr verbrachten mehr als 600.000 Deutsche ihre Ferien auf dem Lande; fast die Hälfte davon waren Kinder. Und die meisten von ihnen waren sehr zufrieden, wie Reporter einer großen Tageszeitung herausfanden.

Bei wem sind die Ferien auf dem Bauernhof beliebt?

4. Германски (Втор странски јазик) - Општо образование

Прашање

Lieber Vati, liebe Mutti,
jetzt bin ich schon seit zwei Wochen in München. Ich habe mit meinem Freund Hans ein Zimmer bei Familie Weber. Morgens kann ich mit dem Fahrrad zur Universität fahren. Hans geht immer zu Fuß in die Universität. Die Vorlesungen sind sehr interessant, und ich kann fast alles verstehen, was die Professoren sagen. Besucht mich doch bitte einmal!
Liebe Grüße,
Robert
Wie heißt sein Freund?

Im Restaurant bekommt man _____.

Die Englischlehrerin erklärt _____.

Das Fahrrad gehört _____.

Wenn du etwas trinken möchtest, dann hast du _____.

Dieses _____ habe ich selbst gemalt.

Was feiert man Ende September und Anfang Oktober in München?

4. Германски (Втор странски јазик) - Општо образование

Прашање

Im Stadion kann man _____ spielen.

Was sind Frühling, Sommer, Herbst und Winter?

Mein Bruder repariert Autos.

Er ist _____.

Wo kann man ein Visum erhalten?

Kennst du den Mann, den ich dir _____ _____?

Das Geschirr _____ man in der Spülmaschine.

Mein Vater ärgert sich über _____ _____ Noten.

4. Германски (Втор странски јазик) - Општо образование

Прашање

Alle Menschen _____ gute Freunde.

Der Mann _____ gestern einen Hund im Garten.

Das Bild hängt an _____ Wand.

Wir _____ nach dem Essen _____.

Wir freuen uns sehr, _____ Manuel heute seinen Geburtstag feiert.

_____ es morgen regnet, bleiben wir zu Hause.

Er _____ den Brief auf den Tisch.

Wie begrüßt man sich morgens?

4. Германски (Втор странски јазик) - Општо образование

Прашање

Wann gehst du nicht zur Schule?

Du möchtest mit deinem Freund ins Kino gehen.
Er sagt: _____.

Du hast vergessen, deine Freundin anzurufen. Was sagst du zu ihr?

Како прашуваме за времето?

Jemand wünscht dir einen schönen Tag. Was sagst du?

Was sagt man beim Essen?

4. Германски (Втор странски јазик) - Општо образование

Прашање

Дополни:
Es ist mir kalt. Ich glaube, _____.

Дополни:
Heute möchte ich eine Süßigkeit essen.

Wie sagt man, wenn jemand zum ersten mal zu Besuch kommt?

Ein Interview ist ein Gespräch mit Fragen und Antworten. Journalisten von der Zeitung, vom Radio oder vom Fernsehen befragen Politiker, Sportler oder Künstler nach ihren Meinungen. In einem solchen Interview geben sie dann Auskunft. Auch allgemeine Umfragen heißen Interviews. Aus solchen Befragungen erstellt man nachher die Statistiken.
Was ist ein Interview?

4. Германски (Втор странски јазик) - Општо образование

Прашање

Ein Interview ist ein Gespräch mit Fragen und Antworten. Journalisten von der Zeitung, vom Radio oder vom Fernsehen befragen Politiker, Sportler oder Künstler nach ihren Meinungen. In einem solchen Interview geben sie dann Auskunft. Auch allgemeine Umfragen heißen Interviews. Aus solchen Befragungen erstellt man nachher Statistiken.

Wer macht gewöhnlich die Interviews?

Ein Interview ist ein Gespräch mit Fragen und Antworten. Journalisten von der Zeitung, vom Radio oder vom Fernsehen befragen Politiker, Sportler oder Künstler nach ihren Meinungen. In einem solchen Interview geben sie dann Auskunft. Auch allgemeine Umfragen heißen Interviews. Aus solchen Befragungen erstellt man nachher Statistiken.

Wie heißen die allgemeinen Befragungen?

4. Германски (Втор странски јазик) - Општо образование

Прашање

Guten Morgen!

Danke für Ihre E-Mail. Im September ist es im Schwarzwald sehr schön. In unserem Hotel sind noch einige Zimmer frei. Wir freuen uns auf Ihren Besuch. Hunde sind uns willkommen. Sie brennen keine Löcher in den neuen Teppich. Sie lassen nach zehn Uhr kein Badwasser mehr heraus. Sie stehlen keine Handtücher. Sie wischen die schmutzigen Schuhe nicht an den Vorhängen ab. Sie meckern nicht über das Essen. Wir freuen uns auf Ihren Hund. Dürfen wir das Zimmer Nummer 14 für Sie reservieren? Es befindet sich im ersten Stock und hat einen Balkon mit einer herrlichen Sicht auf den See. Gerne servieren wir Ihnen Frühstück und Abendessen. Auch Ihren Hund füttern wir gern.

Mit freundlichen Grüßen,

Laura Brauer, Geschäftsführerin Hotel Waldesruh

Wer ist im Hotel Waldesruh besonders willkommen?

4. Германски (Втор странски јазик) - Општо образование

Прашање

Guten Morgen!

Danke für Ihre E-Mail. Im September ist es im Schwarzwald sehr schön. In unserem Hotel sind noch einige Zimmer frei. Wir freuen uns auf Ihren Besuch. Hunde sind uns willkommen. Sie brennen keine Löcher in den neuen Teppich. Sie lassen nach zehn Uhr kein Badwasser mehr heraus. Sie stehlen keine Handtücher. Sie wischen die schmutzigen Schuhe nicht an den Vorhängen ab. Sie meckern nicht über das Essen. Wir freuen uns auf Ihren Hund. Dürfen wir das Zimmer Nummer 14 für Sie reservieren? Es befindet sich im ersten Stock und hat einen Balkon mit einer herrlichen Sicht auf den See. Gerne servieren wir Ihnen Frühstück und Abendessen. Auch Ihren Hund füttern wir gern.

Mit freundlichen Grüßen,

Laura Brauer, Geschäftsführerin Hotel Waldesruh

Wo befindet sich das Hotel Waldesruh?

4. Германски (Втор странски јазик) - Општо образование

Прашање

Guten Morgen!

Danke für Ihre E-Mail. Im September ist es im Schwarzwald sehr schön. In unserem Hotel sind noch einige Zimmer frei. Wir freuen uns auf Ihren Besuch. Hunde sind uns willkommen. Sie brennen keine Löcher in den neuen Teppich. Sie lassen nach zehn Uhr kein Badwasser mehr heraus. Sie stehlen keine Handtücher. Sie wischen die schmutzigen Schuhe nicht an den Vorhängen ab. Sie meckern nicht über das Essen. Wir freuen uns auf Ihren Hund. Dürfen wir das Zimmer Nummer 14 für Sie reservieren? Es befindet sich im ersten Stock und hat einen Balkon mit einer herrlichen Sicht auf den See. Gerne servieren wir Ihnen Frühstück und Abendessen. Auch Ihren Hund füttern wir gern.

Mit freundlichen Grüßen,

Laura Brauer, Geschäftsführerin Hotel Waldesruh

Was hat das Zimmer Nummer 14?

4. Германски (Втор странски јазик) - Општо образование

Прашање

Danke für Ihre E-Mail. Im September ist es im Schwarzwald sehr schön. In unserem Hotel sind noch einige Zimmer frei. Wir freuen uns auf Ihren Besuch. Hunde sind uns willkommen. Sie brennen keine Löcher in den neuen Teppich. Sie lassen nach zehn Uhr kein Badwasser mehr heraus. Sie stehlen keine Handtücher. Sie wischen die schmutzigen Schuhe nicht an den Vorhängen ab. Sie meckern nicht über das Essen. Wir freuen uns auf Ihren Hund. Dürfen wir das Zimmer Nummer 14 für Sie reservieren? Es befindet sich im ersten Stock und hat einen Balkon mit einer herrlichen Sicht auf den See. Gerne servieren wir Ihnen Frühstück und Abendessen. Auch Ihren Hund füttern wir gern.
Mit freundlichen Grüßen,
Laura Brauer, Geschäftsführerin Hotel Waldesruh

Wann ist im Schwarzwald sehr schön?

Herr Meier hat seine Freundin zum Essen eingeladen. Er hat in einem guten Gasthaus für zwei Personen für acht Uhr reserviert. Der Wirt, dem das Restaurant gehört, begrüßt sie und führt sie zum reservierten Tisch. Sie können sich nun aus der Speisekarte etwas aussuchen und werden vom Kellner freundlich bedient. Nach dem Essen bestellt Herr Meier dann eine Nachspeise. Während sie später noch einen Kaffee trinken, bringt der Kellner die Rechnung. Herr Meier legt ihm seine Kreditkarte hin, um die Rechnung zu begleichen. Der Kellner erhält für seine gute Arbeit ein Trinkgeld.

Wen hat Herr Meier zum Essen eingeladen?

4. Германски (Втор странски јазик) - Општо образование

Прашање

Herr Meier hat seine Freundin zum Essen eingeladen. Er hat in einem guten Gasthaus für zwei Personen für acht Uhr reserviert. Der Wirt, dem das Restaurant gehört, begrüßt sie und führt sie zum reservierten Tisch. Sie können sich nun aus der Speisekarte etwas aussuchen und werden vom Kellner freundlich bedient. Nach dem Essen bestellt Herr Meier dann eine Nachspeise. Während sie später noch einen Kaffee trinken, bringt der Kellner die Rechnung. Herr Meier legt ihm seine Kreditkarte hin, um die Rechnung zu begleichen. Der Kellner erhält für seine gute Arbeit ein Trinkgeld.

Wo hat Herr Meier reserviert?

Herr Meier hat seine Freundin zum Essen eingeladen. Er hat in einem guten Gasthaus für zwei Personen für acht Uhr reserviert. Der Wirt, dem das Restaurant gehört, begrüßt sie und führt sie zum reservierten Tisch. Sie können sich nun aus der Speisekarte etwas aussuchen und werden vom Kellner freundlich bedient. Nach dem Essen bestellt Herr Meier dann eine Nachspeise. Während sie später noch einen Kaffee trinken, bringt der Kellner die Rechnung. Herr Meier legt ihm seine Kreditkarte hin, um die Rechnung zu begleichen. Der Kellner bekommt für seine gute Arbeit ein Trinkgeld.

Was bekommt der Kellner von Herrn Meier?

5. Граѓанско образование - Задолжителен предмет

Прашање

Кога покорувањето на моќта е прифатено како оправдано од народот, велиме дека преминала во:

Врховен закон во нашата држава или закон над законот е:

Институција на државата е:

Еден од основните начини да се ограничи моќта на еден дел од власта е:

Кој е првиот претседател на Република Македонија?

Која е основната надлежност на Собранието на Република Македонија?

Кој ги распишува изборите во Република Македонија?

Републичкиот судски совет на Република Македонија го сочинуваат седум члена кои ги избира:

Кој е врховен командант на војската на Република Македонија?

Кој е највисокиот суд на Република Македонија?

Колку години треба да имаат граѓаните на Република Македонија за да гласаат за претседател?

5. Граѓанско образование - Задолжителен предмет

Прашање

Кој го избира Народниот правобранител во Република Македонија?

Колку врховни суда има во Република Македонија?

На колку години се одржуваат претседателските избори во Република Македонија?

Синдикатите настапуваат во одбрана на:

На кој самостоен орган треба да се обратат граѓаните кога нивните права се прекршени од страна на државните службеници или лица со јавни овластувања?

Која од наведените надлежности НЕ припаѓа на Владата на Република Македонија?

Кој од наведените судови во Република Македонија ги решава жалбите против одлуките на основните судови?

Која од наведените надлежности НЕ припаѓа на Собранието на Република Македонија?

Која е улогата на граѓанските здруженија?

Која од наведените организации на Обединетите нации се грижи за правата на детето?

5. Граѓанско образование - Задолжителен предмет

Прашање

Која од долунаведените форми на власт се стекнува по пат на сила?

Владата на Република Македонија е колегијален извршен орган кој го сочинуваат:

Толеранцијата претставува:

Што значи зборот конфликт?

Кога интересот на една страна е спротивен на интересот на друга страна и се прекршуваат правилата на однесување, станува збор за:

Каков исход имаат конструктивните конфликти?

Како се нарекуваат конфликтите кои настануваат помеѓу две или повеќе држави?

Како се нарекуваат конфликтите кои секогаш доведуваат до негативни последици и сериозно ги нарушуваат односите меѓу поединците и групите?

Кои се можни решенија за разрешување на конфликтите?

Што од наведеното не е начин за разрешавање на конфликт?

5. Граѓанско образование - Задолжителен предмет

Прашање

Која од наведените организации на Обединетите нации се грижи за превенција на конфликтите и градење на мирот?

Со исполнувањето на обврските кои му ги наметнува општествената улога, поединецот покажува:

Што е клучно за да се разрешат конфликтите во едно демократско општество?

Какви се конфликтите во општеството ако ги прифатиме размислувањата на Хобс, Маркс и Фергусон?

Кога се применува Меѓународното хуманитарно право?

Што значи кратенката МХП?

Кој е главен иницијатор и поттикнувач за првиот договор за создавање на Меѓународното хуманитарно право?

Правилата и принципите на Меѓународното Хуманитарно Право се:

Хуманиот чин во Меѓународното Хуманитарно Право подразбира заштита на животот, достоинството или помагање некому кому:

5. Граѓанско образование - Задолжителен предмет

Прашање

За човекот кој е очевидец на некоја ситуација и избира помеѓу можните решенија како да постапи велиме дека е во:

Како се третираат цивилите според Меѓународното Хуманитарно Право во однос на војниците, во вооружен судир?

Со каква цел е создадено Меѓународното хуманитарно право?

Доколку при војувањето има депортирање, присилни трансфери или раселување на цивили, тогаш тоа е:

Која година е донесена Универзалната декларација за човекови права?

Влијанието што го врши средината врз вршителот на хуманиот чин во Меѓународното хуманитарно право се вика:

До која возрастна граница Меѓународното хуманитарно право забранува регрутирање и учество во непријателство?

Кој е заштитниот знак на Меѓународното движење на Црвениот крст?

5. Граѓанско образование - Задолжителен предмет

Прашање

Универзалната декларација за човекови права и Меѓународното хуманитарно право се:

На што се однесува Првата женеvsка конвенција?

Забраната за користење хемиско и биолошко оружје во вооружен конфликт е опфатена со:

Која конвенција пропишува како треба да се постапува со воени заробеници?

Која е надлежноста на Меѓународниот кривичен суд?

Дали во услови на војна е дозволена неограничена употреба на сила врз сите луѓе?

Што од наведеното претставува сериозно прекршување на Меѓународното хуманитарно право?

Како се нарекува меѓународниот суд за злосторствата извршени во поранешна Југославија?

Кој медиум ни овозможува нов тип на комуникација и брз пристап до информациите?

5. Граѓанско образование - Задолжителен предмет

Прашање

Кои се последиците од непостоење на слобода, независност и одговорност на масовните средства за информирање?

Медиумите помагаат комуникацијата во општеството да биде:

Какви карактеристики треба да имаат медиумите во едно демократското општество?

Како се делат мас-медиумите според начинот на кој ги пренесуваат информациите?

Изјавата со која се негира вистинитоста на некој претходно објавен натпис, се вика:

Кои техники ги употребуваат мас-медумите за да ја заведат јавноста?

Рекламите се пример за користење на техниката:

Кога новинарите се соочуваат со ограничувања/со цензура кога треба да објават некоја информација, тоа не оди во прилог на:

Која од наведените карактеристики не е својствена за медиумите во едно демократско општество?

Под кое име се познати правилата кои се сорджани во Женевските конвенции?

5. Граѓанско образование - Задолжителен предмет

Прашање

Во Р. Македонија на непосредни избори се избираат:

Доколку на еден граѓанин му се повредени правата како што се правото на живот и избирачкото право од страна на некоја институција или лица со јавни овластувања, тогаш заштита на граѓанинот ќе му обезбеди:

Во пракса, во Македонија се случува различно да се толкуваат законите. Од кој орган треба да се побара толкување на истите во таква ситуација?

Зошто во демократските општества власта е поделена на законодавна, извршна и судска?

Томче е најдобар ученик и затоа класниот раководител го предложил за претседател на осмо 2 одделение. Учениците тајно и со мнозинство на гласови го избрале Томче за претседател. Има ли недемократски постапки при изборот на Томче?

Спорот околу името кој го има Р. Македонија со Р. Грција во моментот се решава со методот на вклучување на трета страна познат како:

Кога за еден поединец велиме има конструктивно однесување?

Каков вид на конфликт ќе настане ако причина за него е недостиг на пари на страните во конфликтот?

5. Граѓанско образование - Задолжителен предмет

Прашање

Медиумите се показател за тоа колку е општеството:

Основни карактеристики кои ги имаат медиумите во демократските општества се:

Сопственичката на еден маркет често пати при услужувањето на своите клиенти не им издава фискална сметка, за што може да добие казна според Законот за:

5. Граѓанско образование - Задолжителен предмет

Прашање

На сликата е прикажан монарх (крал) чија власт во држава е неограничена и само тој ја поседува политичката моќ. Станува збор за:



5. Граѓанско образование - Задолжителен предмет

Прашање

На сликата е прикажана Владата на Република Македонија која е носител на:



5. Граѓанско образование - Задолжителен предмет

Прашање

Кога во една држава се овозможува рамноправно учество на сите политички партии и субјекти во текот на изборите, како и нивно учество во власта врз основа на освоените места, тогаш станува збор за:

5. Граѓанско образование - Задолжителен предмет

Прашање

На сликата е прикажан Уставот на Република Македонија, а тој претставува:



5. Граѓанско образование - Задолжителен предмет

Прашање

На сликата е прикажано Собранието на Република Македонија кое е носител на:



Градот доби ново спортско игралиште опремено за најразлични спортови. Но, речиси секој викенд се јавува проблем помеѓу машката и женската кошаркарска група од едно училиште. Треба заедно да го користат игралиштето, а учениците не прифаќаат во исто време да тренираат. За да се воспостави успешна комуникација меѓу двете групи потребно е да се оствари:

5. Граѓанско образование - Задолжителен предмет

Прашање

Јана и Милан секојдневно се расправаат кој повеќе да работи на таблетот. Родителите долго време не знаеа како да се справат со караниците на своите деца. Во меѓувреме родителите направија распоред за дневно користење на таблетот и задолжително придржување до распоредот. Овде станува збор за:

И. Л. припаѓа на помала етничка група во едно општество и е ученик во основно училиште во кое нема ниту еден друг ученик од неговата етничка група. Другите ученици му дофрлуваат непријатни коментари, најчесто базирани на етничката припадност. Не ретко го исмеваат за неговите културни обичаи и начинот на облекување и е мета на негативни зборови. Дадената ситуација е показател за:

На сликата е прикажан заштитниот знак на една голема хуманитарна организација, чија мисија е да го спречи човековото страдање. Заштитниот знак се однесува на:



5. Граѓанско образование - Задолжителен предмет

Прашање

На сликата е прикажан Анри Динан, главен иницијатор и поттикнувач за создавање на:



Кога му се пружа помош на сиромашен човек, тогаш тоа е пример за:

5. Граѓанско образование - Задолжителен предмет

Прашање

На сликата е прикажан Меѓународниот кривичен суд во Хаг во чија надлежност се:



Во еден дневен весник излегоа информации за девојче кое било жртва на семејно насилство, додека во друг весник објавиле нејзина слика. Што било загрозувано преку примеров, освен приватноста?

Во текот на Втората светска војна, според исказот на еден војник, командантот на војската наредил да се стрелаат сите лица кои биле заробени во една куќа, меѓу кои имало и цивили. Според овој исказ командантот бил:

5. Граѓанско образование - Задолжителен предмет

Прашање

На сликата е прикажан Меѓународниот комитет на Црвениот крст, првата хуманитарна институција за заштита на жртвите од меѓународните и внатрешните воени конфликти, со седиште во:



Мојот син зароби некои луѓе – седум или осум, кои се загубиле. „Ќе ги претепам – рече – бидејќи можеби тие го убија мојот татко. Но следниот ден дојде и ми рече дека ги пуштил“ – исказ на една мајка. На што укажува ова?

Во еден медиум беше објавена вест за огромен верижен судир на автомобили и два камиони на излезот од градот. Веста не беше проверена, а информацијата ги преплаши жителите на градот и направи општа забуна. Ова е пример за:

5. Граѓанско образование - Задолжителен предмет

Прашање

На еден ТВ-канал се промовираше репортажа за секојдневниот живот во едно село. Новинарот кој ја направил репортажата користел само еден извор на информации кој не одговарал на вистинската состојба на селаните. Голем дел од селаните се пожалија бидејќи ТВ-медиумот информираше:



Еден ТВ-канал прави дебати на различни теми кои ги засегаат граѓаните. На тие дебати учествуваат експерти од различни области: лекари, адвокати, наставници, воспитувачи, психолози, социолози итн. Дебатите содржат три елементи: изнесување позитивни, негативни факти за дадената тема и на крај се дава општ заклучок. На граѓаните им се сервираат различни факти и информации, но веродостојни. Станува збор за дебата која е:

Кога страните во конфликт ќе се согласат во разрешувањето на истиот да се вклучи и трета страна, тогаш конфликтот се решава:

Средствата на популарната комуникација: телевизија, радио, Интернет се нарекуваат:

5. Граѓанско образование - Задолжителен предмет

Прашање

Како ги нарекуваме изворите од каде што ги прибираме информациите за настаните во државата и светот?

6. Историја - Задолжителен предмет

Прашање

Кој бил поводот за Првата светска војна?

Која од наведените балкански земји НЕ била сојузник на Антантата?

Кој македонски револуционер бил убиен во 1915 година ?

За „татко“ на модерна Турција се смета:

Стихозбирката „Бели мугри“ на Коста Солев Рацин била отпечатена во Самобор во:

6. Историја - Задолжителен предмет

Прашање

Кој бил непосредниот повод за вклучување на САД во Втората светска војна?

По јунската револуција во 1924 година Албанија била прогласена за:

Кои од наведените држави ја сочинувале Тројната оска?

Меѓу кои сили се одвивале воените дејства на Африканскиот фронт?

Што е империјализам?

Што било Кралството на Србите, Хрватите и Словенците по своето уредување?

Кои биле причините за појава на нацизмот во Германија?

По Првата светска војна, со одредбите на Нејскиот и Севрскиот мировен договор, Грција територијално се проширала за сметка на:

6. Историја - Задолжителен предмет

Прашање

Каква надворешна политика водела Бугарија меѓу двете светски војни?

Културно-просветното друштво „Вардар“ било формирано на иницијатива на:

Во кој европски град југословенската влада на чело со Цветковиќ и Мачек го потпишале договорот за пристапување на Југославија кон Тројниот пакт во март 1941 година?

Каква промена настанала во Турција по доаѓањето на власт на Мустафа Кемал Ататурк?

Што претставува Атланската повелба?

Втората светска војна започнала на:

6. Историја - Задолжителен предмет

Прашање

Како се наречени демонстрациите што избиле во Југославија по пристапувањето кон Тројниот пакт?

За прв претседател на Владата на Демократска Федеративна Југославија бил избран:

Кога Бугарија пристапила кон Тројниот сојуз?

Кога Бугарија во Втората светска војна се приклучува на Антифашистичката коалиција?

Кога започнало вооруженото востание во Македонија?

Во кој град била формирана Комунистичката партија на Македонија?

6. Историја - Задолжителен предмет

Прашање

Како била наречена акцијата која почнала на 31 јануари 1944 година во Македонија?

Каков карактер имал режимот на Метаксас за Македонците во Егејска Македонија?

Кој бил прв претседател на Народна Република Кина?

Во социјалистичките земји бил воведен:

Во кој период траела Граѓанската војна во Грција?

По завршувањето на Втората светска војна во Албанија бил воведен тоталитарен режим на чело со:

Кога започнал процесот на распаѓање на СФРЈ?

Кога биле организирани првите повеќепартиски избори во Македонија?

6. Историја - Задолжителен предмет

Прашање

Кога била донесена Декларацијата за сувереност и независност на Република Македонија во Собранието на Република Македонија?

Кога била основана Македонската академија на науките и уметностите?

Кога македонскиот јазик станал официјален јазик на македонската држава?

Бугарската држава по 1958 година во Пиринска Македонија ги забранила:

Каде била донесена одлука за обновување на Охридската архиепископија?

На првите повеќепартиски избори во Македонија најмногу гласови добила партијата:

Каков карактер имала Втората светска војна на почетокот, а каков на крајот?

Што преставува Студената војна?

6. Историја - Задолжителен предмет

Прашање

Каква била положбата на Македонците во Егејска Македонија по поразот на ДАГ во Граѓанската војна во Грција?

Каква идеја имале македонските борци од Пиринскиот дел на Македонија во текот на 1944 година?

Зошто денес 18-ти август го славиме како ден на Армијата на Република Македонија?

Во почетокот на Првата светска војна во 1914 година делови од Албанија биле окупирани од:

Режимот на СХС во албанските области имал за цел:

На почетокот на Втората светска војна Албанија била нападната од:

Првата Бригада во Македонија во рамките на НОБ која е формирана на 11 ноември 1943 год. била позната под името:

Во првото Собрание на независна Република Македонија албанското население било застапено преку политичките партии:

6. Историја - Задолжителен предмет

Прашање

Првиот универзитет со настава на албански јазик во Македонија беше основан во:

Капитулацијата на Германија на 11 ноември 1918 година го значи:

Првата светска војна траела:

Кој ги предводел болшевиците во Октомвриската револуција во Русија?

Во Кралството СХС биле гарантирани само националните права на:

Која од помладите капиталистички држави била најзаинтересирана за предизвикување на Првата светска војна и нова поделба на светот?

6. Историја - Задолжителен предмет

Прашање

Каква била положбата на Македонците и Албанците во Кралството на Србите, Хрватите и Словенците (СХС)?

По чија иницијатива било формирано *Друштвото на народите* по Првата светска војна?

Што го поттикнало појавувањето на фашизмот во Европа меѓу двете светски војни?

Кои биле главните карактеристики на фашистичката идеологија?

6. Историја - Задолжителен предмет

Прашање

Кој претседател на една од земјите на Големите сили најмногу придонел за зачувувањето на независноста на Албанија по Првата светска војна?

Која година Албанија била примена во светската организација Друштво на народите?

На Драчкиот конгрес 1918 год. за претседател на привремената влада на Албанија бил избран:

По зацврстувањето на државата во 1928 г. Ахмет Зогу го променил државното уредување при што Албанија била прогласена за:

Кој настан се смета за крај на Втората светска војна во Европа?

Според кој мировен договор биле создадени новите држави Полска, Австрија, Чехословачка и Унгарија?

Која од наведените одлуки била донесена во Лушњанскиот конгрес?

6. Историја - Задолжителен предмет

Прашање

Каде започнал да ја пишува Адолф Хитлер книгата „Мојата борба“?

Како била наречена територијата на Македонија која била офатена во Кралството СХС?

Весниците „Македонско дело“ и „Балканска федерација“ биле органи на организацијата:

Кој од наведените личности бил претставник на македонските студенти во Швајцарија и автор на петицијата која била испратена до Друштвото на народите за македонското национално прашање?

Што било заедничко за здруженијата на македонските студенти кои биле формирани во Загреб, Скопје и Белград?

6. Историја - Задолжителен предмет

Прашање

Со која држава Германија во 1939 год. склучила договор за ненапаѓање?

Втората светска војна започнала со нападот на Германија врз:

Кога Југославија била нападната од фашистичките сили?

Во Втората светска војна Бугарија била на страната на:

Кој настан конечно го означил крајот на Втората светска војна во светот?

Која држава од членките на Оската капитулирала прва во Втората светска војна?

6. Историја - Задолжителен предмет

Прашање

Која држава од Големите сили активно учествувала во борбата за ослободување на Грција од фашистичката окупација?

Што е заедничко за Првата и Втората светска војна?

Во кој македонски град во февруари 1940 година се одржало советување на ПК на КПЈ за Македонија?

Секретар на Комунистичката партија на Македонија бил:

На кое министерство бил министер Неџат Аголи во првата влада на Народна Република Македонија?

Со каков акт биле признати сите права на граѓаните во Македонија во рамките на Првото заседание на АСНОМ?

6. Историја - Задолжителен предмет

Прашање

Колку делегати биле избрани за учество на Првото заседание на АСНОМ?

МАНАПО е македонска организација која се ангажирала за:

Колку траела Кинеската револуција која избувнала по Втората светска војна?

Кога била создаден НАТО пактот?

Како се нарекува периодот на закани и притисоци помеѓу социјалистичките и капиталистичките држави?

Во кој град се состанал Покраинскиот народноослободителен одбор во јуни 1945 година кога било одлучено Косово и Метохија да стане покраина?

6. Историја - Задолжителен предмет

Прашање

Што се случило со републиките по распаѓањето на СФРЈ?

Кој бил првиот весник на албански јазик во Југославија?

Кој бил повод за војната и распаѓањето на југословенската федерација?

Кога и каде бил основан Првиот универзитет на албански јазик во Југославија?

Што било заедничко за Југославија, Албанија и Бугарија во периодот 1945 - 1990 година?

Кога е одржан референдумот за прогласување на независноста на Македонија?

6. Историја - Задолжителен предмет

Прашање

Кој бил избран за прв претседател на владата на Р. Македонија по повеќепартиските избори?

За кои цели било отворено училиштето „Зеф Љуш Марку“?

Колку пратеници беа избрани на првите парламентарни избори во независна Република Македонија?

Која беше најзначајната промена во економскиот систем предвидена со Уставот на Република Македонија донесен во 1991 година?

Каков став имале комунистичките партии на Балканот по 1935 година во однос на македонското прашање?

6. Историја - Задолжителен предмет

Прашање

Што е заедничко за Македонците и Албанците во текот на Првата светска војна?

Со прогласувањето на таканаречената Обзнана (Наредба) во Кралството СХС се забранувало дејствувањето на:

За спроведување на аграрно-колонизаторската политика кон албанските области, Кралството СХС организирано четнички банди на чело со:

До 1940 година во Вардарска Македонија биле доведени околу 4200 фамилии, колонисти од:

6. Историја - Задолжителен предмет

Прашање

На кој начин Јапонската држава била принудена да ја потпише капитулацијата во Втората светска војна?

Какво било државното уредување воведено во Албанија по Втората светска војна?

Која била највисока образовна установа на албански јазик во Македонија до 1991 година?

За прв претседател на Собранието на независна и самостојна Република Македонија бил избран:

На кој грчки остров се повлекла српската војска за време на Првата светска војна?

Од колку членови бил составен Президиумот на Првото заседание на АСНОМ?

6. Историја - Задолжителен предмет

Прашање

Бојните отрови како оружје за масовно уништување за прв пат се употребени во времето на :

Кои градови ги добила Италија по потпишувањето на Лондонскиот таен договор?

Со какви последици се соочил македонскиот народ по завршувањето на Првата светска војна?

На чело на која партија во Германија застанал Адолф Хитлер?

Македонскиот литературен кружок од 1938 година го организирале поетите во:

6. Историја - Задолжителен предмет

Прашање

Со населување на српски семејства на најубавата и најплодна земја во Македонија се вршела:

Која организација е формирана во Виена 1925 година ?

Кој јазик бил воден во администрацијата во Македонија во времето Кралството на Србите, Хрватите и Словенците?

По што била слична положбата на Македонците во Кралството СХС, Грција и Бугарија меѓу двете светски војни?

Кој застанал на чело на Комунистичката партија на Албанија во 1941 година?

На 28 ноември 1943 г. во Техеран се одржала конференција на антифашистичката коалиција, на која било договорено да се отвори нов фронт во:

Што се случило по битката кај Ел Аламејн во Северна Африка за време на Втората светска војна?

Во Албанија по капитулацијата на фашистичка Италија, од страна на Реџеп Митровица се формира?

Лазар Колишевски за прв претседател на првата влада на Македонија е избран на:

6. Историја - Задолжителен предмет

Прашање

Во март 1943 година во Македонија била организирана депортација на:

Одлуката со која македонскиот јазик се прогласува за службен јазик во Македонија е донесена на одржаната седница на:

Во текот на Втората светска војна, Народноослободителниот младински сојуз на Македонија го издавал весникот?

Кога бил формиран Главниот штаб на НОПОМ?

Каква политика била спроведувана врз македонците од страна на грчките власти по 1945 година?

Формирањето на баталјонот Мирче Ацев има огромно значење за Народноослободителната борба бидејќи со тоа се означува:

Еден од највидните дејци на „промакедонската струја“ по Првото заседание на АСНОМ бил:

Од повеќето одлуки донесени на Преспанското советување, одржано на 2 август 1943 година една била со најголемо значење а тоа било?

Индија била најголемата британска колонија, нејзината борба за независност има долга историја, но победоносниот крај го доживеала преку движењето што го предводел:

6. Историја - Задолжителен предмет

Прашање

Абдел Насер, Џавахарал Нехру и Јосип Броз Тито биле иницијатори за формирање на:

Организацијата на обединатите нации била формирана на:

Највисок орган на ООН е:

На 10 февруари 1947 година бил потпишан конечниот текст на договорот познат како:

Што е заедничко за Чехословачка, Полска, Унгарија и Романија во периодот по Втората светска војна?

Заради надминување на блоковската поделеност и унапредување на безбедноста во Европа е формирана организацијата:

Една од војните што се воделе по Втората светска војна на далечниот исток во Азија, а во која учествувале и Соединетите Американски држави е познатата:

Познатиот Ернесто Че Гевара имал забележителна улога и значење како револуционер во револуцијата на:

6. Историја - Задолжителен предмет

Прашање

Доколку организацијата била раководена од Лех Валенса тогаш се работи за:

Ако си бил жител на Велика Британија или на Франција, што загубила твојата држава со процесот на деколонијализацијата на Азија и Африка?

Првиот роман на македонски јазик „Село зад седум јасени“ го напишал писателот:

Економскиот развој на Македонија по Втората светска војна како што било предвидено со програмата на Социјалистичкото уредување се базирало на:

Каква е положбата на Македонците во Грција и Бугарија од 1960 до денес?

Доколку разговараш со својот дедо кој живеел во периодот на колективизацијата од 1949 година во Македонија, ке ти објасни дека всушност биле создадени:

Една од верските заедници во Македонија е Исламската верска заедница, а на нејзино чело стои:

Во 1953 година биле донесени прописи за предавање на фабриците на работниците, а тоа се нарекува:

6. Историја - Задолжителен предмет

Прашање

„Децата бегалци“ се Македонците кои во голем број во 1948 година биле принудени да ги напуштат своите домови од територијата на Македонија што била под власта на:

Слободното политичко организирање и дејствување во почетокот на 1990 година се нарекува

:

За време на одржувањето на Вториот македонски црковен народен собор била донесена одлука за

:

Во 1999 година дел од оштетените граѓани си ја повратиле одземената сопственост со донесување на законот за:

Во Македонија 1949 година се основа универзитетот:

6. Историја - Задолжителен предмет

Прашање

Која била целта на српските војски при нападот на Албанија за време на Првата светска војна?

По што се слични Балканските војни со Првата светска војна во однос на Македонија и македонскиот народ?

Која идеологија ги поврзува поимите расизам, антисемитизам и национализам?

Зошто дошло до незадоволство во некои земји по Првата светска војна?

Каков бил исходот за поразените сили од Првата светска војна по Париските мировни преговори?

На чија страна војувале Македонците во текот на Првата светска војна?

Зошто дошло до грчко-турската војна по Првата светска војна?

По што било познато владеењето на Мустафа Кемал Ататурк?

6. Историја - Задолжителен предмет

Прашање

Доколку одборот се нарекувал југословенски, а негова цел било обединување на јужнословенските народи, кој бил неговиот претседател?

Ако претпоставиш дека си живеел во периодот на владеењето на бугарскиот премиер Александар Стамболиски, тогаш ќе знаеш дека:

Доколку си живеел во Егејска Македонија во периодот од 1936 до 1939 година, а дури ни дома не сте смееле да зборувате македонски, тогаш ти си бил современик на премиерот и познат диктатор во Грција:

После кој настан Фан Ноли станал претседател на албанската влада?

Зошто дошло до Јунската револуција во 1924 година предводена од демократските револуционери во Албанија?

Кој важен настан во историјата на Кралството Југославија се случил во францускиот град Марсеј во 1934 година?

Со каква цел била основана ВМРО (Обединета)?

Што ги поврзува Методија Шаторов-Шарло и Стефан Попиванов?

6. Историја - Задолжителен предмет

Прашање

Кој документ е потпишан во Виена во мај 1924 година од страна на македонски политички дејци на десницата односно ВМРО (Автономистичка), и левицата, Македонската федеративна организација?

Кој настан се случил на крајот од Втората светска војна што ја променил светската историја во однос на вооружувањето?

Какво влијание имала Сталинградската битка на понатамошниот тек на Втората светска војна?

Што значи поимот холокауст?

Анализирај и одговори во каква ситуација била Бугарија по Балканските и по Првата светска војна.

Анализирај и одговори како се однесувале големите сили кон балканските држави пред Втората светска војна?

Што се случило на 6 април 1941 година во Југославија и во Грција?

6. Историја - Задолжителен предмет

Прашање

Каква била положбата на македонскиот народ за време на бугарската, италијанската и германската окупација?

Доколку личноста била на чело на ПК на КПМ и по сугестија на Коминтерната дозволила партиските организации кои биле на територијата под бугарска окупација да бидат поврзани со Бугарската комунистичка партија, тогаш се работи за:

Преку која акција била реализирана намерата за омасовување на оружената борба во Македонија?

Со каква цел бил објавен Манифестот на Главниот штаб на НОВ и ПОМ?

Доколку бил командант на петнаесеттиот (македонски) корпус кој учествувал на Сремскиот фронт, тој бил:

Кои придобивки ги имале Македонците во рамките на НОБ во егејскиот дел на Македонија?

Со кој настан започнува формирањето на македонската држава?

6. Историја - Задолжителен предмет

Прашање

Анализирај со каква цел била формирана ООН?

Доколку си живеел во Југославија во 80-тите години на XX-иот век, тогаш би знаел дека државното уредување било:

Ако кризата била во шеесеттите години на XX век во централна Америка, а во неа биле вмешани двете големи сили, тогаш кризата била:

Анализирај и одговори каква била состојбата по Втората светска војна во Европа?

Доколку си живеел во една источноевропска земја во 1989 година, а во твојата земја се формирала првата некомунистичка влада по 44 години, формирана по силното антисоцијалистичко движење на чело со Лех Валенса, тогаш твоја земја била:

Какви биле состојбите на Балканот по Втората светска војна?

Каква била положбата на Албанците во Југославија во однос на Албанците во Грција по Втората светска војна?

6. Историја - Задолжителен предмет

Прашање

Што се случило во Албанија по спроведувањето на погрешните политики на комунистичкото раководство на чело со Енвер Хоџа?

На кој начин биле уредени правата на малцинствата во Македонија на Првото заседание на АСНОМ?

Со донесувањето на кој акт започнува процесот на осамостојување на Република Македонија во 1991 година?

Под поимот национализација се подразбира:

Која година бил убиен Јане Сандански?

Кој ги убил австро-унгарскиот престолонаследник Франц Фердинанд и неговата сопруга?

Кога почнала Првата светска војна?

Каков вид оружје било употребено за првпат во Првата светска војна?

На кој грчки остров се повлекла српската војска за време на Првата светска војна?

6. Историја - Задолжителен предмет

Прашање

Доколку на часот по историја станува збор за нападот врз Албанија во Првата светска војна, тогаш би знаел дека тој се случил по:

Кога започнала Големата светска економска криза?

Кој бил фашистички водач на Италија?

Мустафа Кемал Ататурк во турската држава е познат како:

6. Историја - Задолжителен предмет

Прашање

Кога Албанија била прогласена за република?

Какво уредување имало Кралството на Србите, Хрватите и Словенците?

Доколку на часот по историја станува збор за формирањето на Друштвото на народите тогаш би знаел дека иницијатор бил:

Кој е автор на збирката „Бели мугри“?

Кога била основана ВМРО (Обединета)?

6. Историја - Задолжителен предмет

Прашање

Кој бил покраински секретар на Комунистичката партија на Југославија за Македонија во 1940 година?

Доколку замислиш дека си живеел во периодот меѓу двете светски војни, тогаш би знаел дека во Македонија службен јазик бил:

Каква е улогата на Коминтерната во однос на решавањето на нерешеното македонско национално прашање?

Што ги поврзува имињата Васил Иљоски, Антон Панов и Ристо Крле?

Која година на чело на Комунистичката партија на Албанија застанал Енвер Хоџа?

6. Историја - Задолжителен предмет

Прашање

Која балканска земја на 1 март 1941 година стапила во рамките на Тројниот сојуз?

Кој бил на чело на југословенската влада која била формирана веднаш по демонстрациите против влегувањето на Југославија во Тројниот пакт на 27 март 1941 година?

Во кој град се одржало Второто заседание на АВНОЈ во 1943 година?

Кои две балкански земји биле нападнати од страна на Германија на 6 април 1941 година?

6. Историја - Задолжителен предмет

Прашање

Доколку на часот по историја се зборува за операцијата Барбароса, тогаш би знаел дека тоа била германската офанзива за освојување на:

Со кој документ била создадена антихитлеровската коалиција?

Доколку на часот по историја станува збор за битката која се смета за пресвртница во текот на Втората светска војна, тогаш станува збор за:

Доколку на часот по историја се зборува за нападот на Албанија по морски пат од страна на Италија во Втората светска војна, тогаш би знаел дека тој се случил на:

6. Историја - Задолжителен предмет

Прашање

Кој бил одбран за претседател на Президиумот на Првото заседание на АСНОМ и прв претседател на Народна Република Македонија?

Кога се одржало Првото заседание на АСНОМ?

Каде се одржало Првото заседание на АСНОМ?

Кога била окупирана Македонија од страна на фашистичките земји во Втората светска војна?

6. Историја - Задолжителен предмет

Прашање

Во кои македонски градови започнало востанието на македонскиот народ против фашистичкиот окупатор во октомври 1941 година?

Доколку на часот по историја учиш за актот со кој македонскиот јазик бил прогласен за службен јазик во Македонија на Првото заседание на АСНОМ, тогаш би знаел дека станува збор за:

Кој документ бил програмски документ за целите на вооружената борба во Македонија во Втората светска војна?

Доколку на часот по историја станува збор за начинот на кој го изразиле отпорот кон фашизмот Македонците кои живееле во Грција во текот на Втората светска војна, тогаш би знаел дека:

6. Историја - Задолжителен предмет

Прашање

Кој настан претставува почеток на формирањето на регуларна македонска армија?

Доколку на часот по историја се зборува за македонска хероина која учествувала во антифашистичкиот отпор во Грција тогаш би знаел дека тоа била:

Кога била формирана Организацијата на Обединетите нации?

Кога бил формиран Варшавскиот пакт?

Зошто била формирана Европската економска заедница?

7. Македонски јазик - Задолжителен предмет

Прашање

Во лексиката на литературниот јазик, Мисирков го застапувал ставот да бидат вклучени:

Во науката за јазикот, кој дал најголем придонес веднаш по Втората светска војна, за развојот на македонскиот литературен јазик?

Со која честичка се образува идно време?

Кај минато неопределено свршено и несвршено време формата од глаголот сум не се употребува во:

Опреди во кое време е прикажан примерот: Ти си задоцнил на натпреварот.

Кое време се образува со честичката ќе и сегашно време од глаголот кој се менува?

Која сложена глаголска форма се образува со честичката би и глаголската л-форма од глаголот, свршен или несвршен?

7. Македонски јазик - Задолжителен предмет

Прашање

Која честичка се употребува за формирање можен начин?

Формата за можен начин, би зборувале, е искажана во:

Какви глаголски форми се има - конструкциите?

Какви глаголски форми се конструкциите со сум и со има?

Со кој од наведените извици се изразува чувство?

Со кој од наведените модални зборови се искажува увереност?

Со кој од наведените модални зборови се искажува претпоставка?

Откриј каков е условот во реченицата: Ако учеше редовно, немаше да се плашиш од тестот.

Откриј каква е зависносложената реченица: Учениците не победија на училишните натпревари бидејќи не тренираа доволно.

Откриј каква е зависносложената реченица: Се налутив толку многу, што не знаев како да излезам од просторијата.

7. Македонски јазик - Задолжителен предмет

Прашање

Кој сврзник припаѓа на последичните зависносложени реченици?

За да една реченица биде сложена мора да содржи:

Како се наречени научниот, административниот, разговорниот, уметничколитературниот и др. стилови?

Кој функционален стил се користи во просветата и образованието?

Каков вид речник е: „Речник на македонскиот литературен јазик“?

Кој речник ги содржи правилата за транскрипција на туѓите имиња?

Кој е најсоодветен начин за проверка, колку учениците знаат да ги применат правописните знаци?

Одговори кој интерпункциски знак недостасува во реченицата:
Во нашата градина расте разновиден зеленчук, и тоа лук, морков, боранија и цвекло.

Одреди во која реченица има употребено збор од туѓо потекло кој акцентот го задржал на првиот слог броејќи одназад нанапред?

7. Македонски јазик - Задолжителен предмет

Прашање

Одреди во која реченица има употребено збор од туѓо потекло кој се акцентира двојно (и со домашен и со туѓ акцент)?

Определи во кој од понудените одговори зборот гимназијалец е правилно акцентиран.

Пронајди ја реченицата каде има употребено извик.

Одреди во која од наведените реченици точно е потцртана честичката.

Во која реченица има употребено минато неопределено свршено време?

Во која реченица има употребено минато неопределено несвршено време?

Во која реченица е употребено идно време?

Во која реченица има идно време и е употребен свршен глагол?

7. Македонски јазик - Задолжителен предмет

Прашање

Во која реченица има идно време и е употребен несвршен глагол?

Во која реченица има употребено можен начин?

Во која реченица има употребено честичка?

Во која реченица има употребено извик со кој се обрнува внимание?

Во која реченица има употребено извик со кој се изразуваат чувства?

Со додавање дел-реченица состави исказна зависносложена реченица. Тој почна да жали...

Со додавање дел-реченица состави временска зависносложена реченица. Не можевме да запреме со смеење...

Со додавање дел-реченица состави причинска зависносложена реченица. Денес не ловеа...

Со додавање на дел-реченица состави последична зависносложена реченица. Времето беше жешко...

7. Македонски јазик - Задолжителен предмет

Прашање

Со додавање на дел-реченица состави целна зависносложена реченица. Јас останав...

Со додавање дел-реченица состави условна зависносложена реченица. Ќе бидам најдобар...

Со додавање дел-реченица состави допусна зависносложена реченица. Јане и Јана ќе учат и понатаму...

Со додавање дел-реченица состави начинска зависносложена реченица. Истрча по ридот...

Со додавање дел реченица состави односна зависносложена реченица. Го познав човекот...

Опреди како услов е искажан во условната зависносложена реченица: Ако го преживеам овој ден, ќе ти бидам верна целиот живот.

Основната одлика на јазикот кој се јавува во лириката е:

Како се вика уметноста која со збор ги пренесува човековите видувања и чувствувања, појавите во него, односите кои владеат итн.?

7. Македонски јазик - Задолжителен предмет

Прашање

Мотивот, стихот, строфата, римата, ритмот, јазикот, стилот и др. ја сочинуваат структурата на:

Од кој јазик потекнува зборот литература (Literare)?

Пополни го празното место во реченицата.

Конфликтот во драмскиот текст придонесува да се развиваат _____ во развојот на дејството.

Како се вика главниот лик во поемата „Сердарот“?

Како се вика мајката на главниот лик во поемата „Сердарот“?

Кога се римуваат зборови во два, три или повеќе стиха едноподруго има:

7. Македонски јазик - Задолжителен предмет

Прашање

Кога се римуваат првиот и третиот, вториот и четвртиот стих во строфата, има:

Кога се римуваат првиот и четвртиот стих, вториот и третиот стих има:

Стилските фигури уште се викаат:

Како се вика стилската фигура која подразбира замена на збор, појава или поим со неговиот условен, алегориски знак, или каде некој апстрактен поим или појава се заменуваат со некој материјален предмет?

Во литературата зората симболизира:

Каква творба е поемата?

Што симболизира црниот конец во песната „Везилка“ од Блаже Конески?

Како се викаат романите во кои се опишани односите, настаните и доживувањата што се случуваат во рамките на едно семејство?

7. Македонски јазик - Задолжителен предмет

Прашање

Како се викаат романите во кои се обработуваат внатрешни перипетии, душевни реакции на главните јунаци и моралните вредности и категории во општеството?

Како се викаат романите во кои се претставени настани кои тешко може да се случат во реалноста и во кои се претставени нереални ликови?

Каков роман е „Повикот на дивината“?

Каква драма е „Чорбаџи Теодос“?

Од колку чина е составена драмата „Чорбаџи Теодос“?

Каков вид на творба претставува репортажата?

Монологот и дијалогот во драмата претставуваат:

Расплетот кај драмата претставува:

Заплетот кај драмата претставува:

7. Македонски јазик - Задолжителен предмет

Прашање

Драмата може да биде напишана:

Како се вика етапата на драмското дејство преку која се добиваат основни податоци за драмското дејство?

Како се вика етапата на драмското дејство која го претставува првиот чекор во разјаснувањето и разрешувањето на конфликтот?

Каде настанала трагедијата?

Кога драмскиот текст се чита како литературна творба и може да послужи како основа за театарска претстава тогаш се зборува за:

Биографијата која се темели на архивски и писмени документи се вика:

Биографијата во која авторот податоците ги обликува во форма на роман или расказ се вика:

Во патописот авторот пишува за:

Кој е најчесто автор на репортажата?

7. Македонски јазик - Задолжителен предмет

Прашање

Кој автор за своето литературно дело бил прогласен за втор Хомер?

Од „Автобиографијата“ на Григор Прличев дознаваме дека негов учител бил истакнатиот македонски преродбеник:

За да ја напише песната „Тешкото“, Блаже Конески бил инспириран од:

Кои народни инструменти се опеани во песната „Тешкото“ од Блаже Конески?

Во романот „Островот со скриеното богатство“, негативни ликови се:

Во драмата „Чорбаџи Теодос“ како се вика ликот на должникот на Теодос кој ја смислува целата интрига во која е вовлечен чорбаџијата?

Кој бил првиот сопственик на Бак во романот „Повикот на дивината“?

Во колку дела е развиена темата на поемата „Сердарот“?

Што симболизира песната „Тешкото“ од Блаже Конески?

7. Македонски јазик - Задолжителен предмет

Прашање

Кој го играл орото „Тешкото“ кое било инспирација на Блаже Конески да ја напише истоимената песна?

Како се вика збирката песни во која Блаже Конески ја објавил песната „Тешкото“?

Одреди каква рима има употребено во стиховите:

„Не, ја не можам овде да седам,
Не, ја не можам мразој да гледам!
Дајте ми крилја ја да си летнам
и в наши стр`ни да си прелетнам;
на наши места ја да си идам, да видам Охрид, Струга да видам“.

Одреди каква рима има употребено во стиховите:

„Од далечините модри се веат
на с`лнцето златни далги,
од далечините модри се леат на утрината долгите алги“.

Одреди каква рима има употребено во стиховите:

„Или минеш по првиот ред на страницата читана дамна, па се чудеши: што толку си пламнат а пак образот останал блед!“

7. Македонски јазик - Задолжителен предмет

Прашање

Одреди каква рима има употребено во стиховите:

„Погледот нема крај прекрасно море,
во очите прекрасен сјај.
На оваа љубов никогаш да нема крај, да е вишна како небото над нас горе.

Откриј која стилска фигура е застапена во текстот:

„...На една карпа високо, на врвот на една планина, седи орелот и се восхитува на погледот кој го има пред него. Одеднаш покрај него здогледува еден полжав. Се чуди орелот, од каде полжав на врв планина, па го прашал.
- Од каде ти тука, како се искачи на врвот на оваа планина? Со лигавење пријателе успеав да се искачам дури до врвот на оваа планина. – одговорил полжавот.“

Откриј која стилска фигура е застапена во извадоков:

„...Од некаде долета гулаб. Во клунот држеше маслиново гранче. Сите се погледнавме задоволно и почнавме да се смееме. Гулабот ја навестуваше слободата за која толку многу копнеевме...“

Откриј која стилска фигура е застапена во извадоков:

„...Далеку се гледаше камион. Тој ни се приближуваше. Како што ни се приближуваше така видовме дека на него се наоѓа знакот црвен крст. Сите бевме радосни затоа што знаевме дека пристигнува помош...“

Во која стилска фигура се содржани трите елементи: теза, негирање и одговор?

7. Македонски јазик - Задолжителен предмет

Прашање

Одреди која стилска фигура е застапена во извадоков:

„...Што е бело на планина,
на планина на рудина,
ал е грутка снегоита,
ал е пиле лебедово?
Не е грутка снегоита,
не е пиле лебедово,
тук ми била Ристовата,
Ристовата мила мајка,
го извеле Риста бога
Риста бога малечкаго,
го извеле на планина
на планина на рудина.
Се собрале се овчари,
се овчари се козари.
Искршиле кавалите,
запалиле силен оган,
огреале Риста бога, Риста бога малечкаго...”

Поемата „Сердарот“ е базирана врз мотивот на народната песна за јунакот:

Во драмата „Чорбаџи Теодос“ која драмска етапа ја најавува семејната атмосфера и описот на ликот на чорбаџи Теодос?

Во драмата „Чорбаџи Теодос“ која драмска етапа го најавува конфликтот кој настанува помеѓу Теодос и Арсо?

7. Македонски јазик - Задолжителен предмет

Прашање

Во драмата „Чорбаџи Теодос“ која драмска етапа ја најавува интригата која му ја наметнува Арсо на Теодос во врска со кумството?

Во драмата „Чорбаџи Теодос“ која драмска етапа се најавува со тоа што Арсо го ослободува Теодос од кумството кое ќе го преземе Томче, а за возврат тој ќе може да се ожени со саканата Стојанка?

Која е темата на романот „Повикот на дивината“?

Од наведените литературни творби (лектира) прочитани од ваша страна во која темата е: Забранетата љубов помеѓу двајца млади.

Која е идејата во драмата „Чорбаџи Теодос“?

Во кое време се случува дејствието во драмата „Чорбаџи Теодос“?

Каде се случува драмското дејство во драмата „Чорбаџи Теодос“?

Која е темата во романот „Островот на скриеното богатство“?

Кој е главниот иницијатор за потрагата на островот на скриеното богатство во истоимениот роман?

7. Македонски јазик - Задолжителен предмет

Прашање

Откриј за кој вид роман станува збор во краткото сиже за романот:

„...Авантурите во романот се поврзани со Дејвид Балфур, кој кога тргнува во потрага по својот последен жив роднина, чичкото Ебинизер, воопшто нема претстава за опасностите и интригите кои оваа средба ќе ги предизвика. Наскоро сфаќа дека чичко му е стар скржавец и лажго, но пред да ги открие неговите ѓаволски планови, Дејвид е измамен да се качи на бродот „Ковенант“, како роб на патот кон Каролина. Совладувајќи ги опасностите на морето и неизвесноста од лошата судбина која го снаоѓа откако е исфрлен после бродоломот, вклучувајќи ги и обвинувањата за убиство, на крај Дејвид победнички си го бара своето вистинско наследство...”

Опреди на кој вид роман припаѓа извадоков:

„...Почнаа да ни се приближуваат од сите страни. Вакви суштества немам никогаш видено. Многу наликуваа на нас луѓето, само што беа ниски по раст, имаа околу еден метар и беа со поголеми глави од нашите. Одеднаш се зачу силен звук. На небото се појави многу голема летечка чинија. По кратко време таа се спушти на земја, а од неа излезе едно исто такво суштество само што тоа беше повисоко од нив за половина метар и беше некако посвечено облечено од неговите сонародници. Ние ја соблековме специјалната заштитна облека и чекавме што ќе се случи...”

Опреди од кој вид роман е извадоков:

„...Се спуштивме на една планета каква досега немавме видено. Тамошните суштества наликуваа на нас, луѓето, само што беа двапати повисоки. Нивните живеалишта беа изградени само од стакло, или некаква материја која наликуваше на стакло. Се хранеа само со растенија, пробавме и ние, растенијата навистина беа многу вкусни. Сигурен сум дека би се навикнал да јадам таква храна цел живот. Сите нивни превозни средства летаа, а како гориво го користеа ѓубрето кое претходно со некоја хемиска постапка го претвораа во течност...”

7. Македонски јазик - Задолжителен предмет

Прашање

Опреди на кој вид роман припаѓа извадоков:

„...Многу е доцна, а јас сум будна и воопшто не ми се спие, очите никако да ги затворам и да заспијам. Постојано мислам на него, на денешната средба и на неговото учтиво однесување кон мене кое воопшто не го очекував. Со нетрпение чекам да се раздени и да дојде време за во училиште, сакам повторно да му го видам лицето, неговата насмевка...”

Откриј од која песна се следните стихови?

„Судбинско нешто се плело за века
од двете нишки, два созвучни збора,
едната буди темница што штрека, другата буди вкрвавена зора”.

Откриј од која поема се следните стихови?

„На средна е доба; и јадра, и сосема здрава,
кршна и херојски силна.
Извајана е амазонската нејзина става: вистинска личота милна”.

Откриј од која песна се следните стихови?

„...да превијам раце, да прекријам лик -та гризам јас усни, стегам срце
клето,да не пушти вик.”

7. Македонски јазик - Задолжителен предмет

Прашање

Откриј од која песна се следните стихови?

„Орелски крилја как да си метнех
и в наши старни да си прелетнех!
На наши места ја да си идам,
да видам Стамбол, Кукуш да видам,
Да видам дали санце и тамо матно угревјат, како и вамо“.

Опреди од која творба е извадокот:

„...На 25 март 1860 година, претседателот на комисијата, г-дин Рангавис, пред многубројната публика зеде да ги оценува претставените поеми, почнувајќи од најслабата... Но, кога Рангавис рече: Најпосле имаме една поема, многу помала од другите и со наслов „Ο Αρματολος“ ...осетив неописно волнение (Григор Прличев)“.

Зад грчкото име на творбата со наслов „Ο Αρματολος“ се крие:

7. Македонски јазик - Задолжителен предмет

Прашање

Одреди на кој литературно-научен вид припаѓа текстот.

„Чаршијата - сертификат на традицијата

Старата скопска чаршија неуморно живее во духот на новите генерации трговци и угостители, а занаетчиите, иако во намален број, со љубов ја чуваат автентичноста

Бојан Шашевски Независно дали ќе верувате во фрескиното чудо од црквата „Св. Димитрија“, дали Мустафапашината е најстарата џамија, дали Даутпашин амам кон крајот на 19 век бил складиште за нафта, дали јорганџиите некогаш имале цела своја улица, или, пак, дали Медлин Олбрајт чува брош-пеперутка од златарот Џељо, сигурно ќе верувате во магијата на Старата скопска чаршија. Скопскиот историски бисер отсекогаш бил мултикултурен катализатор. Извор на приказни, инспиративни дружба, идеи. Некогашниот трговски синоним на Скопје е стар повеќе од седум века и е најголем зачуван комплекс од ваков тип северно од Истанбул. Секоја наша нова прошетка дава идентично чувство - чаршијата има посебен шарм! Веселите лица на скопјани и туристите и натаму се видно опиени од тесните сокаци и калдрмата. Многумина ќе ве убедат дека занаетчиските дуќанчиња, иако нивниот број е неколкукратно намален, се душата на Чаршијата, а кафеаните само декор. И можеби нема да погрешат. Ако не си еснаф, Чаршијата сама ќе те отфрли. Старите скопјани, пак, потенцираат дека новите генерации трговци и угостители го сменија начинот на функционирање и ноќниот живот, но привлечноста се вивнува високо над предрасудите. Просторот од Камениот мост до Бит-пазар и од Калето до реката Серава е како создаден за креативни настани. Чаршијата дише со автентичност и слободарски дух, наспроти трендовските барови и минливите скопски клишеа од десната страна на Вардар. Тука владее смеа, џагор, добро расположение, се слуша музика од бендови, свирачи...”

Во литературно-научните творби биографија и автобиографија настаните, појавите и ликовите се:

7. Македонски јазик - Задолжителен предмет

Прашање

Прегледното, објективно, службено и јасно бележење на факти при следење на одредени активности, случувања или настани е главна одлика на известувањето во:

Во чија професија спаѓа пишувањето статии?

Прожектор, прожекторско платно, компјутер, стручна литература, презентации се користат при:

Од кои стилови содржат белези научно-литературните видови творби?

Алфанумеричката порака пренесена телеграфски, се вика:

При моето запишување во средно училиште од службените обрасци ќе биде потребно да потполнам:

Која од наведените форми на комуникација ја користиме при изготвување писмена работа?

Во каква форма се претставуваат службените документи?

7. Македонски јазик - Задолжителен предмет

Прашање

Која од наведените форми на комуникација ја користиме при презентација?

Службена комуникација во наведените институции/ситуации се употребува во:

Кога во училишната тетратка пишуваш одреден текст на зададена тема од наставникот, ти тогаш комуницираш:

Официјалната форма на службените обрасци се пропишува со:

Која е најголемата светски позната поетска манифестација што се одржува во Република Македонија?

Настаните во кои сме учествувале или сме биле сведоци ги:

7. Македонски јазик - Задолжителен предмет

Прашање

Настаните за кои сме слушале или сме читале ги:

Текстот објавен во медиум кој нуди информации за неодамнешни случувања и кој е интересен, значаен и влијателен за животот на поголем број луѓе се вика:

Во новинарските статии се пишува:

На кој начин комуницираме со Интернетот?

За време на предавањето треба да се користат и:

Во која од дадените реченици има службена комуникација?

Стилското изразно средство компарација не се користи при пишување:

Одреди како се вика процесот на размена на информации низ заеднички систем на симболи.

7. Македонски јазик - Задолжителен предмет

Прашање

Со кој вид комуникација се поврзува изразот на човековото лице?

Кој од наведените писмени документи во многу блиска иднина ќе ја загуби својата функција?

Каква комуникација користиме при презентација?

Во која литература спаѓа есејот?

Може да се опишат карактерни особини на:

Одреди за кој службен документ со практична примена станува збор.

од Михаил Петар Милошев, ученик во VIII-1 при ОУ „Горче Петров“, Скопје
ПРЕДМЕТ: Ослободување од настава
Како активен спортист и член на кошаркарскиот клуб „Соколи“ – подмладок од Скопје, молам да бидам ослободен од наставата во периодот од 25.11.2013 год. до 29.11.2013 год. поради учество на меѓународен турнир во кошарка во Белград, Србија. Во прилог на молбата ги доставувам следните документи кои треба да послужат како доказ: 1. Потврда за членство во КК „Соколи“ - подмладок од Скопје 2. Покана за учество од организаторот на турнирот
Ви благодарам
однапред. Скопје
подносител 23.11.2013 г.
Михаил Милошев

7. Македонски јазик - Задолжителен предмет

Прашање

Одреди за кој службен документ со практична примена станува збор.

Од состанокот на Советот на претседатели на паралелките од VIII одделение при ОУ „XXXX УУУУУ “ одржан на 21.4.2013 година во просториите на училиштето.

На состанокот присуствуваа претседателот на Советот..., членовите... и раководителот на смена како и помошникот-директор ... Состанокот го водеше претседателот на Советот.

На состанокот беше усвоен следниот
ДНЕВЕН РЕД

1. Разгледување на понудите за екскурзија низ Макеонија;
2. Разно.

Точка 1. Претседателот на Советот ги презентираше понудите кои пристигнаа во училиштето... Сите понуди се однесуваа на тридневен аранжман и вклучен превоз по цена од... По еден час дискусија членовите на Советот констатираа дека понудата на ...е најповолна.

Точка 2. Оваа точка помина без дискусија.

Записникот го водеше

Претседател на Советот Катерина

Бранкоска

Дарко Петрески

7. Македонски јазик - Задолжителен предмет

Прашање

Одреди за кој службен документ со практична примена станува збор. од Александар Петар Николовски, ученик во VIII-2 при ОУ „Гоце Делчев“, Гостивар Предмет: Одлука за доделување ученички стипендии. Иако ги исполнував сите услови кои се бараа во конкурсот за доделување стипендии за талентирани ученици од основните училишта, според Вашата одлука донесена на 11.11.2013 година не се стекнав со правото на користење стипендија. Со оглед на тоа што на конечниот список на корисници на стипендија се најдоа ученици кои немаат континуиран одличен успех, ниту дипломи и пофалници, а на кои јас сум носител, го изразувам своето незадоволство и приговарам на Вашата одлука. Се надевам дека Вашата одлука ќе биде изменета.

Гостивар

подносител на приговор

Александар

13.10.2010 г.

Николовски

Одреди на кој службен образец одговараат дадените податоци.

Испраќа: Јане Бибоски

Прима: Пале Бајкоска,

Струга

Ви посакуваме среќен брак со многу желби за радост и успех на сите животни полиња!

Датум: 23.10.2012 год.

ул. Димитар Миладинов бр.2/14

7. Македонски јазик - Задолжителен предмет

Прашање

Одреди каков стил е употребен при пишувањето на следниов извадок?

...„Инструментите со кои се мерени одделните индикатори имаат задоволителни мерни карактеристики и може да се користат и во следни мерења. Нешто послаби мерни карактеристики има скалата на ставови на наставниците за читање и пишување...”

Одреди каков стил е применет во извадоков?

„...Странката Горан Николоски се јавува како барател во овој отпочнат процес за легализација на државно земјиште. За таа цел од негова страна до нас е упатена молба со која се бара да се усвои неговото барање...”

Во реченицата: Михаела е добро девојче, дружељубива, верна другарка, доверлива, ги почитува постарите, **има опис на ликот според:**

Во реченицата: Матеј има кафени очи, црвени образи и е многу висок, **има опис на ликот според:**

При плаќањето на одредена парична сума за детско списание користиме:

Што опишуваат зборовите: добар, мил, послушен, трудољубив, **при опис на лик?**

7. Македонски јазик - Задолжителен предмет

Прашање

Писмената работа служи за проверка:

Основната функција на говорната вежба е да:

Средството кое се користи за портретирање на филмските ѕвезди, давајќи им карактеристичен изглед и служи за истакнување на одредени детали на лицето се вика:

За да се појасни дијалогското дејство на актерите во филмот потребно е да има:

Филмската продукција како институционално организирана кинематографија во Македонија започнува во:

Сите звуци и шумови во филмот се викаат:

Филмот е уметност чие основно средство е:

Едно од повеќето изразни средства на филмот е и еден од наведените ефекти.

7. Македонски јазик - Задолжителен предмет

Прашање

Музиката која е посебно создадена за филм се вика:

Темната површина која е посебно обликувана и се поставува пред објективот на камерата и која овозможува да се експонира или копира онаа површина која не е покриена, се вика:

Низа кадри што создаваат драматуршка целина и изразуваат една заокружена целосна мисла, се вика:

Специфичниот начин на оживување на драмското дејство со помош на повеќе изразни средства се вика:

Како се вика седмата уметност која користи подвижни слики и звук со цел да се раскажат приказни или да им се помогне на луѓето да научат за нови идеи?

Во литературата основно изразно средство е зборот, а во филмската уметност основно изразно средство е:

Кое изразно средство ќе се користи во филмот за да млад актер игра средновечен човек или старец?

7. Македонски јазик - Задолжителен предмет

Прашање

За звучните филмови основна карактеристика е:

Како се вика улогата на актерот кој се појавува повремено во филмското дело?

Какви слики се користат за да се создаде филмот?

Звукот како еден од основните филмски елементи недостасува во:

Која година се смета за роденден на филмот?

Која година се направени првите филмски снимки од браќата Манаки:

Кој филмски елемент го претставува шумолењето на дрвјата?

Зборот уметник има исто значење што и зборот:

7. Македонски јазик - Задолжителен предмет

Прашање

Кој од наведените елементи недостасува во првите црно-бели играни филмови?

Какви биле првите филмови?

Како се викал првиот македонски игран филм?

Првата светска јавна проекција на филмот ја одржале:

Како се вика првиот филм на браќата Манаки?

Кое е името на знаците што се употребуваат при означувањето на речениците и деловите во нив, паузите и интонацијата?

Како се вика речникот во кој се објаснуваат зборовите од еден јазик на јазикот за чија популација е наменет тој речник (на пример, македонско-англиски речник)?

7. Македонски јазик - Задолжителен предмет

Прашање

Речниците ги делиме во согласност со:

Научниот стил се користи:

Разговорниот стил се употребува:

Административниот стил се користи:

Одреди го името на речникот во кој се објаснуваат термини од одредена област (медицина, историја, географија и сл.).

7. Македонски јазик - Задолжителен предмет

Прашање

Речениците во рамките на кои зависната ја соопштува целта (намерата) со која се вршело, се врши или ќе се изврши глаголското дејство во главната реченица се викаат:

Како се викаат речениците во рамките на кои зависната го искажува условот под кој би се извршило дејството во главната реченица?

Сврзниците претставуваат зборови:

Извиците претставуваат зборови:

Одреди го името на зборовите со кои се изразува увереност, претпоставка, тврдење.

7. Македонски јазик - Задолжителен предмет

Прашање

Модалните зборови претставуваат зборови:

Честичките претставуваат зборови:

Со што се искажува претполагано, можно и посакувано дејство?

Глаголските форми означуваат дејства кои се вршат или ќе се извршат по моментот на зборувањето во:

Кој ја напишал

”Грамата на македонскиот литературен јазик” од 1952 година?

Со кој настан е поврзан 7 јуни 1945 година?

7. Македонски јазик - Задолжителен предмет

Прашање

Со кој настан е поврзан 5 мај 1945 година?

Како се вика прифаќањето и систематизацијата на јазичните правила и закони на еден јазик, и пропишувањето на задолжителна јазична норма?

На која од наведените стихозбирки автор е Кочо Рацин?

На која од наведените драми автор е Антон Панов?

Колку статии има книгата „За македонските работи“ на Крсте Петков Мисирков?

7. Македонски јазик - Задолжителен предмет

Прашање

Одговори во која од наведените статии од книгата „За македонските работи“

Крсте Петков Мисирков изнел предлози и ставови за идниот македонски литературен јазик.

**Одговори к
ој
од наведените автори
е
основоположник на македонскиот литературен јазик.**

Одговори која од наведените години одговара на годината на објавата на книгата „За македонските работи“.

На која од наведените книги е автор Крсте Петков Мисирков?

Репортажата претставува:

7. Македонски јазик - Задолжителен предмет

Прашање

Патописот претставува:

Биографијата претставува:

Автобиографијата претставува:

Драмскиот текст има двојна природа затоа што:

Монологот и дијалогот претставуваат составен дел од:

Драмската творба каде се исмеваат негативностите на луѓето се вика:

7. Македонски јазик - Задолжителен предмет

Прашање

Одговори како е името на литературната творба во проза или стих која цели кон театарска изведба на сцена.

Романот претставува:

Васил Иљоски е автор на драмата:

Роберт Л. Стивенсон е автор на романот:

Џек Лондон е автор на романот:

Одговори како се вика речењето на настани по логичен ред во една творба.

7. Македонски јазик - Задолжителен предмет

Прашање

Одговори кој од наведените елементи е содржан во лирската песна.

Римата претставува:

Како се вика авторот на поемата „Сердарот“?

Одговори каков вид литературна творба е поемата.

Кое е името на авторот на литературната творба напишана во проза?

Во литературата, кое е основното уметничко изразно средство?

7. Македонски јазик - Задолжителен предмет

Прашање

Кое е името на обрасците кои се користат при користење услуги во: банка, суд, пошта и сл.?

Одговори

кое е името на процесот преку кој се запознавате со потребните податоци од одредена област при што за таа цел се користи соодветна стручна литература, како и други помошни нагледни средства.

Одговори кое е името на творбите со специфична структура, кои користат јасна и прецизна мисла со презентирање лични податоци и употреба на службен јазик.

Одговори кое е името на писмениот документ кој е стандардизиран во согласност со неговата намена и служи за пријавување во одредена институција.

Одговори кое е името на објективното бележење на фактите при следење на некој настан или активност.

7. Македонски јазик - Задолжителен предмет

Прашање

Одговори кои лица најчесто се автори на новинарските статии.

Како се вика уметничкото изведување на поетски текст, при што се искажува емоционалноста на текстот?

Одговори каков јазик употребуваш кога потполнуваш службен образец.

Одговори кое е името на лицето кое ја создава филмската музика.

Кадрите претставуваат:

7. Македонски јазик - Задолжителен предмет

Прашање

Со појавата на Јанаки и Милтон Манаки започнува филмската уметност во:

Службена комуникација се користи при:

Одреди на кој стил одговараат зборовите: блаженство, доброта, милност.

Откриј каква е зависносложената реченица: Внимателно слушав што зборуваше наставникот.

Откриј каква е зависносложената реченица: Ако се потрудиш, ќе успееш.

7. Македонски јазик - Задолжителен предмет

Прашање

Откриј каква е зависносложената реченица: Се подготвував дома за да бидам поблиску до игралиштето.

Откриј каква е зависносложената реченица: Ми олесна на душата небаре товар симнав од грбот.

Во кое време е прикажан примерот: Денес ќе одиме на езеро.

Одреди кој од наведените зборови не е честичка.

Одреди во кое време е глаголот во примерот: Ти ќе учиш.

Определи во кое време е глаголот во примерот: Си пеел до доцна во ноќта.

7. Македонски јазик - Задолжителен предмет

Прашање

Опреди во кое време е глаголот во примерот: Ти си гледал.

Која позната драма се изведувала на струшки говор помеѓу двете светски војни?

Која позната драма се изведувала на кумановски говор помеѓу двете светски војни?

Алјаска е местото каде се одвива дејството во романот:

Џими Хоукинс е ликот кој ги раскажува случувањата во романот:

Смртта на македонскиот јунак Кузман Капидан е опеана во поемата:

7. Македонски јазик - Задолжителен предмет

Прашање

На која од наведените песни автор е Блаже Конески?

Одреди која творба од наведените припаѓа на литературно-научниот вид.

Одреди која од наведените низи редоследно ги претставува етапите во развојот на драмското дејство.

Расплетот претставува:

Кулминацијата претставува:

Заплетот претставува:

7. Македонски јазик - Задолжителен предмет

Прашање

Одговори од колку етапи се состои развојот на драмското дејство.

Одговори каков вид на роман е „Островот со скриеното богатство“.

Авантуристички роман е оној:

Во басните најзастапена стилска фигура е:

Иронија претставува:

Словенска антитеза претставува:

Алегорија претставува:

7. Македонски јазик - Задолжителен предмет

Прашање

Блаже Конески е автор на песната:

Константин Миладинов е автор на песната:

Григор Прличев е автор на поемата:

Кое е најсоодветното место за да се прикаже новинарската статија?

Уплатницата како службен образец се користи во:

Одговори кој стил на комуницирање е карактеристичен во дипломатијата.

Одговори кој од наведените текстови е литературно-научен.

7. Македонски јазик - Задолжителен предмет

Прашање

Телеграмата како службен образец се користи во:

На 2 август 1944 г. во манастирот Прохор Пчински:

Одреди со кое време се изразуваат минати дејства без да се определи точниот момент на одвивањето на дејството.

Стилистиката е наука која:

Кој го застапува ставот како основа за литературниот македонски јазик да биде централното наречје (Велес-Прилеп-Битола-Охрид)?

Каде е објавена книгата „За македонските работи“ од Крсте Петков Мисирков?

Одговори кое е името на речникот кој го користиш на часот по англиски јазик.

Во процесот на создавање на македонскиот литературен јазик, кој ги дал предлозите во изговорот: да биде испуштено интервокалното в, да има употреба на групата шч и изговор на јн наместо њ?

7. Македонски јазик - Задолжителен предмет

Прашање

Одреди го подвлечениот збор од туѓо потекло што ГО ЗАДРЖАЛ акцентот од јазикот на којшто му припаѓа.

„...Сликарот работеше и како уметнички критичар, имаше големо ателје. Во него работеше по цел ден. Во соседната соба имаше компјутер и апарат за фотографирање. Секој ден доаѓаше наутро, а заминуваше навечер...”

Пополни ја празната линија во реченицата со извик кој имитира звук на предмет (нешто) што паѓа.

Во темницата слушнав _____, веднаш застанав.

Пополни ја празната линија во реченицата со модален збор.

_____ ќе добијам подароци и внимание.

7. Македонски јазик - Задолжителен предмет

Прашање

Пополни ја празната линија во реченицата со сврзник за да биде исказна зависносложена реченица.

Тој забележа _____ работи прекувремено.

Пополни ја празната линија во реченицата со сврзник за да биде причинска зависносложена реченица.

Земјоделците се радуваа _____ заврна дожд.

Пополни ја празната линија во реченицата со сврзник за истата да биде временска зависносложена реченица.

Сите беа внимателни _____ зборуваше наставникот.

Пополни ја празната линија во реченицата со сврзник за истата да биде последична зависносложена реченица.

Многу беше тажно, _____ сите плачеа.

7. Македонски јазик - Задолжителен предмет

Прашање

Пополни ја празната линија во реченицата со сврзник за истата да биде условна зависносложена реченица.

Јас ќе бидам најдобар _____
учам напорно.

Пополни ја празната линија во реченицата со сврзник за да биде допусна зависносложена реченица.
Дојдовме навреме _____ автобусот доцнеше.

Пополни ја празната линија во реченицата со сврзник за да истата биде односна зависносложена реченица.

Постигнавме гол _____ предизвика аплауз.

Која е функцијата на точката во скратеницата ИТН.?

7. Македонски јазик - Задолжителен предмет

Прашање

Одреди која е функцијата на двете точки во примерот:

Фудбалскиот натпревар помеѓу Работнички и Тетекс заврши со резултат 1:1.

Пополни ја празната линија во реченицата со сврзник за да биде начинска зависносложена реченица.

Замириса на изгорено_____се запали собата.

Пополни ја празната линија во реченицата со сврзник за да биде целна зависносложена реченица.

Трчаше брзо_____стигне навреме.

Одреди која е функцијата на двете точки во дадениот пример.

Во продавница си купив: панталони, чорапи, кошула и капут.

Како се нарекува лирско-епската песна во која е раскажан настан од историјата на еден народ или случка од животот на една личност?

7. Македонски јазик - Задолжителен предмет

Прашање

Кому се упатени зборовите на Неда, мајката на Кузман, од поемата „Сердарот“?

„...Доста му се ридањата, пискотите мои ледни

за награда, во овој час.

Над вашите невести и ќерки плачете, о бедни,

бидејќи за нив нема спас...“

Прочитај го извадокот и одговори кое изразно средство е застапено во басната.

„На некој гавран Бог му пратил сирење и се качил високо спремен да го изеде, држејќи го во клунот. Дошла лисицата и му се умилкувала многу, и му рекла сигурно има убав глас. Зашеметен од пофалби запеал и му паднало сирењето што му било во клунот. Лисицата го земала и избегала.“

7. Македонски јазик - Задолжителен предмет

Прашање

Која стилска фигура е застапена во дадените стихови?

„...Тогај рече Марко Крале: 'Бог те убил, црна Арапино! Ал' се смееш, ал' навистина маваш, ал' од кожува правот ми го тресеш?'...“

7. Македонски јазик - Задолжителен предмет

Прашање

Која стилска фигура е застапена во дадените стихови?

„...Ќе те питам, бабо, да ми кажеш,

што е Скопје, бабо, умирено,

петли пеат, бабо, пци `
рвјачат,

нема луѓе, бабо, да вревораат;

дали оган Скопје го изгоре,

дали Вардар го однесе?

- Ко ме питаш, дете, ќе ти кажа,

што е Скопје, дете, умирено;

нити огон Скопје го изгоре,

нити Вардар Скопје го однесе,

јас сум, дете, Скопје умирила,

за три дена, дете, за три ноќи.

Јас не сум си, дете, стара баба,

тук сум си, дете, црна ќума...”

7. Македонски јазик - Задолжителен предмет

Прашање

Прочитај го извадокот и одреди за кој вид роман станува збор.

„...Секогаш кога ќе се сретнеме тој со некакво необично, тивко воодушевување ме канеше на кафе. Неговите покани не беа туку-така, лесни како поканите на другите типови на факултетот, па и твоите; зад неговите навистина можеше да се насети желба, беа сериозни, одлучни, дури некако и мачни. Не му беше сеедно дали навистина ќе одам со него на кафе или не. Не знам што оставаше таков впечаток, можеби нешто во неговата мимика, во неговиот поглед. Нагаѓав дали едноставно му се допаѓа да ги кани другите луѓе на кафе или на сите им остава таков впечаток. Не можев да дознаам зашто не познавав никој друг што би го поканил на кафе. Но, неговата загреаност не беше толку видлива за да биде одбивна или насилна;...“

Одреди за кој вид роман станува збор во краткото сиже за романот.

„...Две момчиња Том и Борн се другари кои живеат во северните краишта. Со нив е и нивното верно куче Руно. При една нивна игра правејќи снежна ескимска куќичка, случајно се однесени од морето во далечните студени краишта. Таму, во друштво на Ескимите, тие доживуваат низа авантури, за на крај, по низа перипетии, да се вратат среќно во родниот крај...“

7. Македонски јазик - Задолжителен предмет

Прашање

Според настаните и ликовите, одреди од кое лектирно издание е извадокот.

„...Долго време ја препишував филадата. Кога го свршив делото, го претставив Ефтиму Балазу, којшто ми го порача. Цели часови тој испитуваше дали преписот е точен. Не најде ни една грешка. Направи сметка (јас сметање не знаев) и ми рече дека треба да ми плати шеснаесет гроша. Но постапи великодушно: ми даде четири бешлаци, што ми се видоа како четири милиони...“

Одреди во која реченица е употребена службена комуникација.

Звукот како изразно средство недостасува во првите:

Определи на кој слог се акцентираат зборовите од туѓо потекло: организира и симболизира:

Во зборот гимназијалец, кој е од туѓо потекло, акцентот паѓа на:

Во зборот монолог, кој е од туѓо потекло, акцентот паѓа на:

Определи во кое време е глаголот во примерот: Јас сум прочитал.

Определи во кое време е глаголот во примерот: Ние сме пееле песна.

7. Македонски јазик - Задолжителен предмет

Прашање

Одреди во кое време е глаголот во примерот: Утре ќе облечам ленени пантолони.

Опреди која сложена глаголска форма е употребена во примерот: Ние имаме размислено за проблемот.

Одреди која сложена глаголска форма е употребена во примерот: Ние сме ученици.

Опреди што претставува истакнатиот збор во реченицата: Утре нека дојде порано.

Опреди кој збор во реченицата која следи е честичка: Токму вие ни требате.

Кој од наведените зборови е честичка?

Одреди што претставува истакнатиот збор во реченицата: Крц, се слушна зад вратата!

Кој од наведените зборови е извик?

7. Македонски јазик - Задолжителен предмет

Прашање

Одреди што претставува истакнатиот збор во реченицата: Навистина ќе патуваме заедно до Канада.

Посочи го модалниот збор.

Посочи го сврзникот кој одговара на временската зависносложена реченица.

Посочи го сврзникот кој одговара на условната зависносложена реченица.

Определи го сврзникот кој одговара на начинската зависносложена реченица.

Одреди на кој стил одговараат зборовите: указ и устав.

Каков вид речник е македонско-рускиот речник, кој се користи на часовите по руски јазик?

Стилистиката е наука за стилот, а стил е:

7. Македонски јазик - Задолжителен предмет

Прашање

Во целните зависноложени реченици не е правилно да се употребува како би, на негово место треба да стои сврзникот:

Која односна замена се јавува во улога на сврзник кај односните зависноложени реченици?

Посочи го сврзникот кој припаѓа на допусните зависноложени реченици.

Посочи го сврзникот кој припаѓа на причинските зависноложени реченици.

Посочи го сврзникот кој припаѓа на исказните зависноложени реченици.

Опреди каква е зависноложената реченица: Симе ќе дојде, макар што вчера беше болен.

Опреди каква е зависноложената реченица: Додека трае претставата, јас тивко ќе заминам.

Опреди каква е зависноложената реченица: Тој љубопитно гледаше како заминува возот од железничката станица.

7. Македонски јазик - Задолжителен предмет

Прашање

Пронајди кој збор во реченицата: Бездруго денес ќе бидам испрашан, е модален збор.

Одреди го стилот на кој е напишан следниот текст:

„Времиња
никојпат не ве напуштил,
никојпат не ќе пресуши
нашиов врток – Непокор.“

Одреди каков функционален стил е употребен во краткиот извадок.

„...- Како си пријателе? Каде си тргнал?
- Одам до банка, да платам некои сметки.
- И јас сум за натаму, ќе ти правам друштво. - Ајде тогаш да одиме заедно...“

Определи која реченица е условна зависносложена реченица.

Одреди со кој извик се обрнува внимание.

7. Македонски јазик - Задолжителен предмет

Прашање

Одреди кој вид зборови се подвлечените во реченицата. „ Дури дојдам до таму, ќе ме стемни.“

Пополни ја празната линија во реченицата со идно време: Решив, _____ да се пресметам со него:

Пополни ја празната линија во реченицата со можен начин: И тој _____ да биде удостоен на манифестацијата.

Опреди како услов е искажан во условната зависносложена реченица: Ако се сети за местото, нека ви го каже.

Опреди како услов е искажан во условната зависносложена реченица: Да знаев, ќе ти кажев.

Одреди кој интерпункциски знак недостасува во реченицата: Каде замина Теодор

7. Македонски јазик - Задолжителен предмет

Прашање

Опреди кој стил на пишување е употребен во следниот текст:

„Врз основа на одлуката на Управниот одбор на студентскиот дом „Стив Наумов“, Скопје, се објавува конкурс за избор и именување на директор на студентскиот дом. Услови: да имаат завршено високо образование; да не е кривично осудуван; да има најмалку пет години работно искуство. Документи за пријавување на конкурсот треба да се испраќаат на адресата каде се наоѓа студентскиот дом, најдоцна до 15.11.2016 год.“

Опреди кој стил на пишување е употребен во следниот текст:

„Дијалектологијата е гранка од науката за јазикот. За предмет на проучување ги има дијалектите (говорите) на даден јазик.“

Опреди која од речениците е односна зависносложена реченица.

Опреди која од речениците е начинска зависносложена реченица.

Опреди која од речениците е допусна зависносложена реченица.

Опреди која од речениците е целна зависносложена реченица.

Опреди која од речениците е последична зависносложена реченица.

7. Македонски јазик - Задолжителен предмет

Прашање

Одреди која од реченициве е причинска зависносложена реченица.

Определи која од реченициве е временска зависносложена реченица.

Одреди која од реченициве е исказна зависносложена реченица.

Определи во која реченица има употребено модален збор со кој се изразува тврдење.

Определи во која реченица има употребено модален збор со кој се изразува претпоставка.

Определи во која реченица има употребено модален збор со кој се изразува увереност.

Одреди во која реченица има употребено извик со кој се имитираат звуци.

Одреди во која реченица е точно потцртана честичката.

Одреди која од речениците содржи глаголска сум-конструкција.

7. Македонски јазик - Задолжителен предмет

Прашање

Одреди која од речениците содржи глаголска има-конструкција.

Опреди кој интерпункциски знак треба да стои на крајот од реченицата: Ех, колку убав ден

Одреди во која реченица има употребено модален збор.

Во која реченица има збор од туѓо потекло кој со акцентот се вклопил во нашиот третосложен акцент?

Опреди о
д која литературна научна творба е дадениот извадок
:

„Македонскиот поет Никола Вапцаров е роден во Банско, Пиринска Македонија, на 28 декември 1909 година, како прво дете од брачната заедница на Иван Вапцаров и Елена Везјова, обата Македонци. Во родното место завршил основно образование, а по завршувањето на VI клас гимназија во Разлог го напуштил училиштето и заминал во Варна каде што продолжил во едно поморско машинско училиште. Подоцна работел во една фабрика за хартија. И покрај напорната и до крајност исцрпувачка физичка работа и прогонување од полицијата, Вапцаров многу читал и пишувал ...“

/Гане Тодоровски/

7. Македонски јазик - Задолжителен предмет

Прашање

Според видот, настаните и ликовите, одреди од која лектира е извадокот

:

.....

НАЦА: (Доаѓа, застанува зад плотот и зинува, за малку да ја испушти тепсијата, со зелникот) А, леле мајко, што е ова чудо!

КЕВА: (По неа.) Леле, леле, тој така!... (Сака да побегне назад.)

**АРСО: (Прв ја забележува.) А, кумо Параскево, повели на веселба!
Ваму зелникот, Нацо!**

ПЕТРИЈА: Златна кума Праскарево! (Ја прегрнува и ја бацува.)..."

Според настаните и ликовите, одреди од која лектира е извадокот

:

.....-Така - извика Силва сосема возбудено. – Пју! Така, значи, се викаше. Па, изгледаше како арамииште! Ако го стигнеме овој Црн Пес, ќе има новости за капетанот Трилоуни. Бен добро трча; малкумина имаа морнари што трчаат подобро од него. Тој сигурно ќе го стигне, братко. Говорел за казнувањето на бродовите, зар не? Јас ќе му покажам како се прави тоа..."

Од која лектира се ликовите: Кева, Ефка, Петрија и Цонка?

7. Македонски јазик - Задолжителен предмет

Прашање

**Одреди од која лектира е извадокот
:**

„...Цел ден Бак седеше покрај виорот размислувајќи за тагата или луташе немирно низ логорот. Знаеше дека смртта е некакво престанување на движењата, некое излегување и исчезнување од животот на живите суштества и знаеше дека Џон Тортон е мртов. Тоа остави голема празнина во него, нешто слично на глад, празнина што болеше и печеше, нешто што храната не можеше да го исполни...“

**Според видот,
определи
каква е римата во дадените стихови (кога се римуваат
првиот и четвртиот, вториот и третиот
стих
)
:**

**“
Маглата гризе до утробата.**

Ни мрзнат белите дробови.

Нè стега в пранги, како робови,

Зимскиот уплав и прокобата.“

7. Македонски јазик - Задолжителен предмет

Прашање

**Според видот,
определи
каква е римата во дадените стихови (**
кога се римуваат
првиот и
третиот
, вториот и
четвртиот стих
)
:

"
О, таа земја ме вика и во мене се вие како светло ребро

и шумите како млада заклана трева во утрините бели,

а мојот насмев со нејзините усни се топи како сребро

кога само една бела разиграна река од светот нè дели."

7. Македонски јазик - Задолжителен предмет

Прашање

**Според видот,
определи
каква е римата во дадените стихови (
кога се римуваат
првиот и вториот, третиот и четвртиот стих)
:**

„....

Те љубам, мој роден крај

за мене ти си сонуван рај.

Име ти шепотам милно

те љубам бескрајно силно.“

7. Македонски јазик - Задолжителен предмет

Прашање

**Определи н
а кој литературно научен вид припаѓа
извадокот:**

Прошетка низ Рим на Карваџо и на Бернини

„...Уште малку подолу по улицата и се излегува на прекрасниот плоштад на Квиринале, со неверојатен видиковец кон крововите на делот од Рим кој се протега во долината кон Тибар. Од тука по скалите надолу, по улицата Датарија, кон Виа дел Корсо. Кога ќе се помине Корсото, средната улица која извира од плоштадот Пополо и која го пресекува градот во огромна должина сè до плоштадот Венеција, веќе се наоѓаме во близина на Пантеонот и на Навона и речиси секоја уличка ќе ни донесе некое ново изненадување и може да нè донесе до Пантеонот. Од тука, на неговата задна страна, па уште неколку чекори понатаму, се наоѓа Света Марија над Минерва, над поранешниот храм на божицата Минерва. Тука во овие мали улички се преплетуваат античкиот, средновековниот, ренесансниот, барокниот Рим. На ова конкретно плоштадче се наоѓа една интересна скулптура на Бернини, слонче кое носи стар египетски обелиск. Забележете го плоштадот на светлината на квечерината, кога зградите се оцртуваат на белата фасада на црквата, а слончето нè гледа со помалку загрижен изглед или грч од тежината на обелискот кој го носи. Една мала, хумористична споредна уличка на нашата тура, за да дојдеме до сериозноста на двете цркви со четири платна на Караваџо. Се наоѓаат во околината на плоштадот Навона (и самиот значаен за еден од нашите уметници, две од фонтаните на плоштадот го имаат потписот на Бернини: особено значајна централната, фонтаната на Четирите реки)...“

7. Македонски јазик - Задолжителен предмет

Прашање

Одреди која стилска фигура е употребена во следните стихови :

”
...-Мајко ле, мила мајко ле,

и мои верни другачки,

дали се женат ергени,

дали се можит девојки?

- Ќерко ле, мила ќерко ле,

женит се женит ергени,

можит се можит девојки,

за тебе велит , говорит:

,Откак

се поле зажнало,

дур се поле ожнало,

болна лежала девојка,

не била болна девојка,

тук’ била мома мрзлива’.”

7. Македонски јазик - Задолжителен предмет

Прашање

Одреди која стилска фигура ќе се употреби кога за плашлив човек ќе се каже: „Голем јунак си ти“.

Пронајди ја стилската фигура употребена во стиховите:

„Невеста момче фалеше:
-Имам си момче работно,
на ден бразда ораше,
во недела леичка,
и во месецот погонче, а в година нивичка!“

Одреди ја стилската фигура која е употребена во стиховите.

„Два конца парај од срцето, драги, едниот црн е, а другиот црвен.“

Откриј која стилска фигура е застапена во текстот:

„Еднаш еден ловечки пес гонел некоја срна.
- Никогаш нема да ме стигнеш – му рече срната.
- Зошто? – запраша песот. Јас бегам за да си го спасам животот, а ти трчаш за да го задоволиш својот господар – му одговори срната.“

7. Македонски јазик - Задолжителен предмет

Прашање

Одреди каква рима има употребено во стиховите:

„Дождот тапани на сите страни.
Ветерот труби.
Раскласуваат водите во вирчиња збрани, а секој клас веднаш се губи.“

Одреди каква рима е употребена во стиховите:

„Чуј како стенка ветер низ нашите рамници пусти
и вала во влажниот дол маглишта – слоеви густи...
Со пискот летнува гарван и кружи над моето село. Матно е небото цело.“

Поимите „налогодавач“ и „примач“ се карактеристични за:

Испраќа: Горан Михајлоски Датум:
25.11.2015год. Прима Загорка Иванова, ул. Беласица бр 5 Струмица Возот денес не тргна во предвиденото време. Во Лондон ќе стасам со одредено задоцнување. Чекај ме на железничката станица во 18 часот, со мене ќе биде и Иван.

Горан **Што претставува дадениот текст?**

7. Македонски јазик - Задолжителен предмет

Прашање

Од прикажаната комуникација со службено лице, одреди за која институција станува збор

:

„Кредитобарател: Добар ден. Би сакал да ја уплатам задоцнетата рата за станбениот кредит. Дали може тоа да го сторам на овој шалтер?

Службеник: Господине, овој шалтер е за исплата на пензии. Но, ќе ви излезам во пресрет и ќе ја завршиме уплатата. Повелет уплатница, пополнете ја.

Кредитобарател: (ја зама уплатницата и ја пополнува) Повелете, дали е сè во ред? Службеник: (ја проверува уплатницата) Да господине, ви благодариме за уплатата.“

Какви податоци се користат за време на предавање?

Одреди каква комуникација е прикажана со следниов дијалог

:

„Ученик (тропнува на врата): Добар ден. Дали може да влезам?

Секретарот: Добар ден. Повели, влечи. Што е потребно?

Ученик: Потребно е да ми издадете потврда дека сум редовен ученик во училиштево за да можам да користам месечен билет во јавниот превоз.

Секретарот: Момент, ќе ја изготвам потврдата веднаш (пополнува формулар)

Секретарот: (кон ученикот) Повели, потврдата е готова.

Ученик: Благодарам и довидување. Секретар: Довидување.“

7. Македонски јазик - Задолжителен предмет

Прашање

Назив на средното училиште _____

- Место, општина _____
- Име и презиме на ученикот _____
- Име и презиме на родителот/старателот _____
- Назив на завршеното основно училиште _____
- Учебна година во која се запишува ученикот _____

Заокружи ја насоката за упис во средното училиште _____

А. Машински техничар

Б. Електро техничар

В. Градежен техничар

Датум
ученикот

Потпис на

Податоците кои треба да се потполнат одговараат на службениот образец:

8. Математика - Задолжителен предмет

Прашање

Под претпоставка дека можеш да користиш кој било цел број од 0 до 10, запиши ги сите цели броеви кои се решение за $x < 5$.

Под претпоставка дека може да користиш кој било цел број од 0 до 10, запиши ги сите цели броеви кои се решение на неравенката $x - 3 \geq 4$.

Равенката $2y - 3x = -8$ запиши ја во обликот $y = mx + c$.

Колку е наклонот на правата $2x = 5 - 3y$?

8. Математика - Задолжителен предмет

Прашање

Кои се координатите на точката во која правата $2y - 3x = -8$ ја сече *y*-оската?

Запиши ја равенката на правата со наклон $m = \frac{1}{2}$ која минува низ точката $(0,7)$.

Кој е *20-тиот* член на низата 17, 24, 31, 38, 45, ...?

Разложи на множители $x^2 + 4x + 3$.

Разложи на множители $x^2 - 10x + 25$.

Разложи на множители $100m^2 - 49$.

Неравенката $2x + 1 > 3$ е еквивалентна со неравенката:

За која вредност на n е точно равенството $\left(\frac{2}{5}\right)^n = \frac{16}{625}$?

Правата $x + 2y - 1 = 0$ минува низ точката:

Која вредност на x е решение на равенката $-1,2 \cdot x = 6$?

Колку е производот на мономите $-9a^2b^3c$ и $-5a^3b$?

8. Математика - Задолжителен предмет

Прашање

По кратење на дробката $\frac{25-x^2}{5-x}$, $x \neq 5$ се добива:

Подредениот пар $(2, -1)$ е решение на системот равенки:

Колку решенија има системот равенки $\begin{cases} x + y = 1 \\ x + y = 2 \end{cases}$?

Системот равенки $\begin{cases} (x-2)(x+2) - 2y = x(x-4) \\ \frac{x}{2} - \frac{y}{3} = x \end{cases}$ е еквивалентен со системот:

Едно решение на равенката $3x^2 - 2x - 1 = 0$ е бројот:

Паралелната права на правата $2x - 3y + 4 = 0$ има наклон:

Колку изнесува степеновиот показател откако изразот $\frac{(a^2 a^3)^5}{(a^8 a^7)^{10}}$ ќе се упрости?

Изразот $3x^2 y^3 - 2x y^2 + 5x y$ помножи го со мономот $-2x^3 y^3$.

Количникот на мономите $\frac{7}{8} x^3 y^4$ и $-\frac{7}{4} x^2 y^2$ е еднаков на:

Запиши ја инверзната функција на функцијата $f(x) = x - 5$.

8. Математика - Задолжителен предмет

Прашање

Во координатниот систем на цртежот дадени се пет прави кои се сечат во точката $M(10, 10)$. Која од правите е график на функцијата $y = \frac{1}{2}x + 5$?

Во координатниот систем на цртежот дадени се пет прави кои се сечат во точката $M(10, 10)$. Која од правите е график на функцијата $y = x$?

Мери од чкорчиња прави колиби, како што е дадено на цртежот. Запиши го правилото кое покажува колку чкорчиња се потребни за правење колиби. Притоа *тнека бидебројотначкорчиња, аћбројотнаколиби*

Илир стигнал како 1994-ти на една трка. После трката дознал дека секој седми по пласман што трчал бил дисквалификуван (7-ми, 14-ти, 21-от, ...итн). Кој е новиот пласман на Илир?

За која вредност на бројот p равенките $(p+1)x = 3ip(x-1) = 1+p$ имаат заедничко решение?

Во дадената низа од 5 броеви, недостасуваат три броја: 2, $_$, $_$, $_$, 500. Познато е дека секој број во низата е еднаков на производот од претходните два. Колку е производот на трите броеви што недостасуваат?

8. Математика - Задолжителен предмет

Прашање

Денес, во 2017 година имам u години. Да претпоставиме дека сум бесмртен. Во која година ќе бидам 10 пати постар од денес?

1 995 срциња се наредени како на цртежот, по едно срце повеќе во секој нареден ред. Сите редови освен последниот се потполни. Колку срциња има во последниот ред?



♥ ♥ _____

Кое од следните равенства е секогаш точно, независно од тоа кој број ќе се стави на местото на знакот *?

8. Математика - Задолжителен предмет

Прашање

За изнајмување опрема една компанија наплатува фиксна стапка од 25 евра, плус 13 евра на ден за осигурување. Пеце има 121 евро. Со кое неравенство може да се претстави бројот на денови за кои Пеце може да изнајми опрема од оваа фирма?

Графикот на линеарната функција $y = -2x + 3$ со позитивната насока на оската зафаќа:

Од местото А кон местото В тргнува камион кој се движи со брзина 50 km/h. Два часа подоцна од истото место тргнува лесна кола, која се движи во иста насока со брзина 75 km/h. По извесно време лесната кола го стигнала камионот во местото В. Растојанието од местото А до местото В е:

Решение на равенката $(x - 2) \cdot (x + 2) - x^2 + 2x = 4$ е:

За функцијата $y = 3x - c$ одреди го c , така што нејзиниот график и графикот на функцијата $y = -\frac{1}{2}x - 4$ ја сечат ординатната оска во иста точка.

Скрати ја дробката $\frac{x^2 y^2}{ax + ay}$, $x \neq -y$.

Збирот на X и Y , кои се решение на системот линеарни равенки Y е:

$$\begin{cases} 2x - 3y = 1 \\ x + 5y = 7 \end{cases}$$

8. Математика - Задолжителен предмет

Прашање

Должината на правоаголен прозорец е $6m$ повеќе од нејзината ширина w .
Плоштината на прозорецот е $36m^2$. Која равенка може да се користи за да се најдат димензиите на прозорецот?

Кој од следните броеви е најголем?

Упрости го бројниот израз $2 \cdot 10^7 - 3 \cdot 10^7 + 6 \cdot 10^7$.

Ако $f(x) = 7 - 5x$, тогаш колку е

Запиши ја равенката на права во облик $d = mt + c$ која одговара на информациите дадени во табелата.

8. Математика - Задолжителен предмет

Прашање

Оддалеченоста од дома d зависи од времето на патување t . Кој е наклонот на правата со која може да се претстават информациите дадени во табелата?

оддалеченост од дома, d (km)	време на патување t (часови)
17	1
19	2
	3
23	4
	5
37	

Оддалеченоста од дома d зависи од времето на патување t . Кои се координатите на точката во која правата со која може да се претстават информациите дадени во табелата ја сече Y -оската?

Од дадениот график, одреди ја вредноста на x за која функцијата добива вредност нула.

За броевите a и b важи $a:b = 3:4$ и Вредноста на бројот a е: $a+b = 21$.

8. Математика - Задолжителен предмет

Прашање

Ако знаеме дека еден внатрешен агол на триаголник е 64° , а разликата на другите агли е 28° , тогаш аглие на триаголникот може да ги пресметаме со решавање на системот:

Плоштината на триаголник заграден со координатни оски и правата $6x - 5y - 30 = 0$ изнесува:

Една градина во форма на правоаголник со страни $17m$ и $9m$ е обиколена со леа од цвеќиња широка $3m$. Кој израз ја дава плоштината на леата со цвеќиња?

Кој од исказите за видот на засенчениот многуаголник е точен?

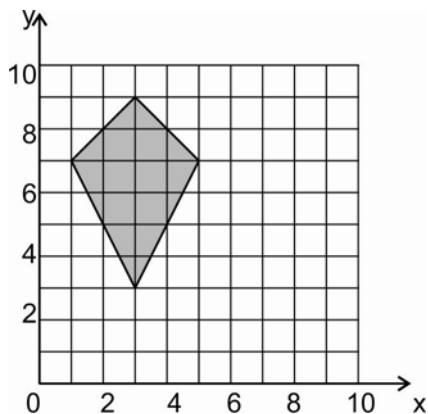

8. Математика - Задолжителен предмет

Прашање

Погледни ја засенчената форма на цртежот. Кои се координатите на точката В?

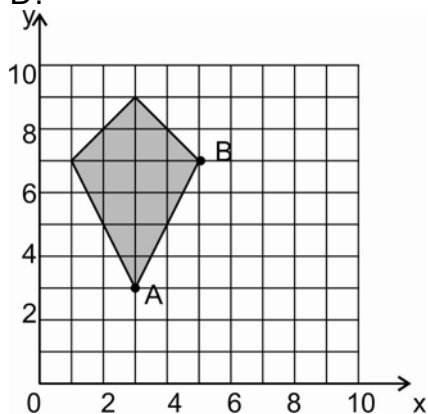

Во четириаголникот $ABCD$ дијагоналите се нормални. Тогаш $ABCD$ може да биде:

Во кој триаголник секогаш збирот на двата негови агли е еднаков на третиот агол?

Збирот на аглите што лежат на иста страна на паралелограмот е:

Колку раба има десетаголна призма?

Колку најмалку сидови може да има призма?

Колку најмалку рабови може да има призма?

Во секој паралелограм, соседните агли се:

8. Математика - Задолжителен предмет

Прашање

Со што е дадена ротацијата?

Кои од аглите на цртежот се еднакви? н

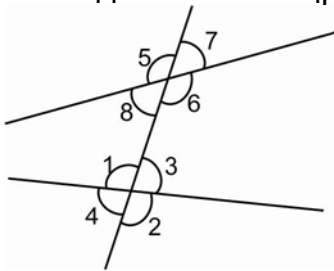

Формата е пресликана во однос на оската на рефлeksiја. Точката А останува на истото место. Кои се координатите на сликата на точката В?

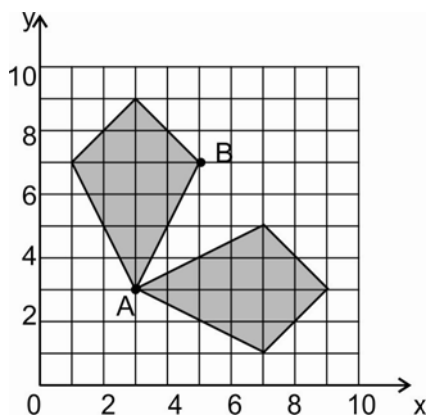

8. Математика - Задолжителен предмет

Прашање

Формата на цртежот се ротира. Точката А останува на истото место. Кои ќе бидат координатите на точката В после ротирањето?

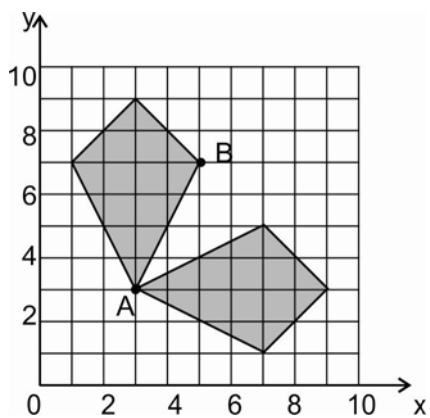

Дадени се следните агли. Кој од аглие може да има 120° ?

8. Математика - Задолжителен предмет

Прашање

Дадена е мрежа на триаголна призма.

Мрежата се превиткува и лепи за да се направи призмата. Кој раб од призмата ќе биде залепен со јазичето од раб 1.

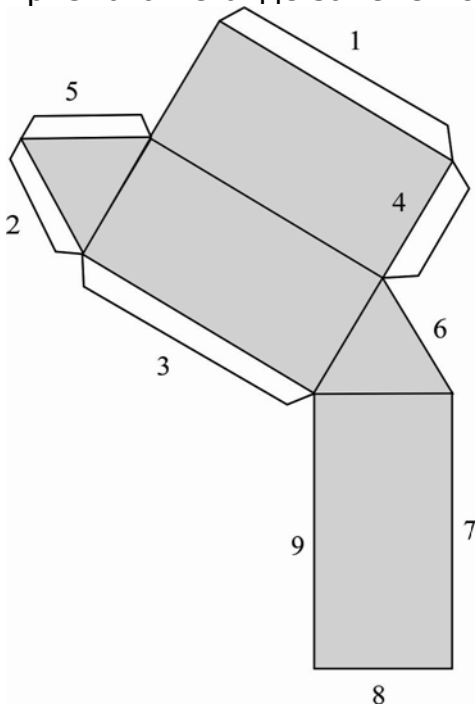

На цртежот даден е правилен осумаголник. Колку е плоштината на правилниот осумаголник, ако должината на страната на секое квадратче во мрежата е еднаква на 1 cm?

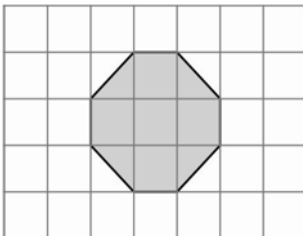

8. Математика - Задолжителен предмет

Прашање

Колку е збирот на внатрешните агли на дадениот седумаголник на цртежот?

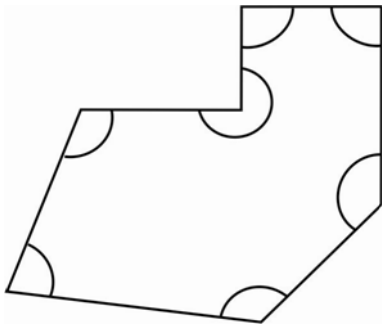

Еден овчар го врзал своето магаре за дрво и почнал да ги бара овците. Тој прво заминал $300m$ на север и $400m$ на запад. На колку метри од него се наоѓа дрвото за кое тој го врзал магарето?

Секоја од следните тројки броеви се должини на страни на триаголник. Која тројка броеви се должини на страни на правоаголен триаголник?

Која од следните форми не се појавува во дадениот цртж?

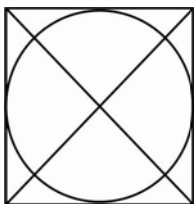

За четириаголникот $ABCD$ дадени се аглите: $\alpha = 70^\circ$, $\beta = 150^\circ$, $\gamma = 110^\circ$.
Колку е аголот δ ?

Во $\triangle ABC$ страните се $\bar{AB} = 11cm$, $\bar{BC} = 13cm$, $\bar{AC} = 7cm$. Најголем е аголот:

8. Математика - Задолжителен предмет

Прашање

Во ΔABC , аголот има α , а аголот 90° е двапати помал од β . Колку степени се аглите γ и α

Пресметај ја должината на најкратката страна на правоаголен триаголник чии две страни се со должина $4\text{cm}, 4,1\text{cm}$.

Со трансформацијата сличност, од триаголникот A се добива триаголник A' . Кој е коефициентот на зголемување?

Триаголник A се зголемува и се добива триаголник A' . Најди ја страната x .

Со која трансформација на триаголникот ABC е добиен триаголникот $A'B'C'$, ако координатите на триаголникот ABC и координатите на триаголникот се: $A'B'C'$

Ако A_1 е слика на крајната точка од отсечката AB при ротација за негативно насочен агол, тогаш центарот на ротација лежи на:

Ако се дадени три рамнокраки триаголници со заедничка основа, тогаш врвовите на тие триаголници лежат на:

Подреди ги по големина страните на триаголникот ABC ($AB = c, BC = a, AC = b$), почнувајќи од најголемата, ако $\angle A = 55^\circ$ и $\angle B = 35^\circ$.

Пресметај ги аглите α, β на дадениот четириаголник.

Аголот x во дадената фигура е:

8. Математика - Задолжителен предмет

Прашање

Најди го аголот γ од цртежот.

Најди ја страната на дадениот триаголник означена со буква.

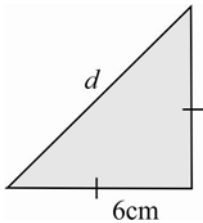

Најди ја непознатата страна c во дадениот триаголник.

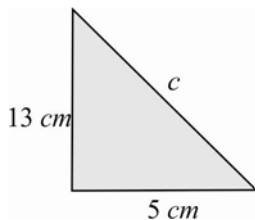

Пресметај го аголот δ на дадениот четириаголник.

Колку оски на симетрија има еден правилен седумнаесетаголник?

Колку рамнини на симетрија има коцка?

Која од следниве реченици секогаш е точна:

8. Математика - Задолжителен предмет

Прашање

Кои се координатите на точката K , ако таа е средина на страната BC на правоаголникот $ABCD$ прикажан на цртежот?

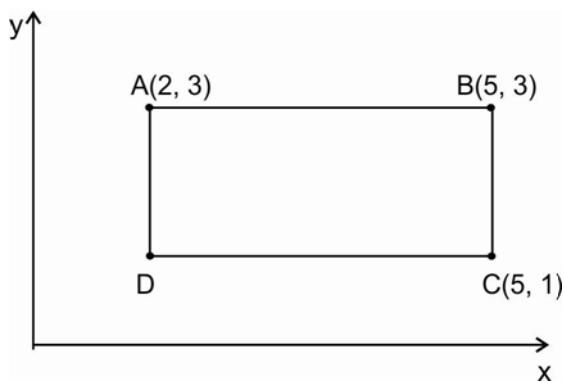

Кои се координатите на темето D за правоаголникот $ABCD$ прикажан на цртежот?

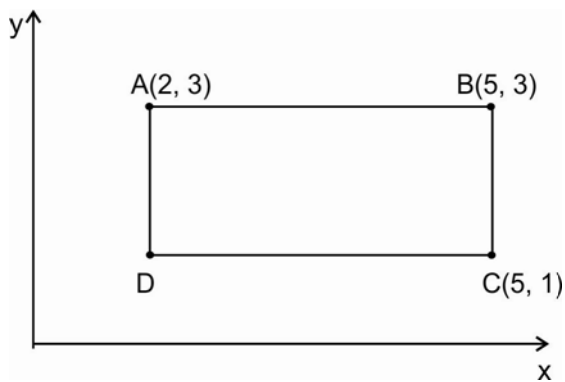

8. Математика - Задолжителен предмет

Прашање

Колку изнесува збирот на внатрешните агли на дадениот петтаголник на цртежот?

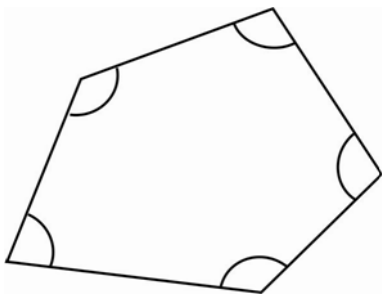

Маја има правоаголник со должина n и ширина 10 cm . Марија го пресекла правоаголникот на средината од должината и добила два правоаголници, кои ги залепила еден до еден по нивната должина. Колку е периметарот на новодобиениот правоаголник на Маја во најпроста форма?

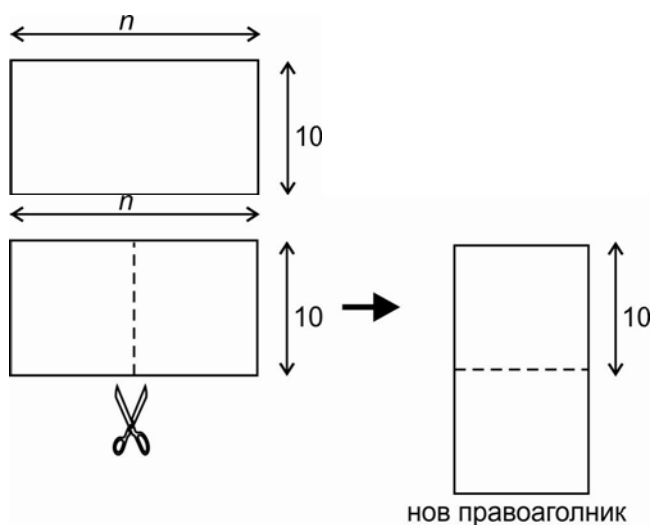

8. Математика - Задолжителен предмет

Прашање

Дадена е мрежа на триаголна призма.

Мрежата

се превиткува и лепи за да се направи призмата. Кој раб од призмата ќе биде залепен со јазичето на раб 2?

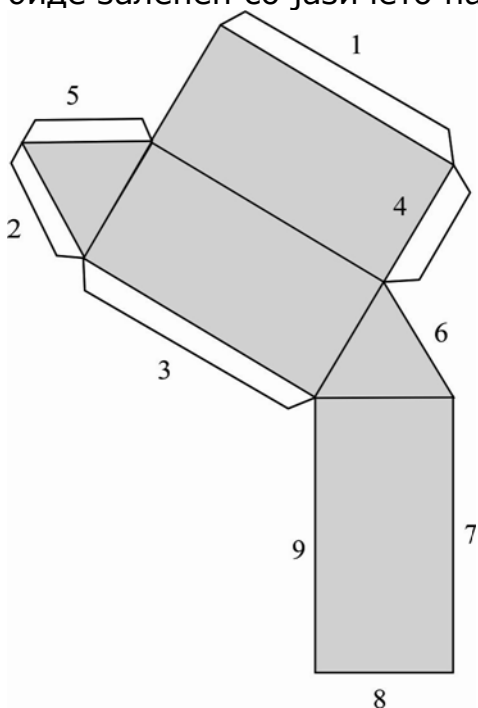

На цртежот даден е правилен осумаголник. Должината на страната на квадратчињата е 1 cm. Колку е периметарот на правилниот осумаголник?

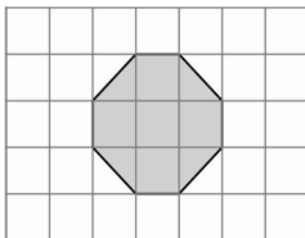

Колку е остриот агол меѓу симетралите на остриите агли на правоаголен триаголник?

8. Математика - Задолжителен предмет

Прашање

Ако во триаголникот ABC има еден агол 36° , а другите два се однесуваат како $5:3$ тогаш тој е:

Во рамнокрак триаголник, тапиот агол формиран од симетралите на двата еднакви агли е три пати поголем од аголот кај врвот. Аглите на триаголникот се:

Колку најмалку мали квадратчиња во дадената 2Д форма треба да се преместат за да се добие форма чија оска на симетрија е правата d ?

Четириаголникот $ABCD$ на цртежот е паралелограм. Да се најде аголот x .

Во триаголникот ABC , надворешниот агол во темето A е $\alpha_1 = 110^\circ$, а внатрешниот агол при темето C е $\gamma = 50^\circ$. Најголема е страната:

Оска на симетрија за две кружници со нееднакви радиуси е правата која:

Триаголник $P(2,1), Q(2,3), R(1,3)$ е пресликан во триаголникот $P'(4,1), Q'(4,5), R'(2,5)$ со трансформацијата сличност. Кои се координатите на центарот на сличност?

Од дадениот цртеж одреди го аголот $\angle AOB$?

На цртежот, O е центар на круг со дијаметар PQ . Да се пресмета аголот PSR .

Од дадениот цртеж одреди го аголот $\angle ACB$?

8. Математика - Задолжителен предмет

Прашање

Дадена е отсечка XU со должина 3cm што претставува множеството точки кои се на 2cm од отсечката XU ?

Запиши израз со кој ќе може да се пресмета d^2 , каде d е дијагонала на дадениот правоаголник.

Пресметај ги непознатите агли на дадениот цртеж:

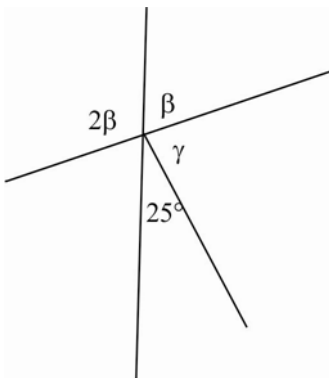

Плоштината на дадената четириаголна призма се пресметува со формулата:

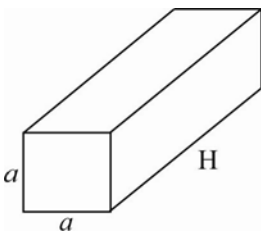

Колку е страната на квадрат со плошина 25cm^2 е:

Со која формула се пресметува периметарот на кружница со радиус r ?

8. Математика - Задолжителен предмет

Прашање

Што треба да стои во квадратчето $532\text{cm}^3 = \square \text{ml}$ за да биде точно?

Што треба да стои во квадратчето $1,4\text{ha} = \square \text{m}^2$ за да биде точно?

Цилиндричен резервоар за вода има дијаметар од 6 m и висина од 2 m.
Колку е радиусот на основата на резервоарот?

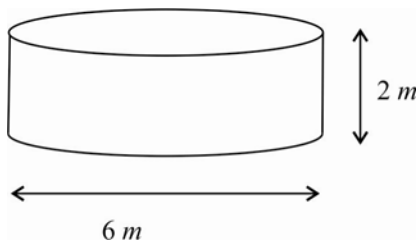

Дадениот дијаграм покажува колку милји има од една до друга раскрсница. Колку милји има од раскрсницата 2 до раскрсницата 4?

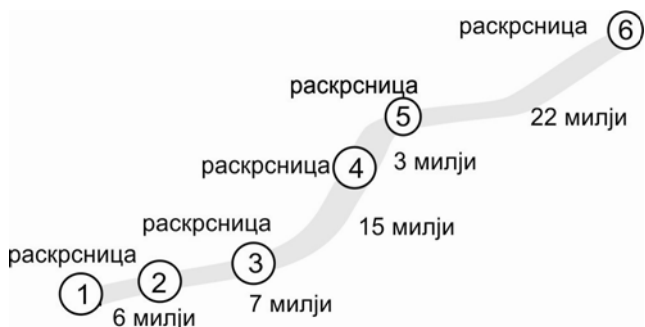

Пресметај го волуменот на бакарна прачка со радиус 2cm и должина од 25cm

Плоштината на квадрат е 16cm^2 . Радиусот на круг што има иста плоштина со квадратот е:

8. Математика - Задолжителен предмет

Прашање

Колку е волуменот на цилиндар со радиус $R = 5m$ и висина $H = 3m$, пресметан до најблискиот кубен метар?

Колку е волуменот на квадар со страни $a = 14cm$, $b = 5cm$, $c = 8cm$?

Иван користи тркало со дијаметар $50cm$ за да ја измери должината на училишниот паркинг. Тркалото се завртело 87 пати. Колку е должината на паркингот изразена во метри?

Еден авион поминал 1 860 милји за 4 часа. Колку километри минува на час ако се движел со иста брзина?

Дадениот дијаграм покажува колку милји има од една до друга раскрсница. Петар секој ден патува од раскрсницата 2 до раскрсницата 3 и обратно. Колку километри минува за пет дена?

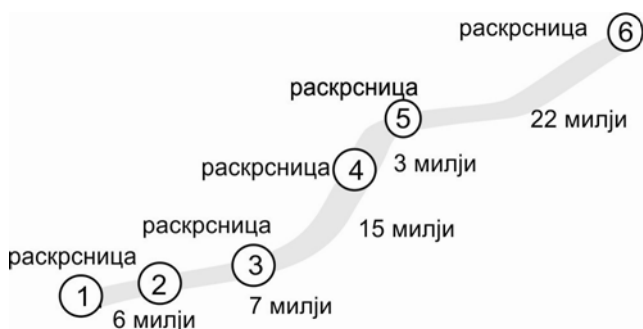

Колку е периметарот на кругот со дијаметар 40 m, пресметан на најблиската стотинка? За π да се земе 3,14.

8. Математика - Задолжителен предмет

Прашање

Колку е плоштината на цилиндар со радиус 4 m и висина 3 m? Заокружи на најблиската десетинка, земајќи за $\pi = 3,14$.

Еден фармер има 12 хектари земјиште. $35000m^2$ од неговата земја не е погодна за пасење на стоката. Колку од неговата земја, во хектари, е погодна за пасење на стоката?

Колкав пат се поминува со возило ако неговата просечна брзина е $84\frac{km}{h}$ и тоа патува 90 минути?

Цилиндричен резервоар за вода има дијаметар од 6 m и висина од 2 m. Колку е волуменот на резервоарот?

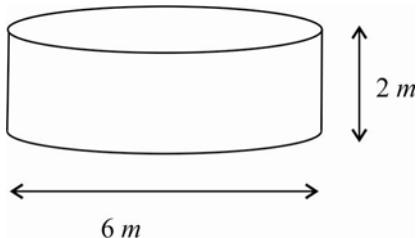

Пресметај ја плоштината на квадратот.

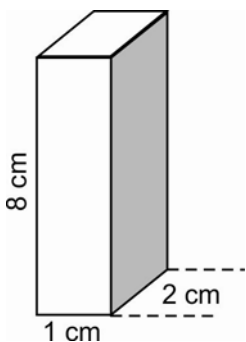

8. Математика - Задолжителен предмет

Прашање

Пресметај го волуменот на квадарот.

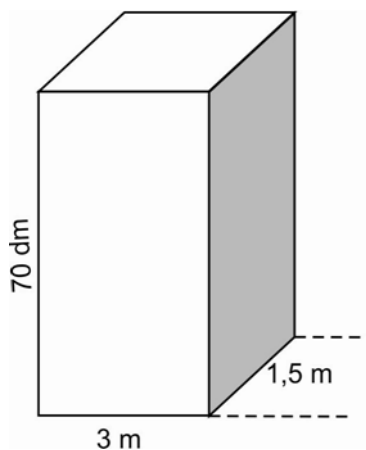

Основата на четиристрана призма е квадрат со страна 3cm , а висината на призмата е $0,5\text{dm}$. Колку е волуменот на призмата?

Најди ја просечната брзина во $\frac{\text{km}}{\text{h}}$, на објектот кој патува за 259km

Плоштината на коцка е 600cm^2 . Колку е волуменот на коцката?

Основата на четиристрана призма е квадрат со страна 5cm , а висината 8cm . Колку е плоштината на призмата?

8. Математика - Задолжителен предмет

Прашање

Најди ја вкупната должина на жица која се користи за да се направи круг од жица впишан во внатрешноста на квадрат направен, исто така, од жица, како што е прикажано на цртежот. Страната на квадратот е 9 см.

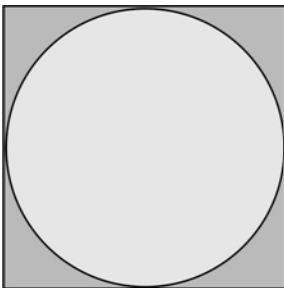

Најди ја плоштината на обоениот дел од кругот до две децимални места.

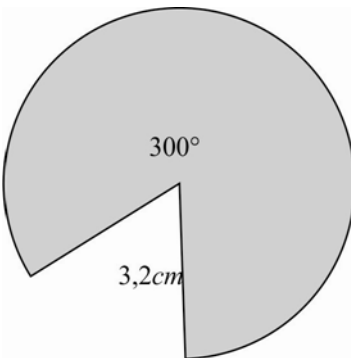

Страните на квадратот $ABCD$ се по $1m$. Колку е плоштината на квадратот $AKPC$?

8. Математика - Задолжителен предмет

Прашање

Дијаметарот на еден кружен базен А е два пати поголем од дијаметарот на друг кружен базен В, но длабочината на А е два пати помала од длабочината на В. Зафатнината на базенот А во однос на зафатнината на базенот В е:

Бројната вредност на волуменот на цилиндар со висина $3m$ е еднаков на бројната вредност на неговата плоштина. Колку е радиусот на основата на тој цилиндар?

е единичен квадрат. Колку е плоштината на правоаголникот $ABCD$

Во формата се гледа голем квадрат со плоштина $1m^2$. Неговата дијагонала е поделена на три еднакви дела од кои средниот дел е дијагонала на помалиот темен квадрат. Колкава е плоштината на малиот квадрат?

Димензиите на квадар се однесуваат 5:2:4, а нивниот збир е $33dm$.
Плоштината на квадарот е:

Пресметај ја плоштината на дадената форма. За π земи 3,14.

Ако во квадрат е впишан круг, тогаш односот на нивните плоштини е:

За колку ќе се зголеми периметарот на кружницата ако нејзиниот радиус се зголеми за 2 cm?

8. Математика - Задолжителен предмет

Прашање

Цилиндар со висина 4 cm има волумен $100\pi\text{ cm}^3$. Колку е неговата плоштина?

Колку литри вода собира цилиндричен сад со дијаметар на основата 4 dm и висина 30 cm ?

Пресметај ја плоштината на даденото тело.

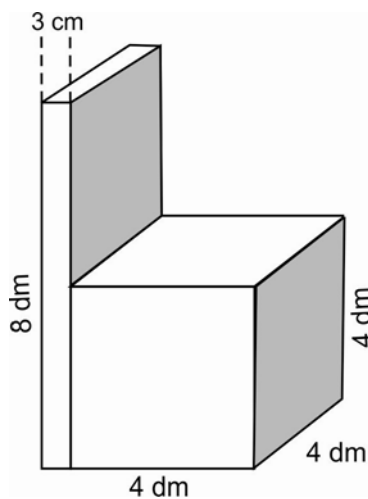

8. Математика - Задолжителен предмет

Прашање

Марија и Кате се тркале на 1500 метри. Трката е прикажана на графикот растојание-време. По колку минути од почетокот на трката Кате била во водство?

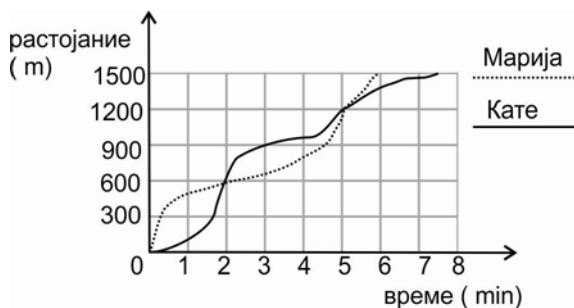

Марија и Кате се тркале на 1500 метри. Трката е прикажана на графикот растојание-време. Не сметајќи го стартот, на колку метри Марија и Кате по втор пат биле на исто растојание од стартот на трката?

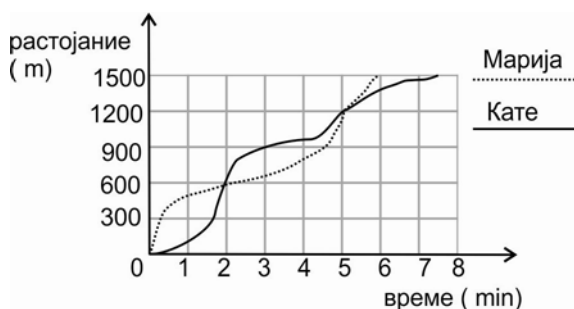

8. Математика - Задолжителен предмет

Прашање

Аница собрала податоци колку дожд паднало во пет дена. Податоците се дадени во табелата: Кога паднало најмногу дожд?

денови	Дожд во см
понеделник	0,2
вторник	0,8
среда	0,5
четврток	0,25
петок	0,05

8. Математика - Задолжителен предмет

Прашање

Во една продавница продавале пакети со по 12 кеси чипс со различен вкус. Дадена е табела која прикажува колкава е веројатноста од една кутија, на случаен начин, да се извлече кеса со определен вкус.

Колку кеси со вкус на пица има во секоја кутија?

вкус	веројатност
пица	$\frac{7}{12}$
кашкавал	$\frac{1}{4}$
пилешко	$\frac{1}{6}$
сирење	0

Се фрла монета. Три пати едно подруго се добива грб. Веројатноста во четвртото фрлање да се добие глава е:

8. Математика - Задолжителен предмет

Прашање

Ако веројатноста на еден настан е 0,587, колку е веројатноста на спротивниот настан?

Која од следните случајни променливи не е дискретна?

Квантитативно обележје е:

Ана фрла коцка 25 пати. Ги добила следните броеви: Колку е модата?

4	1	1	1	4	4	2	1	4	6
4	4	4	3	2	2	3	6	1	2
3	5	3	2	3					

Сигурен настан е настанот:

Невозможен настан е настанот:

8. Математика - Задолжителен предмет

Прашање

Каков е настанот А: Каменот фрлен во реката нема да потоне на дното од нејзиното корито?

Даден е настанот А: Каменот фрлен во реката нема да потоне на дното од нејзиното корито. Колкава е веројатноста на настанот А?

При вртење на еден телефонски број Ана ја заборавила последната цифра. Веројатноста да го избере точниот број е:

Вредноста која го дели множеството податоци на два еднакви дела, така што половина од податоците се помали, а другата половина се поголеми од неа, се вика:

Вредноста од множеството на податоци која се појавува најчесто се вика:

Ранг на примерокот 2, 3, 4, 5, 6 е:

8. Математика - Задолжителен предмет

Прашање

Колку е медијаната на примерокот: 25, 32, 30, 29, 30, 17, 32, 27, 24?

Аница собрала податоци колку дожд паднало во пет дена. Податоците се дадени во табелата: Колку повеќе дожд паднало во средата од четвртокот?

денови	Дожд во cm
понеделник	0,2
вторник	0,8
среда	0,5
четврток	0,25
петок	0,05

Марија и Кате се тркале на 1500 метри. Трката е претставена на графикот пат-време. Колку време и било потребно на Марија да истрча 1 500 метри?

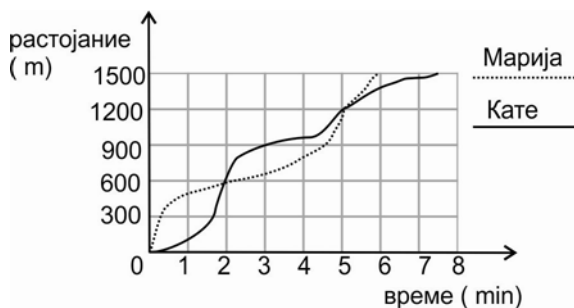

8. Математика - Задолжителен предмет

Прашање

Марија и Кате се тркале на 1500 метри. Трката е претставена на графикот пат-време. Колку минути подоцна од Марија стигнала Кети на целта?

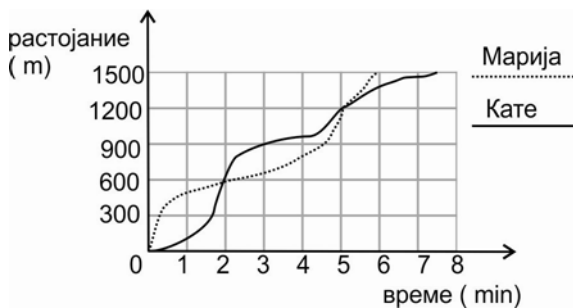

Во една кутија има црвени и црни коцки. Веројатноста да се извлече црвена коцка е $\frac{1}{5}$. Колку е веројатноста да се извлече црна коцка?

Во секоја кутија со житни култури има картичка со бесплатен подарок. Постојат 4 картички и тоа: А, Б, Ц и Д. Марија сака да го добие подарокот што е означен на картичката А. Која е веројатноста во купената кутија да биде картичката што ја посакува Марија?

8. Математика - Задолжителен предмет

Прашање

Во секоја кутија со житни култури има картичка со бесплатен подарок. Постојат 4 картички, и тоа: А, Б, Ц и Д. Павле сака да го добие подарокот што ги има картичките Ц и Д. Која е веројатноста да падне картичка што ја сакал Павле?

Во едно училиште се отвора менза. Треба да се избере лице кое ќе ја отвори мензата на церемонија. Имињата на присутните ученици, наставници и вработените во мензата се запишани на ливчиња и ставени во кутија од која на случаен начин се избира едно ливче. Која е веројатноста да биде извлечено ливче со име на ученик?

8. Математика - Задолжителен предмет

Прашање

Во дадената табела се собрани податоци за продадени цвеќиња во текот на една недела во една цвеќарница. Колкав процент од продадените цвеќиња се кринови?

цвеќиња	број на продадени цвеќиња	профит во денари
ружи	125	10000
крин	160	16000
каранфили	35	1050
орхидеи	18	2160
кали	5	600
вкупно	343	29810

Марко купил пакет со чипс. Во пакетот имало 10 кеси со чипс со различен вкус. Во табелата е дадено по колку кеси има од секој вкус на чипс. Марко по случаен избор зел една кеса од пакетот. Која кеса ја извлекол ако веројатноста да се извлече таа кеса е $\frac{1}{2}$?

8. Математика - Задолжителен предмет

Прашање

Марко купил пакет со чипс. Во пакетот имало 10 кеси со чипс со различен вкус. Во табелата е дадено по колку кеси има од секој вкус на чипс има во пакетот.

Марко по случаен избор зел една кеса од пакетот. Која е веројатноста кесата да биде со вкус на сирење?

вкус	број на кеси
пица	5
кашкавал	2
пилешко	2
сирење	1

8. Математика - Задолжителен предмет

Прашање

Во една продавница има пакети со по 12 кеси чипс со различен вкус. Во табелата е прикажана веројатноста на случаен начин од кутијата да се извлече кеса со одреден вкус: Колку кеси има со вкус на кашкавал во секоја кутија?

вкус	веројатност
пица	$\frac{7}{12}$
кашкавал	$\frac{1}{4}$
пилешко	$\frac{1}{6}$
сирење	0

8. Математика - Задолжителен предмет

Прашање

Даден е дијаграм на број на часови на сонце во текот на еден месец.
Колку денови има месецот?

Број на сончеви часови во месец Б

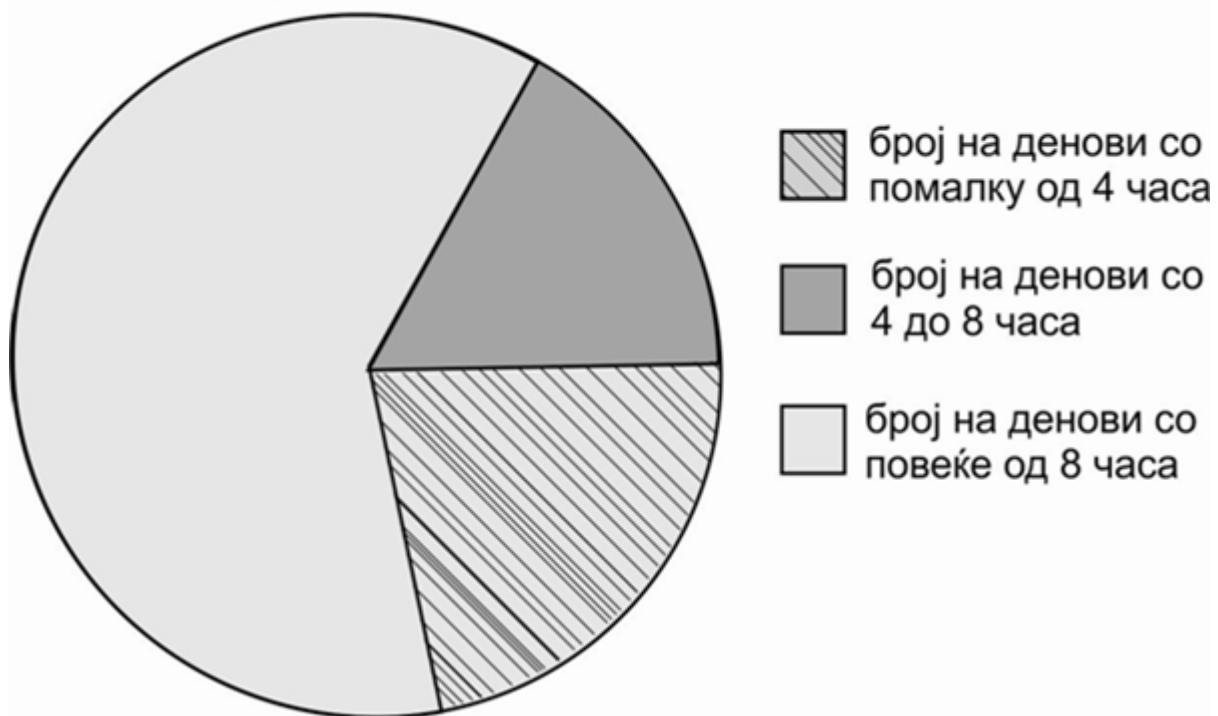

Лина во текот на еден месец на пазар отишла четири пати. На три одења на пазар купувала по 8 килограми зеленчук. На едно одење на пазар не купила зеленчук. Колку просечно килограми зеленчук купила на четирите одења на пазар во текот на еден месец?

8. Математика - Задолжителен предмет

Прашање

Се мешаат буквите S, E, M, I, T, R, O, P, I, C, A и L, секоја запишана на картонче. Без да се гледа, се извлекува една буква. Колку е веројатноста дека ќе биде избрана самогласка?

Торба содржи 6 црвени, 3 сини и 7 зелени џамлии. Ако случајно се избере една џамлија од торбата, која е веројатноста дека таа е сина?

Измерена е тежината на 25 новороденчиња родени во текот на една недела во една болница. Колку е релативната фреквенција на појавување на новороденчиња со тежина 2,3?

2,3	3,4	4,2	2,3	3,5	3,1	4,2	2,9	3,2	2,4
3,4	3,9	4,0	3,8	2,3	2,7	2,9	2,3	3,8	3,0
2,4	2,3	4,0	3,3	3,6					

Ана фрла коцка 25 пати. Ги добила следните броеви: Колку е модата?

4	1	1	1	4	4	2	1	4	6
4	4	4	3	2	2	3	6	1	2
3	5	3	2	3					

8. Математика - Задолжителен предмет

Прашање

Најди ја релативната фреквенција на сијалиците, кои покажале трајност меѓу 300 и 350 дена:

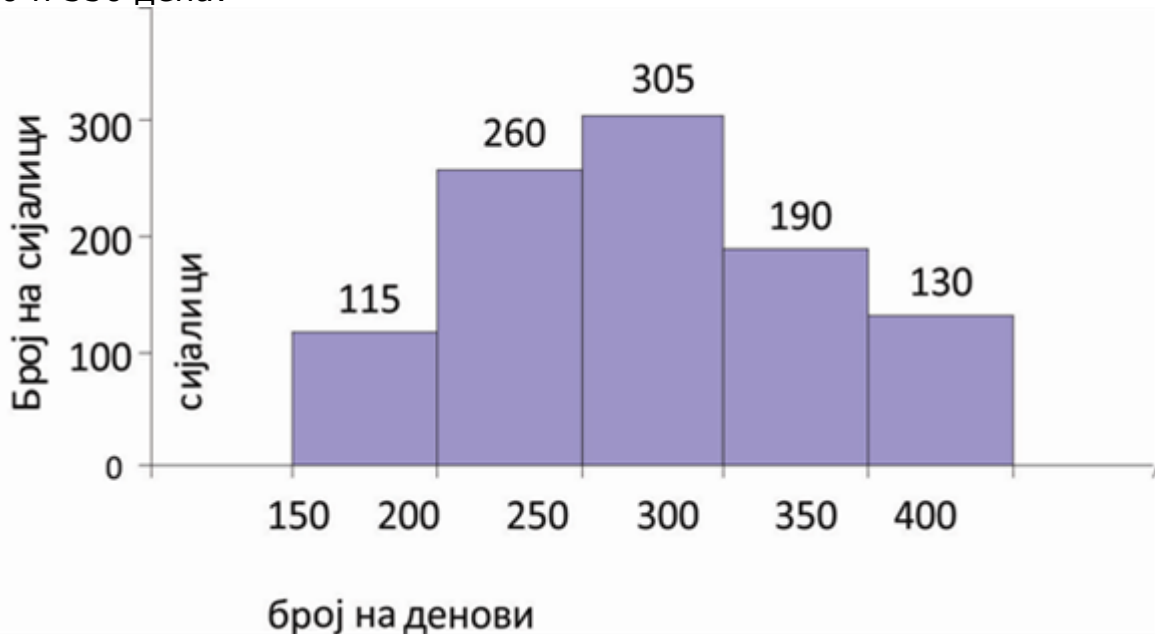

Се фрлаат две коцки за играње. Веројатноста барем на една од коцките да има 6 е:

Случајно е избран број од множеството $\{2, 3, \dots, 50\}$. Која е веројатноста избраниот број при делење со да 5 има остаток 1?

Колку е меридијаната на податоците 8, 4, 6, 8, 9, 5, 3?

Во колку интервали со должина 4 можат да се групираат вредностите 21, 25, 26, 35, 32, 34, 32, 49, 22, 24, 24, 36, 35, 26, 23, 46, 22, 24, 27, 30 ?

8. Математика - Задолжителен предмет

Прашање

Ако во кутија има 25 бели, 15 црвени и 10 зелени топчиња, и од неа се извлече едно топче, тогаш веројатноста дека топчето НЕ е бело е:

Во табелата дадена е фреквенцијата на групирани дискретни податоци.
Во кој интервал лежи медијаната?

број на бодови	фреквенција
1-5	5
6-10	7
11-15	6
16-20	2

8. Математика - Задолжителен предмет

Прашање

Дијаграмот стебло-лист го покажува бројот на кошеви постигнат на секој натпревар од страна на две кошаркарски тима.
Објаснување $60 \mid 5 = 65$ кошеви и $0 \mid 60 = 60$ кошеви. Колку е медијаната за секој тим?

Тим А		Тим В
6 5 4 2 0	60	5 5
9 8 7 6 5 4 3 1	70	6 8 9
9 8 3	80	0 1 2 4
4 4	90	1 2 3 4 7 8 9
1	100	0 1 3

8. Математика - Задолжителен предмет

Прашање

Дијаграмот стебло-лист го покажува бројот на кошеви постигнат на секој натпревар од страна на два кошаркарски тима. Објаснување $60 | 5 = 65$ кошеви и $0 | 60 = 60$ кошеви. Најди ја модата за секој тим.

Тим А							Тим В								
6	5	4	2	0		60	5	5							
9	8	7	6	5	4	3	1		6	8	9				
			9	8	3				0	1	2	4			
				4	4				1	2	3	4	7	8	9
					1			100	0	1	3				

Хари врши истражување на сообраќајот на типовите возила кои поминуваат покрај неговото училиште. Неговите резултати се прикажани во табелата. Колку е веројатноста дека следното возило што ќе помине ќе биде автомобил.

тип на возило	автомобил	велосипед	камion	комбе	автобус/ тренер	други
број	92	23	16	15	23	31

8. Математика - Задолжителен предмет

Прашање

Хари врши истражување на сообраќајот на типовите возила кои поминуваат покрај неговото училиште. Неговите резултати се прикажани во табелата. Прочени ја веројатноста дека следното возило што ќе помине ќе биде камион.

тип на возило	автомобил	велосипед	камион	комбе	автобус/ тренер	други
број	92	23	16	15	23	31

8. Математика - Задолжителен предмет

Прашање

На графикот е дадено движењето на Пеце со лифт. Тој влегол во лифтот на 10-тиот кат. Колку време бил во лифтот додека лифтот се движел?

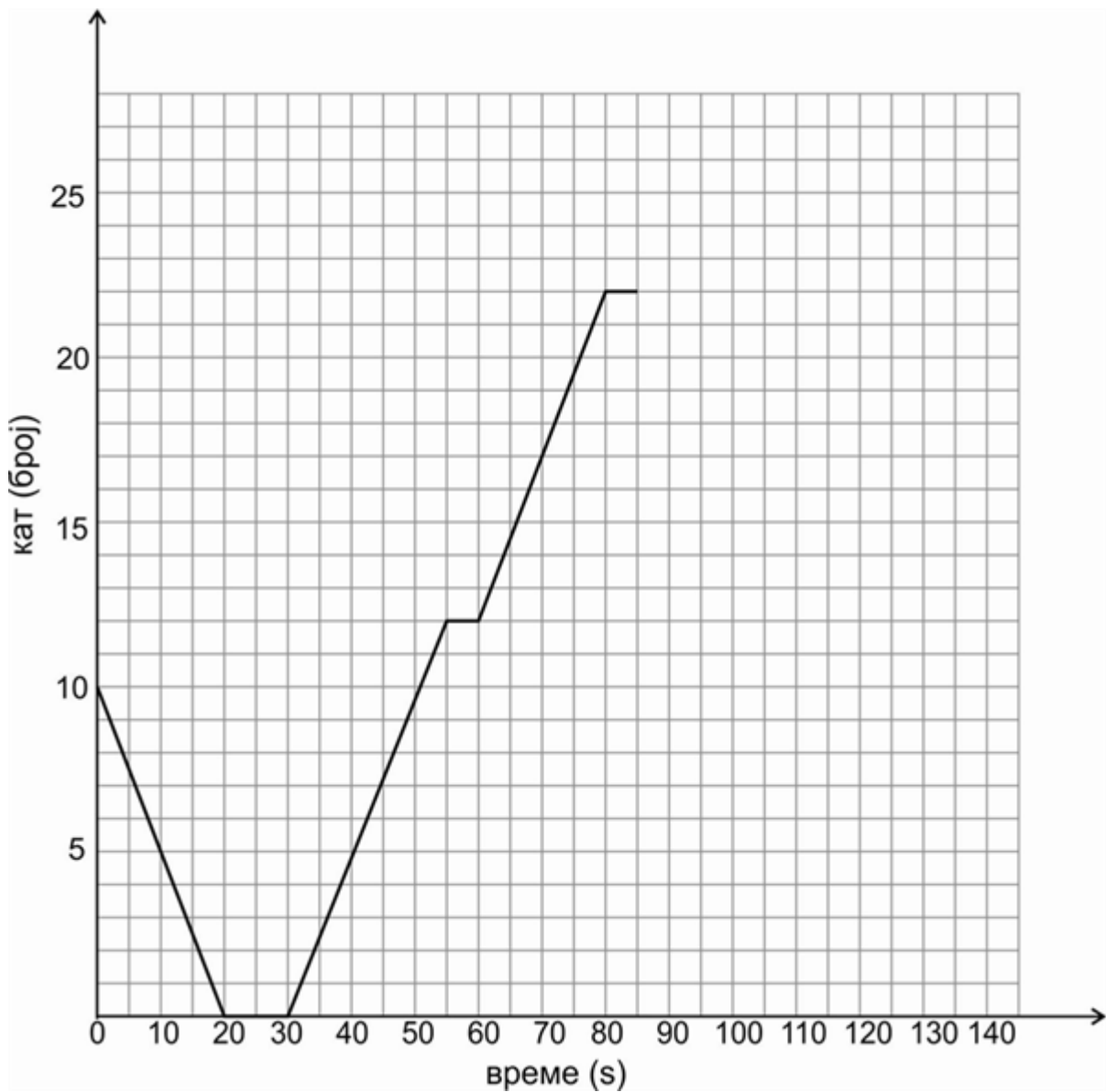

8. Математика - Задолжителен предмет

Прашање

На графикот е дадено движењето на Пеце со лифт. Тој влегол во лифтот на 10-тиот кат. На кои два ката застанал пред да дојде на 22-ри кат?

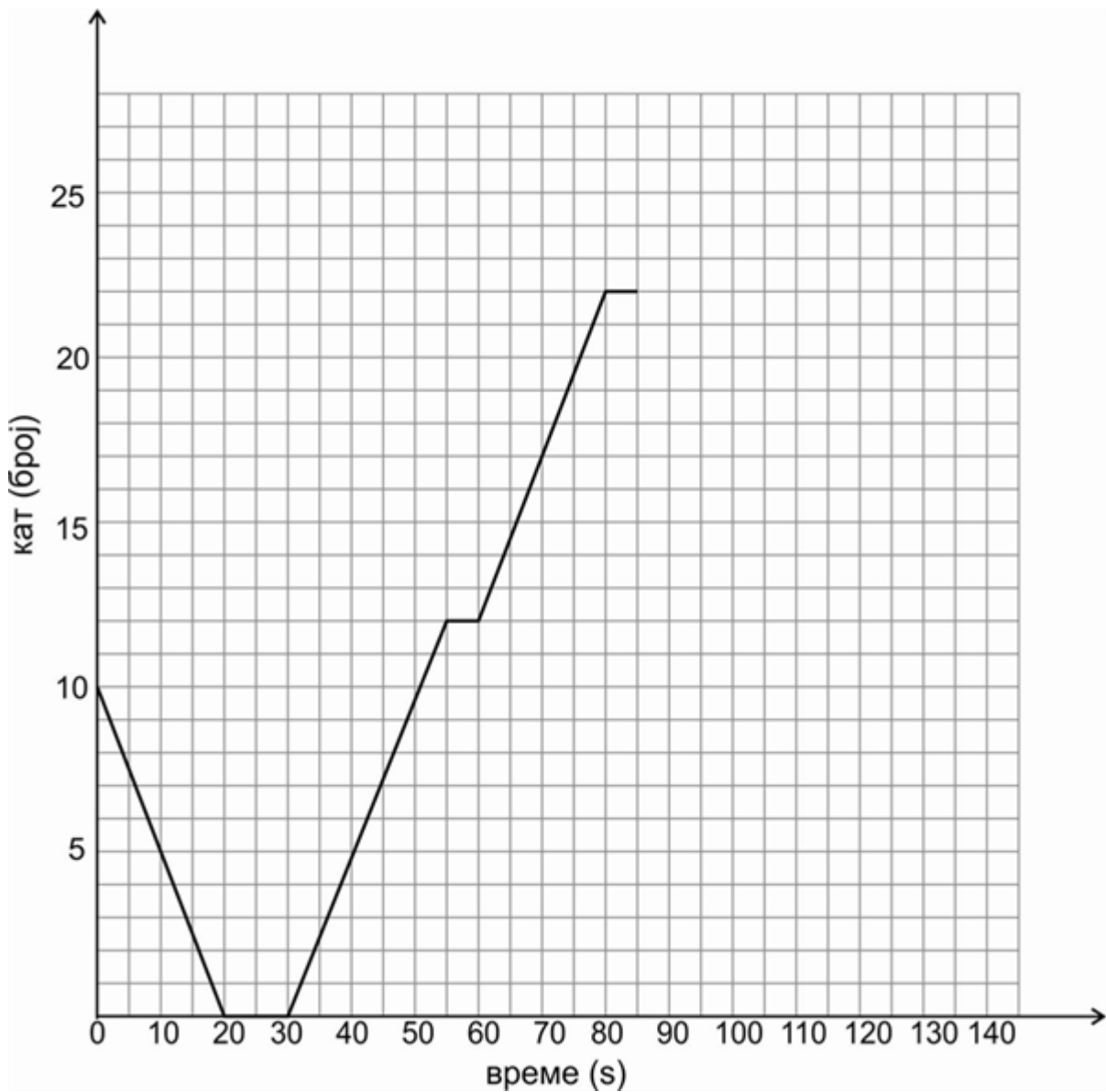

8. Математика - Задолжителен предмет

Прашање

Веројатноста од шпил со 52 карти да се извлече „дама срце“ е:

Ако случајно заокружиш А, Б, В или Г од понудените одговори, веројатноста дека ќе го погодиш точниот одговор е:

Колку е вредноста на x , така што аритметичката средина на броевите 6, 9, 13 и x да е 11?

Колкава е веројатноста случајно избрано лице да има роденден во мај? Сметај дека годината никогаш не е престапна година.

Во секоја кутија со житарки има картичка со бесплатен подарок. Постојат 4 картички и тоа: А, Б, Ц и Д. Марија сака да ја добие картичката А. Мајка и на Марија купила една кутија со житарки и кога ја отворила рекла дека во кутијата не е картичката А. Која е веројатноста дека во купената кутија е картичката што ја посакува Марија ?

8. Математика - Задолжителен предмет

Прашање

Во една кутија имало 4 жолти топчиња и 1 бело топче. Ана им рекла на своите соученици: "Во кутијата има две бои на топчиња. Иста е веројатноста да извлечам жолто или бело топче". Колку топчиња треба да се додадат во кутијата, и со каква боја треба да бидат тие, за размислувањето на Ана да биде точно?

Во една кутија има црвени и црни коцки. Веројатноста да се извлече црвена коцка е $\frac{1}{5}$. Колку е веројатноста да се извлече црна коцка?

Едно лице заборавило една од цифрите (но не првата цифра) од телефонскиот број на својот пријател. Колкава е веројатноста да ја погоди точната цифра?

Фирмата купила 80 kg јаболка за 1600 денари и 20 kg јаболка за 800 денари. Колку денари просечно за 1 kg јаболка дала фирмата?

Во една кутија има црвени и црни коцки. Веројатноста да се извлече црвена коцка е $\frac{1}{5}$. Ученик извлекол една по една две црвени коцки, без да ги враќа извлечените коцки во кутијата. Според информациите кој е најмалиот број на црни коцки во кутијата?

8. Математика - Задолжителен предмет

Прашање

Во една кутија има сини, зелени и жолти коцки. Бројот на коцките во кутијата е 20. Веројатноста да се извлече жолта коцка е $\frac{3}{5}$. Колку жолти коцки има во кутијата?

Во секоја кутија со житни култури има картичка за бесплатен подарок. Постојат 4 картички и тоа: А, Б, Ц и Д. Павле сака да го добие подарокот означен на картичките Ц и Д. Кога мајка му ја отводила кутијата што ја купила, му рекла дека во кутијата не е картичката А. Која е веројатноста дека во купената кутија е една од картичките со подарокот што го посакува Павле?

Во дадената табела се собрани податоци за продадени цвеќиња во текот на една недела во една цвеќарница. Колкав процент од профитот од цвеќињата е добиен со продавање на кринови?

цвеќиња	број на продадени цвеќиња	профит во денари
ружи	125	10000
крин	160	16000
каранфили	35	1050
орхидеи	18	2160
кали	5	600
вкупно	343	29810

8. Математика - Задолжителен предмет

Прашање

Со дијаграмот е прикажано кој филм им е омилен на учениците од една паралелка. Ако 11 ученици биле неопределени, колку ученици има во паралелката?



Веројатноста дека Муса ќе го помине својот тест од статистика е 0,99.
Веројатноста дека тој нема да успее на неговиот тест по статистика е:

Во една просторија има 9 лица со просечна старост од 25 години, а во друга има 11 лица со просечна старост од 45 години. Потоа тие се собрале заедно во иста просторија. Колкава е просечната старост за така формираната нова група?

Во едно училиште има 21 паралелка, во кои во просек има по 24 ученици.
Колку приближно ученици има во училиштето?

8. Математика - Задолжителен предмет

Прашање

Еден фудбалски тим играл два натпревари. Средната вредност на постигнати голови од двата натпревари била 3 гола. Ако на првиот натпревал фудбалскиот тим постигнал 2 гола, колку гола постигнал на вториот натпревар?

Еден фудбалски тим играл три натпревари. Средната вредност на постигнати голови од трите натпревари е 3 гола, а рангот на голови од трите натпревари е 4. Една можна распределба на голови на секој од трите натпревари е:

Ако секој член на низата броеви: 2, 4, 8, 12 се зголеми за 7, тогаш аритметичката средина на броевите:

Колку е непознатиот член на низата: 2, 3, 9, 30, 12, 17, x , ако аритметичката средина на броевите од низата е 11?

8. Математика - Задолжителен предмет

Прашање

Се фрлаат монета и стандардна коцка. Која е веројатноста дека монета покажува глава, а коцката покажува парен број?

Просекот на годините на таткото и синот е 28. Синот има 15 години. Колку години има таткото?

Како ќе се промени аритметичката средина на 50 броеви, ако секој од броевите се намали за 10?

Постојат четири бои на топки во една торба: сина, зелена, жолта и бела боја. Веројатностите за избор на сина, жолта и бела топка се прикажани во табелата. Која е веројатноста за избор на зелена топка?

боја	сина	зелена	жолта	бела
веројатност за избор на боја	$\frac{1}{4}$		$\frac{1}{5}$	$\frac{2}{5}$

Во една кутија имало мали и големи топки. 40% од топките биле мали. 30% од малите топки биле црвени. Бројот на мали црвени топки бил 18. Колку е веројатноста да се извлече голема топка?

8. Математика - Задолжителен предмет

Прашање

Размерот на црвените топчиња во однос на зелените топчиња во една кутија бил $3:4$. Во кутијата имало 70 топчиња. Колку е веројатноста да се извлече црвено топче?

Размерот на мажи во однос на жени во едно претпријатие бил $4:3$. Вкупниот број на вработени бил 35 лица. Потоа била вработена уште една жена. Колкава е веројатноста да се избере маж, после вработувањето на жената?

Една секретарка напишала текст за 3 дена. Првиот ден напишала 50 страници, вториот ден 50 % од страниците напишани првиот ден и третиот ден 40 % од страниците напишани во претходните два дена. Колку просечно страници пишувала на ден?

Пулсот на човекот просечно отчукува 72 пати во минута. После колку секунди се повторуваат истовремено отчукувањата на пулсот и часовникот?

Во табелата е дадена потрошувачката на масло по семејства. Колку е медијаната за примерокот?

литри масло	2	4	6	7	8
број на семејства	4	3	8	9	6

8. Математика - Задолжителен предмет

Прашање

Во една торба имало жолти и бели топчиња. Вкупниот број топчиња е 8. Поголема е веројатноста да се извлече жолто топче од бело топче. Колку жолти топчиња може да има во торбата?

Влезницата за еден музеј чини 120 денари. Во текот на еден ден, во музејот од влезници се собрани 6 000 денари. Колку лица влегле тој ден во музејот?

Мешаниот број $3\frac{3}{4}$ запиши го како дробка.

Половина од производот abc може да се запише како:

Колку е $8 - (2 - 4)$?

Колку е $8 + (-2 + (-4))$?

Колку е 13^2 ?

Колку е $\sqrt{625}$?

8. Математика - Задолжителен предмет

Прашање

Колку е $(-9)^3$?

Колку е $\sqrt[3]{125}$?

Колку е -1^2 ?

Кој број треба да се стави на местото на * за да биде точно $0,1 = 10^*$?

запиши го со позитивен степен показател. 10^{-8}

Количникот на броевите a и $b(b \neq 0)$ се нарекува:

Размерот од облик $a:100$ се вика:

Кој од процентите е најблиску до дропката $\frac{1}{2}$?

Бројот 3 079 272 заокружи го на четири значајни цифри.

Бројот 0,00034893 заокружи го на две значајни цифри.

Децималниот број 0,754 заокружи го на едно децимално место.

8. Математика - Задолжителен предмет

Прашање

Производот на два броја е -15 , а нивниот збир е 2 . Кои се тие два броја?

Производот на два броја е 8 , а нивниот збир е -6 . Кои се тие два броја?

Еден клуб, кој има $3\,000$ членови, организира патување во Лондон. За секои 52 патници мора да се обезбеди водич на патувањето. Трошокот за ангажирање на еден водич изнесува 420 евра. За колку ќе се зголеми цената на патувањето на секој член на клубот заради ангажирање на водичите?

Колку е $8\% \text{ од } 26,50$?

Колку е $2\frac{1}{2}\% \text{ од } 98$?

8. Математика - Задолжителен предмет

Прашање

Која форма има поголем процент обоен дел?

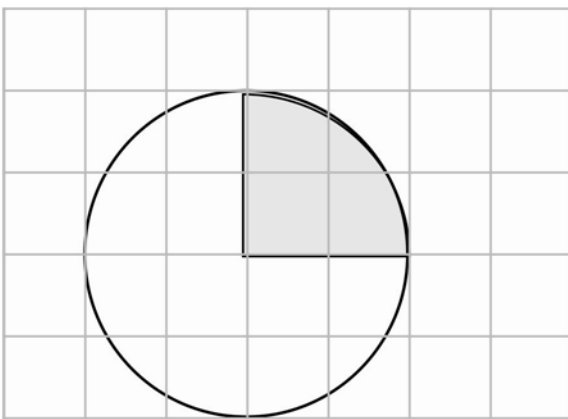

фигура А

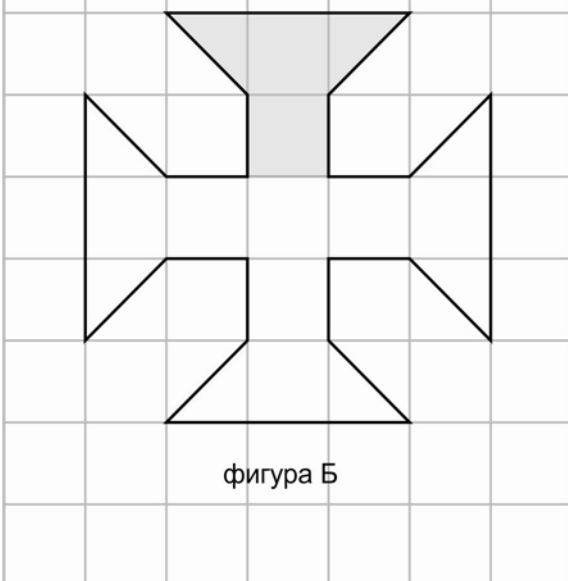

фигура Б

8. Математика - Задолжителен предмет

Прашање

На етикетата на овошен јогурт пишува: Колку грама протеини обезбедува $100g$ јогурт?

Децималниот број $1,25$ е еднаков на:

Дадени се четири броеви: $0,3456$; $0,6$; $0,78$; $0,2345$. Колку е збирот на најмалиот и најолемиот од тие броеви?

Колку се добива при делење на $0,25$ со $\frac{1}{4}$?

Цената на една плоча е намалена 20% и таа чини 100 денари. Колкава била цената на плочата пред намалувањето?

Колу е половина од 2^{98} ?

Колку цели броеви има меѓу $2,12$ и $19,09$?

Растојанието меѓу два града А и В е $150km$. На една карта ова растојание е $30cm$. Колкав е размерот на картата?

Ако му дадам на Томе 2 чоколади, тој ми го дава велосипедот на заем за 3 часа. Ако му дадам 12 бонбони, ми го дава велосипедот на заем за 2 часа. Утре ќе му дадам едно чоколадо и три бонбони. Колку време ќе го имам утре велосипедот на Томе?

8. Математика - Задолжителен предмет

Прашање

Се мешаат два овошни сока. Првиот, од кој имаме 2 литри, содржи 10% шеќер. Вториот, од кој имаме 3 литри, содржи 15% шеќер. Колку проценти шеќер има во 5-те литри овошен сок добиен по мешањето?

Колку е $\frac{1}{10} + \frac{1}{100} + \frac{1}{1000}$?

Пресметај $-5^5 + (10^2 - (-5)^2)$.

Пресметај $6^2 - (5^2 - (-4)^2)$.

Пресметај $7^2 - 7^2 \cdot 2 - 2^2$.

Пресметај $-2^2 : (-2)^2 - 2^2 \cdot 2$

Пресметај $(-10)^3 \cdot (-10)^4$.

Колку е $10^2 \cdot 0,1^3$?

Пресметај $0,1^{-7} \cdot 10$.

Колку е $0,5 : (9,5 - 8,5)$?

Пресметај $\frac{6,9 \cdot 10^4}{2,3 \cdot 10^7}$.

8. Математика - Задолжителен предмет

Прашање

Васко има штанд и прави колачиња за панаѓур. Со неговиот рецепт: 300 g брашно, 1 лажичка прашок за печиво, 90 g шеќер, 250 ml млеко, 2 јајца и 4 лажички сончогледово масло, се прават 12 колачиња. Колку брашно му е потребно за 60 колачиња?

Муса секој денво базенот додава хемикалии. Тој меша хемикалии со етикета "свежо" и со етикета "сигурно" во однос 3:2. Колку става од хемикалите со етикета "свежо" во 1 / раствор?

Рзмерот $\frac{3}{5} : \frac{8}{15}$ изразен преку природни броеви е:

Професорот Симе сака сите 30 ученици кои доаѓаат на математичката секција да добијатт по три парчиња пица. Ако секоја пица има осум парчиња, колку пици треба да порача?

За која вредност на x дробките $\frac{7}{8}$ и $\frac{-56}{x}$ се еднакви?

Кои од променливите дадени во следниве табели се правопрпорционални?

8. Математика - Задолжителен предмет

Прашање

Колкав дел од фигурата е обоен?

□	□	□	□	□
---	---	---	---	---

Пресметај $4\frac{2}{5} + 2\frac{1}{4}$.

Пресметај $6\frac{7}{8} - 5\frac{4}{5}$.

Пресметај $4\frac{1}{4} \cdot 3$.

Пресметај $4\frac{2}{7} : 1\frac{1}{14}$.

Кој број треба да биде на местото знакот * за да биде точно равенството $3\frac{2}{5} - 1\frac{5}{*} = 1\frac{24}{35}$?

Кој број треба да биде на местото на знакот * за да биде точно равенството $1\frac{*}{5} \cdot 4\frac{3}{8} = 6\frac{1}{8}$?

Кој број треба да биде на местото на знакот * за да биде точно равенството $4\frac{1}{*} : 1\frac{3}{7} = 2\frac{11}{12}$?

Размерот $1 : 200$ е еквивалентен со размерот:

Пресметај $\frac{3\frac{1}{4}}{2\frac{3}{4} - 1\frac{2}{3}}$.

8. Математика - Задолжителен предмет

Прашање

Мохамед купува автомобил за 25 000 долари. Тој го продава автомобил три години подоцна за 16 000 долари. Колку е загубата во проценти?

Цената на еден производ била 400 денари. Колку била продажната цена на производот после попустот од 15%?

Цената на еден автомобил била 45 000 долари. Колку ќе плати Кире за автомобилот ако данокот е 15% ?

Колку е $\left(\frac{3}{5} - \left(\frac{2}{3}\right)^0\right)^{-1}$?

Децималниот број 0,12 запишан како нескратлива дробка е:

Го напишав производот на сите непарни природни броеви меѓу 1 и 1994. Која е цифрата на единици во тој производ?

Колку пати цифрата 5 се појавува во броевите од 1 до 1 000?

Бројот на ученици во едно училиште е меѓу 500 и 1 000. Ако учениците се групираат во групи од по 18 ученици, или во групи од по 20 ученици, или во групи од по 24 ученици, во сите случаи ќе останат 9 ученици надвор од групите. Кој е бројот на ученици?

8. Математика - Задолжителен предмет

Прашање

Еден метален диск со дијаметар од 20cm има маса од $2,4\text{kg}$. Колкава е масата на друг диск со иста дебелина и од ист материјал со дијаметар 10cm ?

По две последоватлни намалувања, секое од по 20%, цената на едно палто е 320 денари. Каква била цената на палтото пред намалувањата?

Една третина од една половина од една деветина од 1998 е:

Нека a е број меѓу 0 и 1, а b е број поголем од 1. Кој од следните броеви е најголем?

До еден двоцифрен број е запишан истиот број. Колку е количникот на добиениот број со почетниот двоцифрен број?

Кој од следните броеви: 8^{11} , 16^8 , 32^6 , 4^{15} е најголем?

8. Математика - Задолжителен предмет

Прашање

Сенката на едно дрво високо 2 m, е 0,8 m. Колку е висок еден телефонски столб, ако во истиот момент неговата сенка е долга 5,6 m?

Пресметај $\frac{\sqrt{16+45}}{\sqrt{100-164}}$.

Пресметај $\frac{0,8}{4,5} \cdot 1,8 - (3,6 \cdot 0,97) : 0,18$.

Во еден ресторан за порачана храна се одобрува 20% попуст, а за пијалок 15%. Ангел ги однел пријателите во ресторанот. Сметката за храна пред попустот била 2170 денари, а за пијалокот 740 денари. Колку пари платил Ангел по попустот?

Пред две години една фабрика произвела 72000 сијалици. Минатата година произвела 7% помалку сијалици. Оваа година произвела 5% повеќе сијалици од минатат година. Колку сијалици произвела фабриката оваа година?

8. Математика - Задолжителен предмет

Прашање

Александар купил 600 пенкала, секое по цена од 90 денари. Продал 450 пенкала со заработка од 30% за секое пенкало. Потоа ги продал преостанатите 150 пенкала со загуба од 20% за секое пенкало. Колку вкупно профит остварил Александар?

Учениците во едно основно училиште требало да изберат претседател на ученичката заедница. Гласовите биле 14:9 во корист на Рашид. За Рашид гласале 168 ученици. Колку вкупно ученици гласале за претседател на ученичката заедница?

Колку е 9 % од $\frac{2}{3} + \frac{6}{9}$?

дадени со табелата се правопрпорционални. Најди ја вредноста на x кога y

Колкав процент од плоштината на триаголникот прикажан на цртежот е обоен?

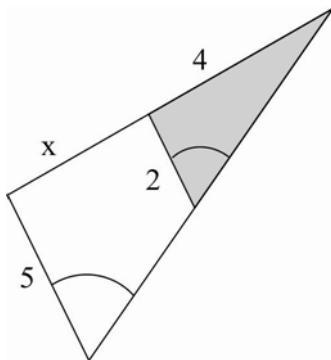

8. Математика - Задолжителен предмет

Прашање

Колку години има таткото кој е 20 години постар од својот син, а 20 години е помлад од својот татко ако сите заедно имаат 90 години?

Замисли еден број. Ако него го зголемиш 3 пати, а потоа го намалиш за $1\frac{1}{5}$ се добива бројот 0,2. Кој број го замисли?

Една секретарка напишала текст за 3 дена. Првиот ден напишала 50 страници, вториот ден 60 % од страниците напишани првиот ден и третиот ден 40 % од страници напишани во претходните два дена. Колку страници има вкупно текстот?

Цената на еден автомобил била 45 000 долари, а данокот 15%. Колку ќе биде цената на автомобилот за една година ако цената на автомобилот се намалува за 20% вклучувајќи го и данокот?

Размерот $60\% : 0,5 : 1\frac{2}{5}$ запиши го во неговата упростена форма.

Ана добила пурпурна боја со мешање на сина и црвена боја во сооднос 7 : 4. Колку сина и црвена боја се користи за да се направи 1650ml пурпурна боја?

Парче ткаенина е долга 2,1 m. Должината на ткаенината е намалена 40 cm, а потоа е намалена за 250mm. Колку метри платно останало?

8. Математика - Задолжителен предмет

Прашање

Пресметај $8,35 \cdot 5,4 + 17,304 : 4,12 - 23,8$

Пресметај $\frac{(15-3 \cdot 4)^3}{6}$.

Плоштината на квадратот P е 52 cm^2 . Плоштината на квадратот Q е една четвртина од плоштината на квадратот P. Најди ја приближно страната на квадратот Q. Одговорот заокружи го на едно децимално место.

Изразот $7 + 2t + 3t$ запиши го во неговата упростена форма.

Изразот $3m - (-m)$ запиши го во неговата упростена форма.

Како се вика записот $x^2 + x + 1 = 0$?

е еднакво на: $(a + b) \cdot (a - b)$

Колку се **наклонот, m, и пресекот на у-оската, c**, за графикот на функцијата $f(x) = -3x + 5$?

Алгебарскиот израз кој содржи само броеви се вика:

Графиците на две линеарни функции $f_1(x) = m_1x + c_1$ и $f_2(x) = m_2x + c_2$ се паралелни прави ако и само ако:

8. Математика - Задолжителен предмет

Прашање

Упрости го изразот $m \cdot m^5$.

Упрости го изразот $p^6 : p^3$.

Упрости го изразот $3^4 \cdot 3^6$.

Упрости го изразот $2^{15} : 2^5$.

Разложи го на множители изразот $5g + 10$.

Разложи го на множители изразот $3c + 9v - 18$.

Реши ја равенката $2x - 4x = 9 + 3$.

Колку е наклонот на правата $y = \frac{3}{2}x - \frac{7}{2}$?

Во која точка правата $y = -\frac{2}{3}x + \frac{5}{3}$ ја сече *y*-оската?

Која од следните функции е линеарна?

Која од равенките е линеарна равенка со една непозната?

Основа на степенот a^3 е:

8. Математика - Задолжителен предмет

Прашање

Кој од системите е систем од две линеарни равенки со две непознати?

Ана го решавала системот
$$\begin{cases} 2x + y = 1 \\ 3x - y = 9 \end{cases}$$
. Во кое од дадените решенија таа го применила методот на спротивни коефициенти?

Точката $(-\frac{3}{4}, 0)$ припаѓа на:

Наставникот има 5 пакетчиња со монети и 6 монети кои не се во пакетче. Бројот на монети во секое пакетче е ист. Наставникот побарал од учениците да запишат израз со кој може да се пресмета вкупниот број монети кои ги имал. Кој од изразите е точен?

Цената за објавување оглас или информација во еден весник се пресметува според формулата $C = 15n + 75$, каде што C е цената во денари, а n е бројот на зборови. Колку е цената на оглас кој има 18 збора? n

Кои два алгебарски изрази $3c, a^2, 3c - 2b, a \cdot b, a + c$ имаат иста вредност за $a = 3, b = 2, c = 6$?

Кои се вредностите на членовите во низата 1, 3, 6, 10, ..., 0, 0, 45, ... означени со знакот 0?

Упрости го изразот $8x - 4(2x - 5) - 2$.

8. Математика - Задолжителен предмет

Прашање

Изврши ги назначените операции: $\frac{x^2 y^3}{x^5 y^4}$

Колку е $(2ab^2)^3$?

Колку е $(xy^3) \cdot (-3a^2x^3y^2)$?

Решение на равенката $-2(x-8) = 20$ е:

Решение на равенката $1 + \frac{x}{2} = \frac{x+6}{4}$ е:

За која вредност на k , равенката $kx = 3 + k$ има решение $x = 0$?

Кои се броевите чиј збир е 162, а разликата е 28?

Точката $A(2, y)$ лежи на правата $y = -\frac{x}{2} + 2$ ако y е:

Кој од дадените броеви е решение на квадратната равенка $x^2 + 10x = -25$?

Одреди го параметарот m на равенката $x^2 + x + m = 0$ за $x = -3$ да биде решение.

Кој од дадените броеви е решение на квадратната равенка $-6x^2 + 5x + 8 = 0$? Одговорот заокружи го на две децимални места?

8. Математика - Задолжителен предмет

Прашање

Изразот $(2xyz)^5$ е еднаков на:

Реченицата "За 10 повеќе од производ на p и y ." запиши ја со алгебарски израз.

Најди ја вредноста на изразот $\frac{4m^2-2tc}{t+m+c}$ кога $t = 2, m = -1, c = 3$.

Најди ја вредноста на $A = 10d - 2w^2$, кога: $w = 4, d = -0,2$

Најди ја вредноста на $3r^2 + r$ кога $r = \frac{1}{2}$.

Со множење упрости го изразот $(x-1)(x+6)$.

Запиши израз за плоштината на формата:

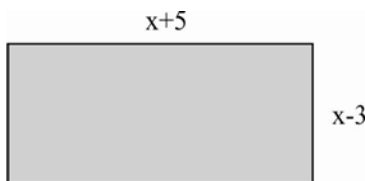

8. Математика - Задолжителен предмет

Прашање

Запиши израз за плоштината на формата:

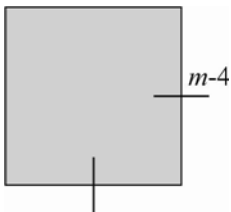

Запиши како една дробка $\frac{2e}{5} + \frac{3e}{7}$.

Изрази го x во дадената формула $F = yx - 3$, преку Fuy .

Изрази го x во дадената формула $R = \frac{5}{x} + d$, преку Rud .

Реши ја равенката $5(x - 2) = 3x - 4$.

Равенката $2x = 5 - 3y$ запиши ја во обликот $y = mx + c$.

Мери прави колиби од чкорчиња, како што е прикажано на цртежот. Правилото за потребниот број чкорчиња за правење колиби е: $m = 4h + 1$ каде што m е бројот на чкорчиња, а h бројот на колиби. Колку чкорчиња се потребни за да се направат 8 колиби?

8. Математика - Задолжителен предмет

Прашање

Мери прави колиби од чкорчиња, како што е прикажано на цртежот. Правилото за потребниот број чкорчиња за правење колиби е: $m = 4h + 1$, каде **ШТО** е бројот на чкорчиња, а m бројот на колиби. Таа потрошила 81 чкорче. Колку колиби направила? h

Определи со која од равенките е запишана реченицата „ Ако еден број се намали за 4 и добиената разлика се зголеми 3 пати, тогаш се добива бројот 9“.

Кој од дадените графици е график на функцијата $-x + 2y = 0$?

Која од следниве фигури не може да се покрие, без преклопување со свои помали копии?

Избери многуаголникот кој ги следи следните правила: Има помалку од 4 страни. Има 1 прав агол. Има 2 агли кои се со иста големина.

Кој четириаголник НЕ е паралелограм?

Ана и Маја имале по еден правоаголник со должина n и ширина 10cm . За периметарот на правоаголникот Ана запишала $20 + 2n$, а Маја запишала $2(10 + n)$. Која од нив точно го изразила периметарот на правоаголникот?

8. Математика - Задолжителен предмет

Прашање

Ана има правоаголник со должина n и ширина 10 cm . Таа го пресекла правоаголникот на средината од ширината и добила два правоаголници, кои ги залепила еден по еден по нивната ширина, како што е прикажано на сликата. Колкав е периметарот на новодобиениот правоаголник на Ана?

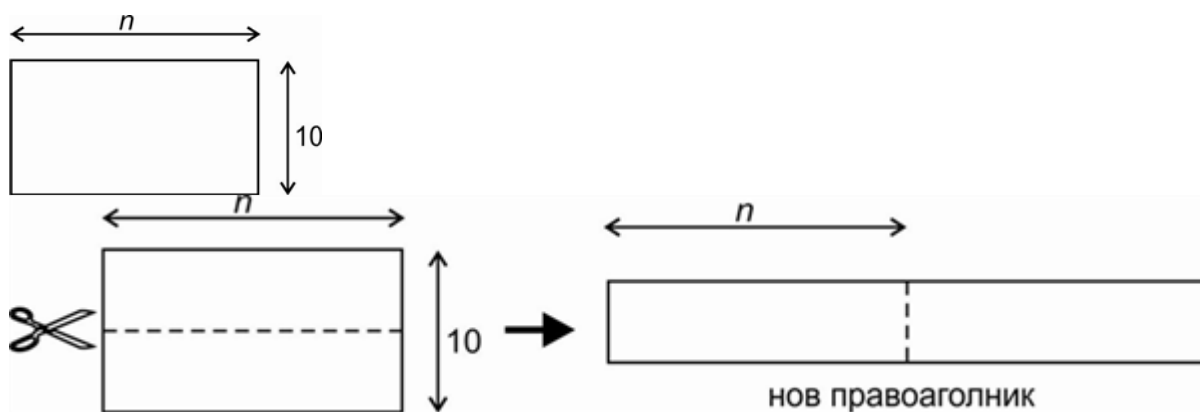

Кое од пресликувањата прикажани на сликата е осна симетрија?

Ана и Марија имале по еден правоаголник со должина n и ширина 10 cm . Секоја го пресекла правоаголникот и направила нов правоаголник како на цртежот. Колку треба да биде n за периметарот на новиот правоаголник на Марија да биде еднаков со периметарот на новиот правоаголник на Ана? АнаМарија

8. Математика - Задолжителен предмет

Прашање

Ана превиткала едно правоаголно парче хартија на половина. Исекла три 2Д форми како на цртежот. Потоа го отворила правоаголникот. Кој дијаграм покажува што добила Ана?

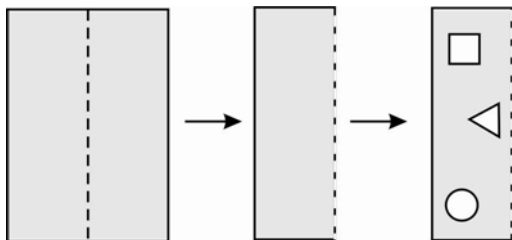

Ана превиткала едно правоаголно парче хартија на половина и потоа уште еднаш на половина (види го цртежот). Исекла две 2Д форми како на цртежот. Потоа го отворила правоаголникот. Кој од дадените дијаграми покажува што добила Ана?

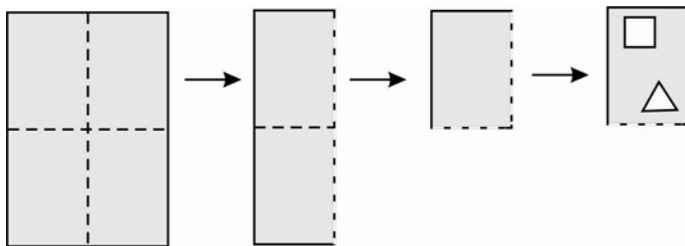

8. Математика - Задолжителен предмет

Прашање

Ана превиткала парче хартија во форма на квадрат по дијагоналата и уште еднаш по висината на добиениот триаголник. Исекла една 2Д форми како на цртежот. Потоа ја отворила превитканата хартија. Кој од дадените дијаграми покажува што добила Ана?

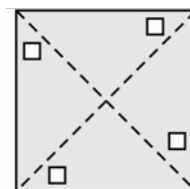
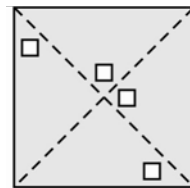
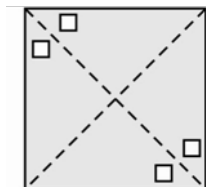
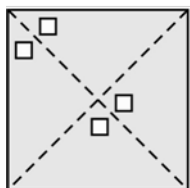
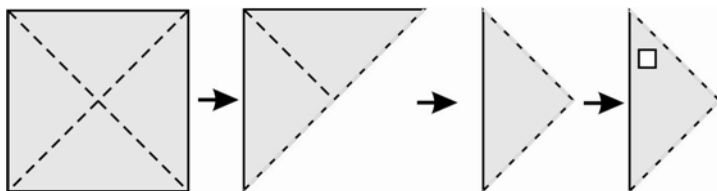

Која од фигурите составени од складни полукругови, дадени на цртежот, при ротација околу точката O и агол $\alpha = 90^\circ$ се пресликува сама на себе?

8. Математика - Задолжителен предмет

Прашање

Дадени се точките $(-2,4)$ и $(-2,0)$ во координатната рамнина. Формата А се добива кога точката $(-2,0)$ ќе се поврзе со точката $(0,0)$, а точката $(-2,4)$ ќе се поврзе со точката $(-2,0)$. Добиената форма А се рефлектира во однос на x -оската и во однос на y -оската, со што се добиваат формите Б и В, соодветно. Потоа, формата Б се рефлектира во однос на y -оската, со што се добива формата Г. Колку оски на симетрија има формата составена од формите А, Б, В и Г?

Во еден сад со вода (види цртеж) после потопување на еден камен во него, водата од достигнала ниво од **11 cm**. Колку е волуменот на каменот?

Дадени се три бои. Која од следните шари не може да се обои со дадените бои така што две соседни полиња да не бидат обоени со иста боја. Две полиња се соседни ако имаат заедничка отсечка. Точката не е отсечка.

8. Математика - Задолжителен предмет

Прашање

15 ученици го мереле аголот А. Резултатите што ги добиле се претставени во долната табела. Користејќи ги овие резултати, одлучи која вредност на аголот била најчесто измерена.

Агол А

аголот измерен	Број на ученици
36°	1
37°	2
38°	10
39°	1

Децималната дробка $3\frac{6}{100}$ запишана како децимален број е:

Кој број треба да биде запишан на местото на прашалникот $\frac{1}{2} = \frac{12}{?}$

15 ученици го мереле аголот А. Што ќе користиш за да ја одредиш големината на аголот А?

8. Математика - Задолжителен предмет

Прашање

Дадена е висината на 50 ученици во см. Релативната фреквенција на учениците со висина 145cm е:

При едновремено фрлање на две коцки за играње настапува настанот А: Збирот на точките што се појавуваат на горната страна на двете коцки е парен број. Множеството на елементарни настани на настанот А е:

9. Руски (Втор странски јазик) - Општо образование

Прашање

Кој збор не означува член на семејство?

Какви се животните кои се чуваат дома?

Во продавница за чевли ќе купиш:

Одговори: Каде патниците се качуваат на авион?

9. Руски (Втор странски јазик) - Општо образование

Прашање

Кое превозно средство го користиме за патување по вода?

Каква боја е тревата?

Кој од наведените зборови означува пазар?

Во која просторија готвиме?

**Ветрот ги носи жолтите лисја
. Кое годишно време е тоа?**

Какви луѓе се космонаутите?

Одбери го точниот израз: Из фруктов я ем...

Доврши ја реченицата: Банан, яблоко,груша всё это...

**Доврши ја реченицата:
В столовой мы...**

9. Руски (Втор странски јазик) - Општо образование

Прашање

**Дополни ја реченицата:
В книжном магазине мы покупаем...**

**Заврши ја реченицата:
На вокзале я жду...**

Баскетбол –это...

Во реченицата: Сергей надел сапоги. подвлечениот збор значи:

Во реченицата: Я вчера получила красивую рубашку; подвлечениот збор значи:

Што чуваме во училишниот прибор?

Што им е неопходно на учениците?

Како ќе ја опишеш својата соба?

Најди го соодветниот израз. Што им е неопходно на скијачите?

9. Руски (Втор странски јазик) - Општо образование

Прашање

Пронајди го изразот кој означува семејство. Мама, папа, брат и сестра это...

Прочитај ја реченицата и кој од наведените изрази соодветствува на ситуацијата: Вадим родился и живёт в Москве.

Дополни ја реченицата: Ваня хорошо играет в футбол. Он занимается...

Во наведените примери пронајди ја реченицата што го опишува твоето училиште.

Доврши ја реченицата: В библиотеке мы...

Во реченицата: Мой папа – врач, а мама - учительница, подвлечените зборови се:

Во реченицата: Зоран переписывается с Мирой; подвлечениот збор е:

Определи го родот:
Красивая женщина.

Кој од наведените зборови е глагол?

9. Руски (Втор странски јазик) - Општо образование

Прашање

Кој од наведените зборови е придавка?

Во која форма се наоѓа глаголот: читал?

Кои од следниве глаголи е повратен?

Одговори на прашањето: Когда твой день рождений?

Дополни ја реченицата: Это книга...

Дополни ја реченицата: Зима холодная, а лето...

Доврши ја реченицата: Дети играли под
...

Доврши ја реченицата: Я пойду в школу с...

Дополни ја реченицата:
Наташа гуляет и я...

9. Руски (Втор странски јазик) - Општо образование

Прашање

Преведи ја реченицата: Како се вика твојот татко?

Кој е реден број од бројот 8?

**Одговори одречно на прашањето:
У тебя есть подруга?**

Дополни ја реченицата: Учительница сказала Саше:

Како ќе кажеш во индиректен говор: Тамара: "Я вчера была в парке."

**Како
ќе кажеш во директен говор: Коля сказал маме, что у него хорошие
отметки.**

Како ќе кажеш дека Миша има 9 години?

На руски јазик реченицата *Ова е второ одделение* гласи:

Одговори на прашањето: Куда мы едем?

9. Руски (Втор странски јазик) - Општо образование

Прашање

Одговори на прашањето: Где были ученики?

Кој исказ означува заповеден начин?

Дополни ја реченицата: Папа купил _____ велосипед.

Определи кој од наведените примери соодветствува на реченицата:
Ние сакаме да танцуваме.

Дополни ја реченицата: Урок руского јазика будет...

Дополни ја реченицата: Каждое воскресенье мы _____ в
деревю.

Дополни ја реченицата: Вера сейчас идёт в...

Одговори на прашањето: Когда международный женский день?

Со кој израз ќе честиташ роденден?

9. Руски (Втор странски јазик) - Општо образование

Прашање

Одбери го изразот за искажување извинување.

Твојата мајка секоја вечер пред спиење ти посакува добра ноќ.

Како се заблагодаруваш за добиената пофалба?

Одбери го изразот за поздравување.

Кој од изразите означува покана?

Најди го изразот за прифаќање на поканата.

Најди го изразот за одбивање на покана.

Како ќе ја претставиш својата сестра?

Кога си болен и те боли глава, како ќе му кажеш на докторот ?

Како ќе побараш чевли во продавница?

9. Руски (Втор странски јазик) - Општо образование

Прашање

Како ќе побараш пенкало од другарката?

Я сегодня дежурный в классе, а ребята не выходят на перемене в коридор, нарушают школьные правила, бегают по классу. Что ты им скажешь?

Како прашуваме за цената на книгата во книжарница?

Која форма на обраќање ја употребуваме кога сме во продавница за леб?

**Дополни ја реченицата: У моей подруги день рождения. Поэтому нужно
...**

Прочитај го текстот и одговори: У Наташи сегодня день рождения.Надо пригласить подругу. Что она ей скажет?

Кога сакаш да помогнеш на непознат, кој израз ќе го користиш?

Прочитај го текстот и одговори: Сегодня си яет солнце. Погода очень тёплая. Дети купаются. Какое это время года?

9. Руски (Втор странски јазик) - Општо образование

Прашање

Прочитај го текстот и одговори: Я очень люблю ездить в деревню к своему дяде. Его дом стоит на берегу реки. Где живёт дядя?

**Одговори на прашањето:
За кем мама идёт в детский сад?**

Прочитај го текстот и одговори и одговори на прашањата: Анна купила новую блузку. Её блузка голубого цвета. Она хочет купить ещё и шаль. Сегодня она надела сапоги, перчатки и шапку потому что погода холодная. Что купила Анна ?

**Прочитај го текстот и одговори и одговори на прашањата: Анна купила новую блузку. Её блузка голубого цвета. Она хочет купить ещё и шаль. Сегодня она надела сапоги, перчатки и шапку потому что погода холодная.
Какого цвета её блузка?**

Прочитај го текстот и одговори и одговори на прашањата: Анна купила новую блузку. Её блузка голубого цвета. Она хочет купить ещё и шаль. Сегодня она надела сапоги, перчатки и шапку потому что погода холодная. Что она сегодня надела?

Твојот другар е многу болен. Ти треба да го посетиш и да му однесеш:

9. Руски (Втор странски јазик) - Општо образование

Прашање

Прочитај го текстот и дополни: Вчера я прочитал книгу. Книга очень интересная. Поэтому я могу сказать что...

**Прочитај го текстот и одговори:
Погода очень тёплая. Солнце ярко светит. Поэтому...**

**Прочитај ја реченицата и одговори на прашањата
. Меня зовут Тина. Мне тринадцать лет. Я люблю читать книги. Мне нравится современная музыка. Я не люблю спорт. Я говорю по-русски. Как зовут девочку?**

**Одговори на прашањето:
Из чего сделан стакан?**

Кога на семафорот е запалено црвено светло, тогаш...

Прочитај го текстот и одговори на прашањата: Москва важный транспортный центр России. В Москве четыре аэропорта, семь железнодорожных вокзалов. Какой центр Москва?

Прочитај го текстот и одговори на прашањето: Моя комната светлая, чистая и уютная. В ней новая мебель, кровать, стол, шкаф и полка, на которой стоят книги. На столе компьютер. Что есть в комнате?

9. Руски (Втор странски јазик) - Општо образование

Прашање

Одговори на прашањето: Во время зимних каникул куда мы едем отдыхать?

Прочитај ја реченицата и одговори на прашањата. Меня зовут Тина. Мне тринадцать лет. Я люблю читать книги. Мне нравится современная музыка. Я не люблю спорт. Я говорю по-русски. Сколько ей лет?

Прочитај ја реченицата и одговори на прашањата. Меня зовут Тина. Мне тринадцать лет. Я люблю читать книги. Мне нравится современная музыка. Я не люблю спорт. Я говорю по-русски. Что она любит делать?

Прочитај го текстот и одговори и одговори на прашањата: Анна купила новую блузку. Её блузка голубого цвета. Она хочет купить ещё и шаль. Сегодня она надела сапоги, перчатки и шапку потому что погода холодная. Какое время года?

Прочитај го текстот и одговори: Вчера Вася получил плохую отметку по математике. Он в последнее время после уроков часто гуляет и не занимается дома. Чтобы исправить отметку что должен сделать Вася?

9. Руски (Втор странски јазик) - Општо образование

Прашање

Катя и Коля приходят домой после школы. Мама на работе, и поэтому дети должны помочь маме. Какие обязанности у детей?

Маленькие дети очень любят смотреть на мартышек. Они весело прыгают и играют в клетках. Там вблизи живут и другие звери, как лев, тигр, жираф, зебра и другие. Куда пошли дети?

Когда кончается учебный год, наступают летние каникулы. Дети поедут отдыхать на море, на озеро или в деревню к бабушке. Дети будут купаться в озере и загорать на солнце. Какое это время года?

Я еду на работу на трамвае, но когда у меня есть время и я не спешу, я иду пешком. Как он идёт на работу?

Я еду на работу на трамвае, но когда у меня есть время и я не спешу, я иду пешком. Когда он идёт на работу пешком?

**Прочитај го текстот и одговори на прашањата:
Москва важный транспортный центр России. В Москве четыре аэропорта, семь железнодорожных вокзалов. Сколько аэропортов в Москве?**

9. Руски (Втор странски јазик) - Општо образование

Прашање

Прочитај го текстот и одговори на прашањата:

Москва важный транспортный центр России. В Москве четыре аэропорта, семь железнодорожных вокзалов. Сколько вокзалов в Москве?

Како ќе го опишеш својот роден град?

Каде може да одиме на одмор?

Кој од овие зборови е од областа на писмената кореспонденција?

Доврши ја реченицата: В магазине мы...

Дополни ја реченицата: Моя мама лечит людей она,...

Дополни ја реченицата: Ваня хорошо играет в футбол. Он занимается...

**Заврши ја реченицата
: На вокзале я жду...**

9. Руски (Втор странски јазик) - Општо образование

Прашање

Кој од овие зборови е поврзан со Интернетот?

Дополни ја реченицата со соодветниот збор: Сегодня дует сильный

Во реченицата: Птица улетаат на југ, означениот збор е:

Во реченицата: Скажите пожалуйста, куда едет троллейбус?,
подвлечениот збор е:

Во реченицата: Покажите, пожалуйста, эти красивые туфли,
подвлечениот збор е:

Која замена е во трето лице множина?

Дополни ја реченицата: Этот дуб...

Дополни ја реченицата: Скоро...

Како ќе кажеш дека си постар од брат ти?

9. Руски (Втор странски јазик) - Општо образование

Прашање

**Опреди го родот:
Хорошая ученица.**

Со која од следниве реченици кажувааш свое мислење?

Сакаш да дознаеш за возраста на твојата другарка. Како ќе ја прашаш ?

Сакаш да го поканиш Виктор да намине кај тебе. Како ќе кажеш?

Ако сакаш да се запознаеш со некоја личност, ќе кажеш:

**Одговори на прашањето:
Как зовут твою маму?**

Постави прашање на следнава реченица: Моего отца зовут Борис.

Како ќе го честиташ верскиот празник Божиќ на учителката?

9. Руски (Втор странски јазик) - Општо образование

Прашање

Моя мама болна. У неј грип. Вчера к ней приходил доктор, он послушал маму, выписал рецепт и сказал чтобы она лежала три дня. Поэтому я сегодня решила сама убрать квартиру и приготовить обед. Я пошла в магазин и купила овощи и фрукты. Кто купил овощи и фрукты?

Моя мама болна. У неј грип. Вчера к ней приходил доктор, он послушал маму, выписал рецепт и сказал чтобы она лежала три дня. Поэтому я сегодня решила сама убрать квартиру и приготовить обед. Я пошла в магазин и купила овощи и фрукты. Почему пришёл доктор?

Прочитај го текстот и одговори на прашањето: Это футбольный стадион. Идёт игра. Ученики играют в футбол. Вова стоял на воротах. Какой это стадион?

Прочитај го текстот и одговори на прашањето: Это футбольный стадион. Идёт игра. Ученики играют в футбол. Вова стоял на воротах. Кем играет Вова?

Прочитај го текстот и одговори на прашањето: Бабушка на кухне готовит овощной суп. Из чего делают суп?

Доврши ја реченицата: Чайник, тарелка, ложка, вилка всё это...

9. Руски (Втор странски јазик) - Општо образование

Прашање

Заврши ја реченицата: На аеропорте я жду...

Како ќе го претставиш својот брат?

Како се поздравуваш со другарчињата?

Если опаздывает поезд, где пассажиры могут подождать?

Доврши ја реченицата: В Скопје много ...

Твојот другар е многу болен, треба да го посетиш и да му однесеш:

9. Руски (Втор странски јазик) - Општо образование

Прашање

Кој од наведените изрази е точен. Когда мы вышли на улицу уже смеркалось.

Со кој израз ќе честиташ Нова година?

Прочитај го текстот и одговори: Все знают, что собаки и кошки враги. Мальчишки обижали маленького котёнка, у которого были зелёные глаза и серая шкурка. Он громко кричал от ужаса. Вдруг выскочила собака и зарычала. Мальчишки испугались и убежали. Собака подошла к котёнку и стала его лизать. Что знаем о собаке и кошке?

Прочитај го текстот и одговори: Миша и Костя решили сделать каток. Для этого они выбрали площадку, залили её водой и к утру получился каток. Теперь они могут кататься по льду и играть в хоккей. Почему ребята хотели сделать каток?

Одговори одречно на прашањето: У тебя есть подруга?

9. Руски (Втор странски јазик) - Општо образование

Прашање

Твоите соученици од осмо одделение се викаат:

Како ќе ги повикаш пријателите на гости во новиот стан?

Како ќе дадеш некому совет?

Прочитај го текстот и одговори на прашањето: Когда Маша и Миша пришли домой у бабушки уже был готов обед, потому что бабушка приготовила. Маша стала накрывать на стол на четыре прибора. Кто приготовил обед?

9. Руски (Втор странски јазик) - Општо образование

Прашање

Доврши ја реченицата: У меня несколько ...

Дополни ја реченицата со заповеден начин: Мама сказала Коле:

Кога на семафорот е запалено зелено светло:

Прочитај го текстот и дополни: У твоей мамы день рождения. Поэтому нужно...

Која форма е правилна кога прашуваме за цена на книга?

Доврши ја реченицата: Конец учебного года. Выпускники...

9. Руски (Втор странски јазик) - Општо образование

Прашање

Најди го изразот за изразување загриженост.

Прочитај го текстот и одговори: Миша и Костя решиле да направат каток. За тоа тие избрале терен, заливаат го со вода и до утрото се формира каток. Сега тие можат да се каткаат по лед и да играат хокеј. Во кое време на годината децата направале каток?

Дополни ја реченицата: Мы в парке сидим...

Како се нарекуваат животните кои живеат во шума?

Кои се реденици од бројот 10?

9. Руски (Втор странски јазик) - Општо образование

Прашање

В Москве недалеко от Третьяковки непрерывно идѐт много народу. Все они приезжие и хотят пойти в Третьяковку. Что такое Третьяковка?

Како се согласуваш со нечие мислење?

Маша приходит домой после уроков. Она обедает и сразу готовит лекции на завтра. Она не любит откладывать на завтра то, что можно сделать сегодня. Какая девочка Маша?

Како ќе кажеш во директен говор: Тамара сказала папе что у неё хорошие отметки

Како ќе го опишеш својот стан?

Дополни ја реченицата: Миша хорошо играет на гитаре. Он занимается...

9. Руски (Втор странски јазик) - Општо образование

Прашање

Што им е неопходно на спортистите?

Во реченицата: Книга лежит на парте, означениот збор е:

Доврши ја реченицата: Погода холодная, надо...

Како ќе побараш молив од другарката?

Доврши ја реченицата: Река даёт...

Прочитај го текстот и одговори: Я люблю ездить в деревню к своему дедушке. Его дом стоит на берегу реки. Там очень красиво. Где живёт дедушка?

9. Руски (Втор странски јазик) - Општо образование

Прашање

Доврши ја реченицата: В универмаге мы...

Кое превозно средство го користиме во градот?

Дополни ја реченицата: Лето тёплое ,а зима...

Дополни ја реченицата: Я поеду на море...

Како ќе кажеш дека ти се допаѓа нешто?

Одговори на прашањето: Снеговика делаем в какое время года?

Како ќе кажеш во индиректен говор: Вера: "Я вчера была в кино."

9. Руски (Втор странски јазик) - Општо образование

Прашање

Кој исказ означува заповеден начин?

Одбери го точниот израз: Из фруктов я ем...

Прочитај го текстот и одговори: Иван ехал домой. Он сидел в поезде у открытого окна. Какое было окно?

Прочитај го текстот и одговори: Когда Маша и Миша пришли домой у бабушки уже был готов обед. Маша стала накрывать на стол на четыре прибора. Сколько людей сядут за стол?

Определи го родот: Отличный ученик.

9. Руски (Втор странски јазик) - Општо образование

Прашање

Прочитај го текстот и одговори: Все знают, что собаки и кошки враги. Мальчишки обижали маленького котёнка, у которого были зелёные глаза и серая шкурка. Он громко кричал от ужаса. Вдруг выскочила собака и зарычала. Мальчишки испугались и убежали. Собака подошла к котёнку и стала его лизать. Кто спас котёнка?

На руски јазик реченицата: *Неговиот татко е учител*, гласи:

Најди ја точната форма од глаголот *бегать* во минато време множина.

Прочитај го текстот и одговори: Сегодня погода очень холодная. Дети катаются. Какое это время года?

9. Руски (Втор странски јазик) - Општо образование

Прашање

Дополни ја реченицата: Сергей читает и я...

Доврши ја реченицата: В мастерской ремонтируют...

Подвлечениот збор во реченицата: Он получил красивую рубашку, значи:

Пешеходы обычно идут по...

Месото обично се чува во...

Ако сакаме да гледаме театарска претстава одиме во...

Која од дадените реченици е граматички точна?

Најди ја точната форма од глаголот *прийти* во минато време множина.

Како ќе кажеш: Игор купил нов автомобил.

9. Руски (Втор странски јазик) - Општо образование

Прашање

Како ќе кажеш на која улица живееш?

Што те советува докторот кога си болен?

Пронајди го изразот за честитање Нова година.

Која форма на обраќање ја употребуваме кога сме во продавница за чевли?

Како ќе побараш од продавачот да ја видиш блузата?

Најди ја точната форма од глаголот *бегать* во минато време множина: **Вчера утрот дети...**

Прочитај го текстот и одговори на прашањето: Андрей Иванович проснулся, как всегда в 7 часов. Он быстро встал, разбудил жену, пошёл в ванную комнату. Здесь на одной полке лежат зубные щётки, зубная паста, мыло, на другой полке стоит коробка с пудрой, лак и лежит губная помада. Когда проснулся Андрей Иванович ?

9. Руски (Втор странски јазик) - Општо образование

Прашање

Прочитај го текстот и одговори на прашањето: Андрей Иванович проснулся, как всегда в 7 часов. Он быстро встал, разбудил жену, пошёл в ванную комнату. Здесь на одной полке лежат зубные щётки, зубная паста, мыло, на другой полке стоит коробка с пудрой, лак и лежит губная помада. Что лежит на одной полке?

Прочитај го текстот и одговори на прашањето: Андрей Иванович проснулся, как всегда в 7 часов. Он быстро встал, разбудил жену, пошёл в ванную комнату. Здесь на одной полке лежат зубные щётки, зубная паста, мыло, на другой полке стоит коробка с пудрой, лак и лежит губная помада. Что лежит и стоит на другой полке?

10. Физика - Задолжителен предмет

Прашање

Лост е едноставна машина која се користи за:

Мерка за заемното дејство помеѓу телата е:

10. Физика - Задолжителен предмет

Прашање

Со вага мериме:

За лостот важи правилото:

Детската лулашка се урамнотежува по принцип на:

Наведи ја причината зошто летно време нема вода во горните катови на некоја зграда.

Три коцки со исти димензии направени од различни материјали имаат:

За да се одреди густината на телото:

**Волуменот на течностите
го
мериме со:**

Дејството на сила врз одредена површина се вика:

10. Физика - Задолжителен предмет

Прашање

Притисокот зависи:

Честичките во гасот се движат слободно и брзо и кога се судираат предизвикуваат притисок. На повисоки температури тие се движат побрзо и почесто се судираат, а притоа:

Притисокот во течностите:

Притисокот се јавува кај:

Ако гасот се загрева, тој се:

Избери го точниот израз:

Точен израз е:

10. Физика - Задолжителен предмет

Прашање

**Што
создаваат
тела
та
со својата тежина кога дејствуваат врз песокот
на кој се поставени?**

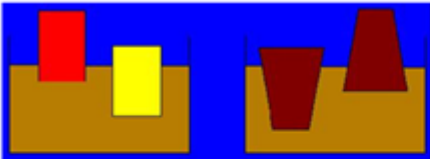

Лостот се користи кога:

10. Физика - Задолжителен предмет

Прашање

Кога високо пластично шише кое има дупки на страните на различни висини ќе се наполни со вода, тогаш водата се истиснува низ страничните дупки така што:

Рамнотежа на лостот се постигнува ако:

Во сад со течност притисокот:

Ако физичката величина се означува со ρ , а нејзината мерна единица е kg/m^3 , тогаш станува збор за:

За притисокот важи исказот дека зависи:

Телата со својата тежина создаваат притисок врз подлогата на која се поставени. Ако масата на телото е трипати помала, каков ќе биде притисокот?

Мерна единица за притисок е:

10. Физика - Задолжителен предмет

Прашање

Од две тела со иста маса, поголема густина има телото:

Густината се изразува во мерна единица:

Ако пластично шише затворено и полно со воздух се потопи длабоко во вода, тогаш тоа:

Три јајца се ставени во три чаши со вода. Во првата чаша јајцето е потонато на дното, во втората чаша јајцето лебди на средина од нивото на вода во чашата, а во третата чаша јајцето плива на површината на водата. Во која чаша водата е најсолена?

Ако чаша полна со вода ја покриеме со лист хартија и вешто ја превртиме наопаку, водата нема да истече од чашата. Што ја задржува водата во чашата?

Колкава сила треба да се примени ако треба да се подигни товар од 5 N кој се наоѓа на растојание од 30 cm од оската на вртење на лостот, така што применетата сила да дејствува на растојание од 15 cm од оската на вртење на лостот?

На кое растојание од оската на вртење на лостот треба да се постави товарот од 4 N за да може да го подигне сила од 1 N која дејствува на растојание од 20 cm?

10. Физика - Задолжителен предмет

Прашање

Товар од 10 N е поставен на растојаие од 0,5 m од оската на вртење на лостот. На кое растојание треба да дејствува силата од 2 N со која ќе се подигне товарот?

Лулашката е во рамнотежа се додека на неа седат две момчиња. Едното момче е тешко 280 N и на него има ранец, а седи на растојание од 1,8 m од оската на вртење на лостот. Другото момче е тешко 480 N и седи на растојание од 1,2 m од оската на вртење на лостот. Колку е тежок ранецот на момчето?

Колку бетон е потребно за еден мост ако неговиот волумен е $4,5 \text{ m}^3$, а густината на бетонот е 2200 kg/m^3 ?

Масата на железен предмет изнесува 156 kg, а густината на железото е 7800 kg/m^3 . Колкав е волуменот на железниот предмет?

Бала од добро пресувана хартија има маса од 40 kg. Димензиите на балата се: $a = 2 \text{ m}$, $b = 1 \text{ m}$, $c = 5 \text{ m}$. Колкава е густината на хартијата?

Во цистерна со бензин има 250 m^3 бензин. Густината на бензинот изнесува 700 kg/m^3 . Масата на бензинот изразена во тони изнесува:

10. Физика - Задолжителен предмет

Прашање

Колкава сила треба да дејствува нормално на површина од 200 m^2 за притисокот да изнесува 100 Pa ?

Скијач со тежина од 600 N стои на една скија чија должина е $1,5 \text{ m}$ и при тоа на снегот врши притисок од 6 kPa . Да се пресмета ширината на скијата.

Колкава е масата на дрвена коцка со страна 10 cm ако густината на дрвото е 800 kg/m^3 ?

Сила од 10 N дејствува на растојание од $0,5 \text{ m}$ од оската на вртење на лостот. На кое растојание од оската на вртење треба да биде товарот од 20 N за да биде подигнат со лостот?

Со зголемување на температурата на телото се зголемува и:

Во топлите краеве на луѓети им се препорачува да носат облека во:

10. Физика - Задолжителен предмет

Прашање

При кондукција топлинската енергија се пренесува:

Од понудените искази избери го точниот.

Конвекцијата може да се случи:

Точен исказ е:

Поимот конвекција претставува:

Инфрацрвени зраци емитираат:

Која боја најмногу апсорбира инфрацрвени зраци?

Материјалите кои се многу, многу слаби топлински спроводници се викаат:

При испарување течноста се:

10. Физика - Задолжителен предмет

Прашање

Фосилните горива:

Обновлива енергија е:

Каде е најтопло во загреана просторија?

Појавата кога од потопло кон поладно тело се пренесува топлинска енергија се вика:

Топлинската енергија од Сонцето до Земјата ја пренесува:

Енергијата во фосилните горива е врзана во вид на:

Од понудените различни горива, нуклеарно гориво е:

Топлинската енергија се пренесува од потопло кон поладно место со:

Топлинската енергија најбрзо се пренесува низ:

Фосилни горива се:

10. Физика - Задолжителен предмет

Прашање

Биогориво е:

Енергијата на Сонцето се користи за добивање електрична енергија во:

Зрачењето најмногу се одбива од:

Која од наведените чаши во која има исто количество вода на иста температура, оставени надвор под дејство на сончевите зраци, најбрзо ќе се загрее?

Конвекцијата претставува:

Ако ставиме чинија со вода на Сонце тогаш по неколку часа:

При загревање на телата нивните честички:

Топлинската енергија не може да се пренесува со конвекција во:

Необновливи извори на енергија се:

10. Физика - Задолжителен предмет

Прашање

Ако ставиме исто количество топла вода во шише, чаша, чинија за супа и широка тава, најбргу ќе се излади водата во:

Еднакви коцки мраз се поставени на метална, дрвена, пластична и картонска плоча. Најбрзо ќе се истопа коцката мраз поставена на:

На метална прачка со помош на восок се залепени мали шајки. Ако со пламен се загрева крајот на металната прачка, која шајка најпрво ќе се одлепи и ќе падне?

Кога е ладно домот го загреваме со топлински уреди. Уредот предава енергија на околниот воздух кој се затоплува и струи (се крева) нагоре, а ладниот воздух исто така струи и се спушта надолу. На тој начин топлината се распространува и просторијата се загрева по пат на:

При загревање на иста количина вода на три пати поголема температура потребно е:

Кога стоиш покрај загреана печка и не ја допираш, највеќе ќе се стоплиш примајќи топлинска енергија по пат на:

Набљудувајќи чаша со жешко какао, ќе заклучиме дека најбрзо се движат:

10. Физика - Задолжителен предмет

Прашање

Најголем дел од електричната енергија се произведува во електрични централи:

Ветерот кај ветерницата ги придвижува:

Ако со оган загреваме камења со маса од 2 kg, 4 kg, 6 kg и 8 kg, тогаш најмногу енергија ќе складира каменот со маса од:

За секоја активност на човекот потребно е:

10. Физика - Задолжителен предмет

Прашање

На сликата се претставени извори на енергија од типот на:



Кога автомобилот е на сонце, од внатрешната страна на ветробранското стакло најдобро е да се стави заштитна:

Наелектризираните тела:

Телата може да се наелектризираат со:

10. Физика - Задолжителен предмет

Прашање

Од наведените искази избери го точниот.

Ако со волнена крпа се протрие полиетиленска прачка тогаш:

Сите супстанции се изградени од атоми. Во центарот на атомот има јадро кое е:

Во атомот околу јадрото се движат електрони кои се:

Електричната струја може да тече низ:

Телата ќе се наелектризираат ако:

Металите се добри спроводници на електрицитет затоа што имаат:

Течењето на електрична струја низ металите претставува:

За да тече електрична струја треба да има:

10. Физика - Задолжителен предмет

Прашање

Едно тело може да се наелектризира со додавање или откинување на:

Материјалите кои не спроведуваат електрична струја се:

Која од следните супстанции е изолатор?

Симболот претставува:

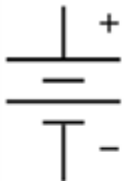

10. Физика - Задолжителен предмет

Прашање

Кои елементи се вклучени во струјното коло на сликата?

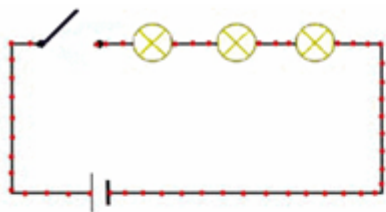

Јачината на електричната струја се мери со:

Мерна единица за јачина на електрична струја е:

10. Физика - Задолжителен предмет

Прашање

Напонот во електрично струјно коло се мери со:

Мерна единица за електричен напон е:

За магнетот знаеме дека има два пола:

За да се ориентираме во просторот користиме:

Електроните се честички кои:

Електромагнетот е направен од:

Електромагнетот ќе биде појак ако соленоидот има:

Дали алуминиумските конзерви се магнетни или немагнетни материјали?

Може да се одреди дали наелектризирано тело има позитивен или негативен полнеж со:

10. Физика - Задолжителен предмет

Прашање

Ако волтметарот покажува напон од 40 mV , определи колку волти изнесува напонот.

Сијалиците на сликата се:



10. Физика - Задолжителен предмет

Прашање

На кој начин се поврзани сијалиците на сликата?

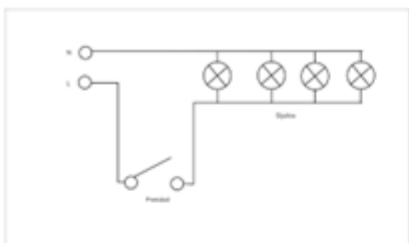

Постојан магнет ги привлекува:

Демагнетизација е:

Што ќе се случи ако го прекинеме струјното коло во кое е сврзан елекромагнет?

10. Физика - Задолжителен предмет

Прашање

Во струјното коло мерните инструменти се сврзуваат на следниот начин:

Кога две или повеќе батерии се сврзани сериски, тогаш:

Зголемувањето на напонот на батеријата:

Ако во струјното коло наместо една се сврзат сериски две сијалици, тогаш:

Мерна единица за електричен отпор е:

За во затворено струјно коло да тече струја, мора да има сврзано:

10. Физика - Задолжителен предмет

Прашање

На сликата е претставен:



Од понудените материјали магнетен е:

Ако акрилна прачка се протрие со памучна крпа, тогаш:

Која сила предизвикува електризирање кога ќе се протријат две тела?

10. Физика - Задолжителен предмет

Прашање

Ако се зголемува електричниот отпор во струјното коло тогаш:

Ако поделиме магнет на два еднакви дела ќе добиеме:

Во струјно коло се сврзани сериски четири батерии од по 3 V, како што е прикажано на сликата. Колку изнесува вкупниот напон во колото?

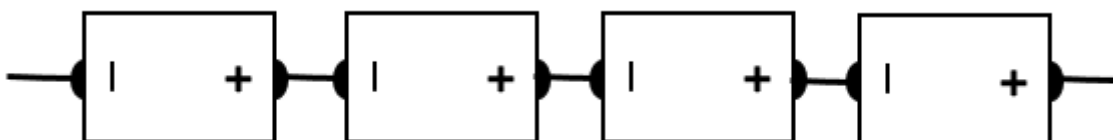

10. Физика - Задолжителен предмет

Прашање

Вкупниот напон во струјното коло во коешто пет батерии од 9 V се сврзани паралелно како на сликата, изнесува:

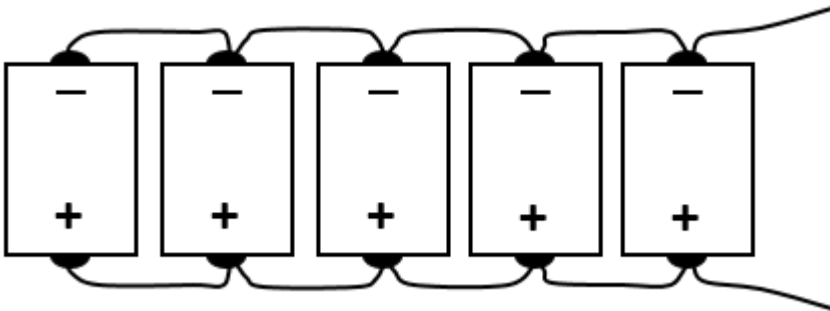

Волтметарот на сликата покажува дека измерил напон од:



Како ќе дознаеш кој од половите на прачкаст магнет е северен, ако претходно на магнетот не се обележани половите?

10. Физика - Задолжителен предмет

Прашање

Амперметарот во струјно коло измерил јачина на струја од 0,1 А. Таа вредност изразена во mA изнесува:

Во струјното коло на сликата се сврзани:

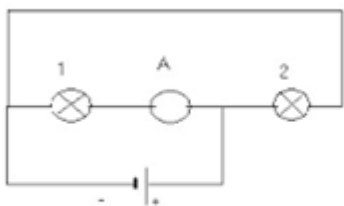

10. Физика - Задолжителен предмет

Прашање

На сликата се гледа дека во струјното коло:

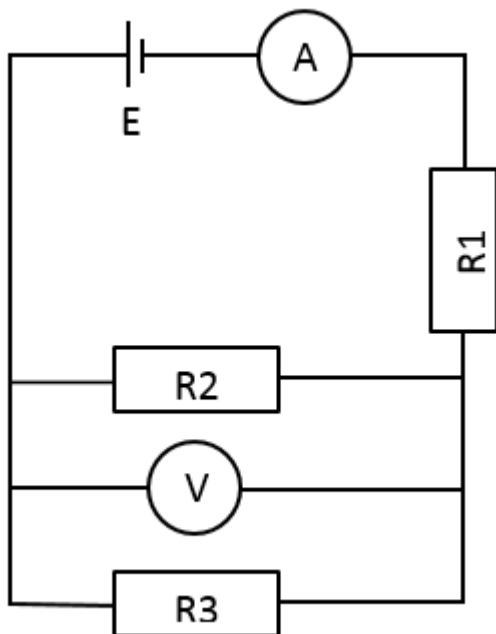

Човечкото тело е добар спроводник на електрична струја и има електричен отпор. Кога кожата е влажна:

Колкава е јачината на струјата што поминува низ електрична светилка, ако стрелката на амперметарот се помести на третиот поделок на скалата, а вредноста на еден поделок на скалата е 0,2 А?

10. Физика - Задолжителен предмет

Прашање

Вкупниот отпор на три сериски поврзани отпорници со отпори од $80\ \Omega$, $120\ \Omega$ и $170\ \Omega$ ќе биде:

Ако во струјно коло се поврзат сериски неколку потрошувачи со различен електричен отпор, тогаш вкупниот електричен отпор во струјното коло ќе биде еднаков на:

Колкав е напонот кој го измерил волтметарот ако неговата стрелка се наоѓа на 10 поделок на скалата, кога вредноста на еден поделок на скалата е $0,5\ \text{V}$?

Во струјно коло е сврзан променлив отпорник. Неговиот отпор се мери со омметар чија стрелка се наоѓа на 5 поделок на скалата. Ако еден поделок на скалата покажува $5\ \Omega$, тогаш колку изнесува измерениот отпор на променливиот отпорник?

На сликата се претставени:



10. Физика - Задолжителен предмет

Прашање

За електричниот отпор на жицата важи дека:

Каков елемент од струјно коло е претставен на сликата?

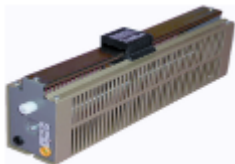

Ако ставиш магнетна прачка под парче картон и нарисиш железни струготини над картонот, тие струготини ќе се распоредат:

Ако три батерии од по 1,5 V се сврзат сериски во струјно коло, како што е покажано на сликата, тогаш напонот во колото ќе изнесува:

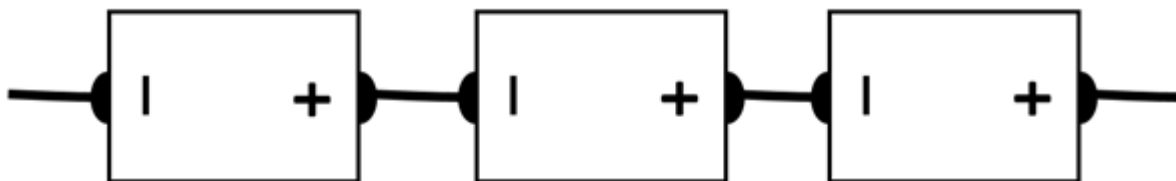

10. Физика - Задолжителен предмет

Прашање

Колку ќе изнесува вкупниот напон, ако три батерии од 2 V се сврзат паралелно во струјно коло, како на сликата?

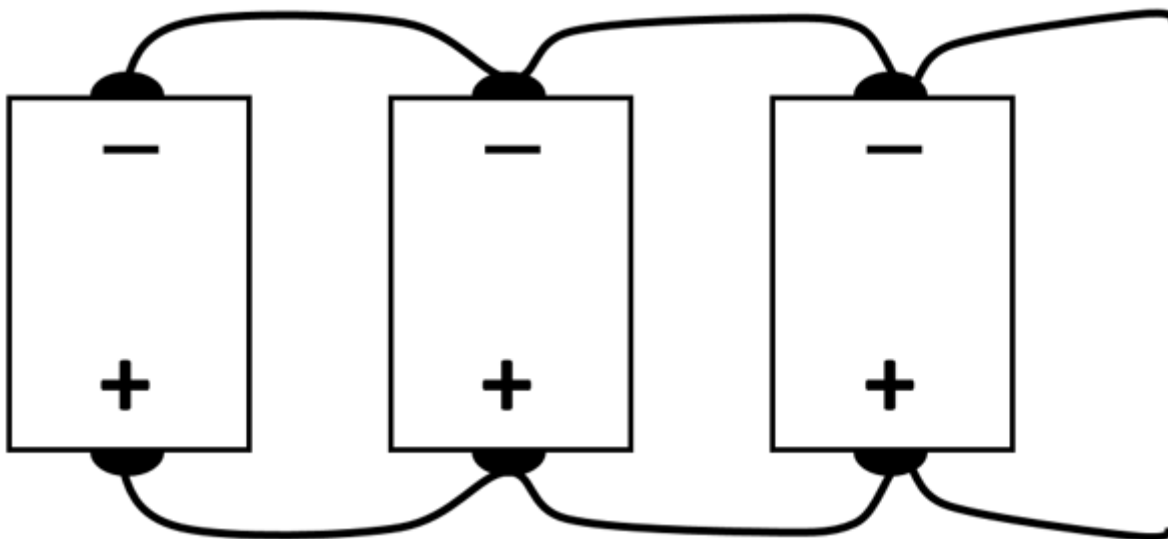

Вкупниот напон во случај на сериско сврзување на извори на електричен напон е:

10. Физика - Задолжителен предмет

Прашање

Звукот се создава при:

Фреквенција од 1 MHz одговара на фреквенција од:

Увото е:

Музичките инструменти се делат на жичени, дувачки и ударни инструменти според:

Кога телото осцилира со поголема фреквенција создава:

Кога на екранот на осцилопот записот е права линија тоа значи:

Звукот не може да се шири во:

Звукот се шири во:

Со пренесување на звучните осцилации низ материјална средина се создава:

10. Физика - Задолжителен предмет

Прашање

На следната слика е прикажан:



Максималното отклонување од рамнотежната положба на телото што осцилира, се вика:

Бројот на осцилации во единица време се вика:

Мерна единица за фреквенција е:

Фреквенцијата изнесува 1 Hz
ако
осцилаторот прави:

Фреквенцијата на осцилациите ја одредува:

10. Физика - Задолжителен предмет

Прашање

Човекот слуша звуци со фреквенција:

Звукот со фреквенција поголема од 20 000 Hz се вика:

Кој апарат е прикажан на сликата?



Ако микрофонот се приклучи на осцилоскоп ќе може да се:

10. Физика - Задолжителен предмет

Прашање

Звучните бранови претставени на сликата имаат различна:

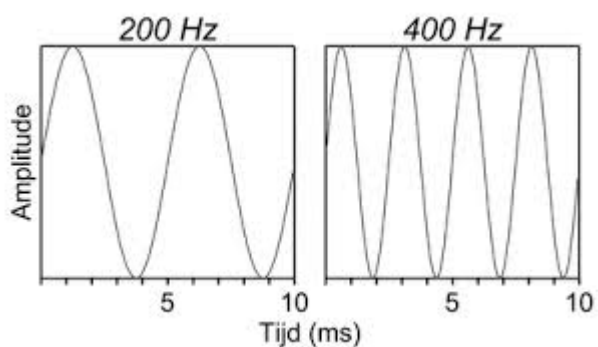

Кај звучниот бран на сликата се намалува:

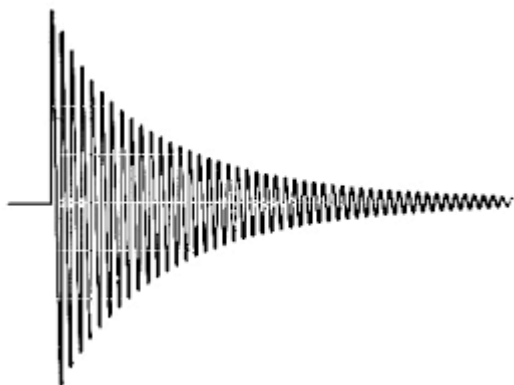

10. Физика - Задолжителен предмет

Прашање

На сликата е претставен запис на два звучни брана со различна:

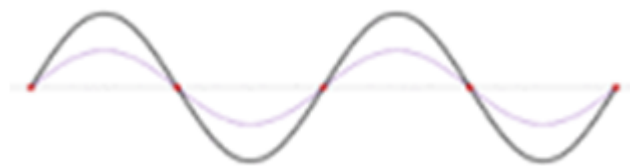

Брзината на звукот:

Дувачките инструменти произведуваат звук така што при дувањето во нив:

Ако се менува амплитудата на звучниот бран, тогаш:

Звучните бранови по влезот во ушниот канал притискаат врз:

Звукот пренесува:

10. Физика - Задолжителен предмет

Прашање

Структурата на човечкото уво ја сочинуваат:

Осцилирањето на течноста во ушното полжавче:

Што е осцилоскоп?

Промената на правецот на ширење на звукот кога наидува на препрека се вика:

**Ако изворот на звук прав
и
40 осцилации за 20 секунди, тогаш неговата фреквенција изнесува:**

Колку осцилации прави во една секунда изворот на звук чија фреквенција изнесува 10 херци?

Одреди ја фреквенцијата на звукот, ако за 1 минута осцилаторот прави 180 осцилации.

Одреди ја фреквенцијата на осцилирање на жица од гитара која прави 2400 осцилации во една минута.

10. Физика - Задолжителен предмет

Прашање

Познавајќи го опсегот на слушање на човекот, избери кои од понудените фреквенции тој ги слуша.

Кога мембраната на тапанот осцилира со фреквенција од 80 Hz, тоа значи дека мембраната прави:

Колкава е длабочината на водата, ако времето помеѓу испраќањето и повратното примање на ултразвучниот сигнал е 4 секунди? Брзината на ултразвукот во вода е 1500 m/s.

**Пресметај за колку време посетител во концертна сала ќе ги слушни звучните акорди од пијаното оддалечено 10 метри од него.
(Брзината на звукот во воздух е 340 m/s)**

Ултразвукот можат да го регистрираат:

Линијар осцилира 88 пати во 22 секунди. Колкава е фреквенцијата на осцилациите на линијарот?

Ако фреквенцијата на звукот изнесува 150 Hz, тогаш мембраната на звучникот осцилира:

10. Физика - Задолжителен предмет

Прашање

Просечно во текот на 1 минута човечкото срце отчукува 65 пати. Која е неговата фреквенција?

Звучна виљушка произведува звук со фреквенција од 440 Hz. Колку пати виљушката осцилира за 2 минути?

Четири отпорници се поврзани сериски во струјно коло. Ако првиот отпорник има отпор од 2Ω , вториот од 4Ω , третиот од 1Ω и четвртиот од 5Ω , тогаш вкупниот отпор во струјното коло ќе изнесува:

За магнетните полови важи правилото:

За честичките на цврстото тело знаеме дека:

Избери го најдобриот спроводник на електрична струја.

10. Физика - Задолжителен предмет

Прашање

Масата на еден стол е 25,5 kg. Столот има 4 еднакви ногалки, а допирната површина на една ногалка е 5 cm². Колкав е притисокот на столот врз подот? ($g = 9,81 \text{ m/s}^2$)

11. Француски (Втор странски јазик) - Општо образование

Прашање

Дополни ја реченицата: "Le docteur travaille à l'hôpital et il les malades."

Најди го прилогот кој е точно изведен од придавката rapide.

Определи која релативна заменка ќе ја употребиш: "C'est la musique _____ j'adore."

11. Француски (Втор странски јазик) - Општо образование

Прашање

Дополни ја реченицата со збор што означува дел од човечкото тело: "On écrit avec _____."

Дополни ја реченицата: "_____ est ta chanteuse préférée?"

Употреби ја точната присвојна заменка во реченицата: "Ma maison est petite, et _____ ?"

Определи која релативна заменка ќе ја употребиш: "C'est le chanteur _____ donne un concert."

Одговори што се исказува со следната реченица: "Quand on a la grippe, il faut rester au lit. "

Со реченицата: "Je souhaiterais aller en Tunisie.", се исказува:

Во која од следниве реченици има опис на физички изглед?

11. Француски (Втор странски јазик) - Општо образование

Прашање

Како ќе ја опишеш твојата најдобра другарка?

Кога не можеш да прифатиш нечија покана велиш:

Одговори на кој начин ќе ја прифатиш следнава покана: "Est-ce que tu veux aller au cinéma?"

Одговори што искажуваме со реченицата: "C'est excellent."

Одговори што искажуваме со реченицата: "Je suis vraiment désolé, mais ce soir je vais au cinéma."

Определи кој збор

НЕ означува карактерна особина

.

11. Француски (Втор странски јазик) - Општо образование

Прашање

Најди го зборот што означува здравствен проблем.

Кој од овие зборови означува физички изглед?

Во училиште опремено со модерна технологија наставникот пишува на:

Каде може да одиме на одмор?

Најди го глаголот што означува активност поврзана со Интернетот.

Кој од овие зборови означува карактерна особина?

Најди го поимот што не е поврзан со модерно училиште.

Најди го зборот што означува карактерна особина.

Кој од овие зборови е поврзан со темата: Патување?

Одговори кој поим не означува здравствена состојба.

11. Француски (Втор странски јазик) - Општо образование

Прашање

Доврши го прашањето што може да го постави лекар со соодветниот збор: **Vous avez votre carte _____?**

Со која од овие придавки се опишува физички изглед?

Кога тргнуваме на патување ги подготвуваме нашите:

Со кое превозно средство патуваме по море?

Одбери ја активноста што е поврзана со темата: Компјутер.

Доврши ја реченицата: "On va à la piscine pour y _____."

Дополни ја реченицата: **Nous du shopping.**

Кој збор е со спротивно значење на зборот menteur?

Кој од овие глаголи означува активност за време на забава?

Зборот "texto" на француски јазик уште се нарекува _____.

11. Француски (Втор странски јазик) - Општо образование

Прашање

Кој од овие зборови означува спортска активност?

Дополни ја реченицата со соодветниот збор:
Ce soir, je sors avec mes _____ de classe.

Зборот pote е синоним за:

Дополни ја следнава реченица со соодветниот збор :
Un _____ est une personne qui visite un pays pendant ses vacances.

Пронајди ја придавката која одговара на следново објаснување: Il n'est pas calme.

Доврши ја реченицата: Il n'est pas simple. Il est _____.

Доврши ја реченицата: Bavard, c'est quelqu'un qui _____.

11. Француски (Втор странски јазик) - Општо образование

Прашање

Дополни ја реченицата: "Dans _____ moderne, on peut écrire sur un tableau numérique interactif."

Дополни ја реченицата: "Les statues vivantes sont des _____ très appréciées par les touristes."

Дополни ја реченицата со соодветниот глагол: "Je _____ aux échecs depuis deux ans et j'adore ça."

Изразот Ma bande го употребуваме кога зборуваме за:

**Доврши ја реченицата:
Il aime rire des autres**

donc il est_____.

11. Француски (Втор странски јазик) - Општо образование

Прашање

**Најди го точниот збор што означува лек и одговара на следниов опис:
On le boit avec une cuillère.**

Дополни ја реченицата: "Pendant les vacances, on a fait _____ à voile."

Дополни ја реченицата: "Mon ami Alex, il a l'air de _____ la tête, mais il est vraiment gentil."

Доврши ја реченицата: Je vais souvent à la discothèque pour y _____.

Je vais _____ pour y voir des acrobates.

Дополни ја реченицата со збор од областа на патувањето: Elle _____ un beau pays.

Доврши ја реченицата: J`ai pris les médicaments de l`ordonnance, selon les conseils du _____.

Доврши ја реченицата: Elle se croit belle et intelligente, elle est _____.

11. Француски (Втор странски јазик) - Општо образование

Прашање

Дополни ја реченицата со соодветниот збор: Il est rigolo, il a de l'humour et il aime _____.

Дополни ја реченицата со соодветниот збор: On va dans une agence de voyage pour organiser _____.

Дополни ја реченицата со соодветниот збор: De mon voyage en Chine, j'ai _____ beaucoup de souvenirs pour mes amis.

Дополни ја реченицата: Les élèves écrivent sur leur table numérique avec un stylo _____.

Дополни ја реченицата: Pour être en pleine forme, il faut avoir une alimentation _____.

Дополни ја реченицата: Si tu veux maigrir, tu ne devras pas _____ des aliments sucrés et salés entre les repas.

Дополни ја реченицата: Les touristes vont à _____ pour chercher des informations sur la ville qu'ils visitent.

11. Француски (Втор странски јазик) - Општо образование

Прашање

Дополни ја реченицата: Je vais chez le _____ car je suis fatigué.

Одреди го зборот што недостасува: On va aller voir _____ de hockey sur glace, demain?

Одговори кој збор треба да стои во реченицата: Elle fait _____, c'est pour cela qu'elle a maigri.

Дополни ја реченицата: Michel joue aux _____ sur son ordinateur.

Доврши ја реченицата со соодветниот поим: J'ai mal au dos, je met _____

Дополни ја реченицата: Paris est une ville _____ car y habitent des personnes de nationalités différentes.

Дополни ја реченицата:
Je vais à Barcelone pour _____ mon espagnol.

Доврши ја реченицата: J'ai de la fièvre, je prend _____.

11. Француски (Втор странски јазик) - Општо образование

Прашање

Дополни ја реченицата: Je voudrais bien aller à la _____, mais je n'ai pas de patins à glace.

Најди ја соодветната форма на глаголот pouvoir во conditionnel présent.

Дополни ја реченицата:
Il va consulter un docteur _____ il a la grippe.

Најди ја соодветната форма на глаголот porter во imparfait: Elle _____ des jupes et des vestes.

Која од следниве глаголски форми е менувана во futur simple ?

Која од следниве глаголски форми е менувана во conditionnel présent?

11. Француски (Втор странски јазик) - Општо образование

Прашање

Дополни ја реченицата:
Je vais souvent au théâtre _____ j'aime bien le spectacle.

Дополни го празното место со глаголот avoir во imparfait: Elle _____ les cheveux longs.

Дополни ја реченицата: "-Tu mets cette écharpe? – Non, je vais mettre _____ -
là.

**Најди ја соодветната форма на прилогот за начин образуван од
придавката:**

calme

.

11. Француски (Втор странски јазик) - Општо образование

Прашање

Одреди ја точната форма на прилогот за начин образуван од придавката:

lent.

Дополни ја реченицата со соодветна форма на присвојна заменка:
Mon pull est vert. _____ est bleu.

Дополнија ја реченицата со соодветна форма на показна заменка:
_____ n'est pas la mienne!

Најди ја соодветната форма на глаголот fermer во conditionnel présent:

Најди ја соодветната форма на глаголот *aller* во *conditionnel présent*:

11. Француски (Втор странски јазик) - Општо образование

Прашање

Дополни ја реченицата со соодветната прашална замена: _____
manteau veux-tu acheter?

Дополни го одговорот употребувајќи соодветна замена: - Vous allez souvent au restaurant? -Oui, nous _____ allons chaque vendredi.

Дополни ја реченицата со соодветната форма: C'est un village _____
je trouve agréable à vivre.

Дополни ја реченицата со соодветната форма: C'est une ville _____ il
y a de nombreux monuments.

Дополни ја реченицата: Hier, j'ai rencontré ta sœur et je l'ai
_____ (inviter) à prendre un café ensemble.

11. Француски (Втор странски јазик) - Општо образование

Прашање

Реченицата: Julie arrive à l'école à 8 heures. во *passé composé* гласи:

Глаголот во реченицата смени го во *futur simple*: Le professeur commence le cours à 9 heures.

Дополни ја реченицата со суперлативот од придавката *bon*: Cette fille est la _____ élève de la classe.

Дополни ја реченицата со соодветната релативна замена: C'est la ville _____ je suis né.

Дополни ја реченицата: Sylvie est la plus grande _____ toute la classe.

Дополни ја реченицата со соодветната присвојна замена: "- Ce sont leurs professeurs? -Oui, ce sont _____."

Дополни ја реченицата: Pauline est plus grande _____ Michel.

11. Француски (Втор странски јазик) - Општо образование

Прашање

Определи која замена треба да се употреби наместо подвлечените зборови во реченицата: **Ma voiture est plus rapide que la voiture de Michel.**

Определи која неопределена замена треба да стои на празното место во реченицата:
Je regarde _____ à la télévision.

Дополни ја реченицата со соодветната форма на замена за директен предмет: **Il adore sa petite amie. Il _____ regarde avec amour.**

Дополни ја реченицата со соодветната прашална замена:
_____ de ces robes préfères-tu?

Дополни ја реченицата со соодветниот збор: **Mathieu est le plus bavard _____ tous mes copains.**

Избери ја реченицата во која подвлечениот збор е заменет со замена за директен предмет: **-Tu vois souvent ta grand-mère? – Non, je ne _____ vois pas souvent.**

Одговори на прашањето искажувајќи цел: **Pourquoi es-tu allé au supermarché?**

11. Француски (Втор странски јазик) - Општо образование

Прашање

Дополни ја реченицата со соодветната замена: "Mes pantalons sont dans l'armoire. Et _____, où sont-ils?"

Дополни ја реченицата со соодветниот прилог за време:
_____ nous sommes allés
en excursion.

Одговори на прашањето употребувајќи ја соодветната замена:

Tu travailles dans ton bureau?

Одговори на прашањето употребувајќи ги соодветните замени:

Tu me montres tes photos de vacances?

11. Француски (Втор странски јазик) - Општо образование

Прашање

**Избери ја соодветната глаголска форма
:**

Ils _____(sortir) tous les soirs,

l'été dernier.

Дополни ја реченицата со соодветен збор така што ќе искажеш последица:
"Il mange trop, _____ il grossit."

**On donne un bon film au cinéma
ce soir
. On _____ va?**

**Дополни ја реченицата: Mon frère _____ (lire) un journal quand je
suis rentré de l'école.**

11. Француски (Втор странски јазик) - Општо образование

Прашање

Дополни ја реченицата со глаголот
rencontrer

во соодветното време:

Elle _____

son mari il y a deux ans.

Одговори на прашањето употребувајќи ја соодветната замена: Est-il arrivé du Japon?

Определи која показна замена треба да се употреби: "Je n`aime pas cette robe-ci. Passe-moi _____."

Со која од следниве реченици се искажува совет?

Со која реченица се организираме за забава?

Со која реченица даваме совет?

Со која реченица се искажува мислење?

11. Француски (Втор странски јазик) - Општо образование

Прашање

Најди ја реченицата со која искажуваме желба.

Одговори со кој израз одбиваме да дадеме дозвола некому.

Како опишуваме карактер на некое лице?

**Опреди го глаголот така што ќе искажеш предлог: Tu _____
aller au pique-nique dimanche?**

Дополни ја реченицата со соодветниот збор за да искажеш совет од лекар:
".....la bouche."

Со изразот: Je pense que ... се искажува:

Најди ја реченицата со која може да се опише карактер на некоја личност.

Дополни ја реченицата со којашто ќе искажеш желба: "_____ voyager
en Afrique."

11. Француски (Втор странски јазик) - Општо образование

Прашање

Најди го изразот што може да го употреби лекар.

**Дополни ја реченицата што најчесто му ја кажуваме на заболелар:
J'ai _____ aux dents.**

Како предлагаме некоја активност на нашите пријатели?

Дополни ја реченицата за да искажеш предлог: "_____ d'aller au cinéma vendredi soir?"

Дополни ја реченицата со која би опишал некое лице: "Il _____ de faire la tête."

Со која од следниве реченици предлагаме некому нешто?

Кога сакаме да опишеме некој предмет, велиме:

Со која од следниве реченици се бара дозвола?

11. Француски (Втор странски јазик) - Општо образование

Прашање

Постави го соодветното прашање на следниов одговор: Oui, d'accord. Donc, à 20 heures devant la maison de Luc.

Со изразот: "Je souhaiterais me promener un peu", се искажува:

Со прашањето: "Est-ce que je peux aller à la discothèque?", се бара:

Одговори што искажуваме со следнава реченица: "J'aimerais être riche."

Реченицата: "Pour la toux, prenez une cuillère à soupe de sirop.", претставува:

Најди го прашањето на следниов одговор: Franchement, je n'ai pas très envie de le voir.

Одговори на следново прашање: Et aller Chez Maxime, c'est sympa, non?

Најди го соодветниот совет што би ти го дал лекар ако му кажеш: Je me suis fait une blessure sur le genoux.

11. Француски (Втор странски јазик) - Општо образование

Прашање

Најди го соодветното прашање на следниов одговор: Non, je n'ai pas envie de faire cela!

Со реченицата: "Pour la fièvre, prenez un comprimé.", се искажува:

Најди го прашањето на следниов одговор: Oui, mais tu dois rentrer plus tôt ce soir.

Одговори што искажуваме со прашањето: "Je peux ouvrir la porte, s'il vous plaît?"

11. Француски (Втор странски јазик) - Општо образование

Прашање

Внимателно прочитај го текстот и одговори на прашањата:

Chère Sarah,

Je suis arrivé à Berlin il y a une semaine. Le voyage a été difficile : j'ai raté mon avion et je n'ai pas pu prendre le train. Donc, j'ai pris un autobus mais le voyage a duré 15 heures! Je suis allé en taxi à l'auberge de jeunesse. Le premier jour, j'ai visité un musée sur l'Île de la Sprée. Ensuite, je me suis promené dans le centre ville et j'ai vu le Parlement. Le soir, j'ai mangé dans un restaurant qui propose des spécialités. Depuis trois jours, il pleut et je ne peux pas sortir. Mais j'ai rencontré des personnes sympas et nous discutons beaucoup ... en allemand! Je rentre dans deux jours et je t'appellerai!

Je te souhaite de bonnes vacances!

Gros bisous!

Damien

За каков вид документ станува збор?

11. Француски (Втор странски јазик) - Општо образование

Прашање

Внимателно прочитај го текстот и одговори на прашањата:

Chère Sarah,

Je suis arrivé à Berlin il y a une semaine. Le voyage a été difficile : j'ai raté mon avion et je n'ai pas pu prendre le train. Donc, j'ai pris un autobus mais le voyage a duré 15 heures! Je suis allé en taxi à l'auberge de jeunesse. Le premier jour, j'ai visité un musée sur l'Île de la Sprée. Ensuite, je me suis promené dans le centre ville et j'ai vu le Parlement. Le soir, j'ai mangé dans un restaurant qui propose des spécialités. Depuis trois jours, il pleut et je ne peux pas sortir. Mais j'ai rencontré des personnes sympas et nous discutons beaucoup ... en allemand! Je rentre dans deux jours et je t'appellerai!

Je te souhaite de bonnes vacances!

Gros bisous!

Damien

Со кое превозно средство патувал Дамјан до Берлин?

11. Француски (Втор странски јазик) - Општо образование

Прашање

Внимателно прочитај го текстот и одговори на прашањата:

Chère Sarah,
Je suis arrivé à Berlin il y a une semaine. Le voyage a été difficile : j'ai raté mon avion et je n'ai pas pu prendre le train. Donc, j'ai pris un autobus mais le voyage a duré 15 heures! Je suis allé en taxi à l'auberge de jeunesse. Le premier jour, j'ai visité un musée sur l'Île de la Sprée. Ensuite, je me suis promené dans le centre ville et j'ai vu le Parlement. Le soir, j'ai mangé dans un restaurant qui propose des spécialités. Depuis trois jours, il pleut et je ne peux pas sortir. Mais j'ai rencontré des personnes sympas et nous discutons beaucoup ... en allemand!
Je rentre dans deux jours et je t'appellerai!
Je te souhaite de bonnes vacances!
Gros bisous!
Damien

Колку дена останува Дамјан во Берлин?

11. Француски (Втор странски јазик) - Општо образование

Прашање

Внимателно прочитај го текстот и одговори на прашањата:

Chère Sarah,

Je suis arrivé à Berlin il y a une semaine. Le voyage a été difficile : j'ai raté mon avion et je n'ai pas pu prendre le train. Donc, j'ai pris un autobus mais le voyage a duré 15 heures! Je suis allé en taxi à l'auberge de jeunesse. Le premier jour, j'ai visité un musée sur l'Île de la Sprée. Ensuite, je me suis promené dans le centre ville et j'ai vu le Parlement. Le soir, j'ai mangé dans un restaurant qui propose des spécialités. Depuis trois jours, il pleut et je ne peux pas sortir. Mais j'ai rencontré des personnes sympas et nous discutons beaucoup ... en allemand! Je rentre dans deux jours et je t'appellerai!

Je te souhaite de bonnes vacances!

Gros bisous!

Damien

Каде е сместен Дамјан во Берлин?

Внимателно прочитај го текстот и одговори на прашањата.

Nous proposons des services de traduction, rédaction, révision et correction de texts, documents et sites web en français, anglais, espagnol, italien, allemand et portugais.

За каков вид на текст станува збор?

11. Француски (Втор странски јазик) - Општо образование

Прашање

Внимателно прочитај го текстот и одговори на прашањата.

Nous proposons des services de traduction, rédaction, révision et correction de texts, documents et sites web en français, anglais, espagnol, italien, allemand et portugais.

Кој го има објавено текстот?

Внимателно прочитај го текстот и одговори на прашањата.

Nous proposons des services de traduction, rédaction, révision et correction de texts, documents et sites web en français, anglais, espagnol, italien, allemand et portugais.

За какви јазици станува збор?

Внимателно прочитај го текстот и одговори на прашањата.

Nous proposons des services de traduction, rédaction, révision et correction de texts, documents et sites web en français, anglais, espagnol, italien, allemand et portugais.

Со што се занимаваат вработените?

11. Француски (Втор странски јазик) - Општо образование

Прашање

**Прочитај го исказот и одговор
и точно на прашањата.**

Tous les voyageurs sont invités à descendre du train. Attention aux bagages.

За што се работи во текстот?

**Прочитај го исказот и одговор
и точно на прашањата.**

Tous les voyageurs sont invités à descendre du train. Attention aux bagages.

Каде може да се слушне овој текст?

11. Француски (Втор странски јазик) - Општо образование

Прашање

**Прочитај го исказот и одговор
и точно на прашањата.**

Tous les voyageurs sont invités à descendre du train. Attention aux bagages.

На што треба да внимаваат патниците?

**Прочитај го исказот и одговор
и точно на прашањата.**

Tous les voyageurs sont invités à descendre du train. Attention aux bagages.

Патниците се наоѓаат:

11. Француски (Втор странски јазик) - Општо образование

Прашање

Прочитај го текстот внимателно и одговори на поставените прашања.

Madame, Monsieur,
Votre fils Léo arrive tous les jours en retard à l'école. Je vous propose un rendez-vous mardi prochain à 17 heures. Vous pouvez me contacter au 04 45 77 09 42.
Merci,
Madame Bertrand

Кој ја пишува пораката?

Прочитај го текстот внимателно и одговори на поставените прашања.

Madame, Monsieur,
Votre fils Léo arrive tous les jours en retard à l'école. Je vous propose un rendez-vous mardi prochain à 17 heures. Vous pouvez me contacter au 04 45 77 09 42.
Merci,
Madame Bertrand

Како може да се контактира г-ѓа Бертран?

11. Француски (Втор странски јазик) - Општо образование

Прашање

Прочитај го текстот внимателно и одговори на поставените прашања.

Madame, Monsieur,
Votre fils Léo arrive tous les jours en retard à l'école. Je vous propose un rendez-vous mardi prochain à 17 heures. Vous pouvez me contacter au 04 45 77 09 42.
Merci,
Madame Bertrand

За кога е закажана средбата?

Внимателно прочитај го текстот и одговори на прашањата.

Le 17 /05 / 2014

Chère Julie,

Nadia et moi, nous ouvrons un restaurant rue Broussac, à côté de la maison de Jacqueline. N'oublie pas d'apporter ton appareil photo. Je compte sur toi pour faire des photos des invités.

Merci d'avance.

Jean

Кој го пишува текстот?

11. Француски (Втор странски јазик) - Општо образование

Прашање

Внимателно прочитај го текстот и одговори на прашањата.

Le 17 /05 / 2014

Chère Julie,

Nadia et moi, nous ouvrons un restaurant rue Broussac, à côté de la maison de Jacqueline. N'oublie pas d'apporter ton appareil photo. Je compte sur toi pour faire des photos des invités.

Merci d'avance.

Jean

За каков вид текст станува збор?

Внимателно прочитај го текстот и одговори на прашањата.

Le 17 /05 / 2014

Chère Julie,

Nadia et moi, nous ouvrons un restaurant rue Broussac, à côté de la maison de Jacqueline. N'oublie pas d'apporter ton appareil photo. Je compte sur toi pour faire des photos des invités.

Merci d'avance.

Jean

Со која цел е напишан текстот

?

11. Француски (Втор странски јазик) - Општо образование

Прашање

Внимателно прочитај го текстот и одговори на прашањата.

Le 17 /05 / 2014

Chère Julie,

Nadia et moi, nous ouvrons un restaurant rue Broussac, à côté de la maison de Jacqueline. N'oublie pas d'apporter ton appareil photo. Je compte sur toi pour faire des photos des invités.

Merci d'avance.

Jean

**Кој ќе фотографира
?**

Внимателно прочитај го текстот и одговори на прашањата.

Le 17 /05 / 2014

Chère Julie,

Nadia et moi, nous ouvrons un restaurant rue Broussac, à côté de la maison de Jacqueline. N'oublie pas d'apporter ton appareil photo. Je compte sur toi pour faire des photos des invités.

Merci d'avance.

Jean

Каде се наоѓа новиот ресторан?

11. Француски (Втор странски јазик) - Општо образование

Прашање

Внимателно прочитај го текстот и одговори на прашањата.

Paris, le 15 mai 2014

Ma chère Julie,

Je suis très heureux de te confirmer que mes parents sont enfin d'accord : ils t'invitent dans notre maison secondaire en Bourgogne pour les prochaines vacances. Si tu acceptes, tu vas découvrir cette belle région et ses vignobles , goûter les meilleurs vins- notre gastronomie est très réputée. On va pouvoir également faire des excursions, visiter une usine et voir comment on fabrique la fameuse moutarde de Dijon. Il ne faut pas non plus oublier les balades dans les ruelles du vieux quartier de la ville, ni la possibilité de mieux connaître l'histoire car nous avons beaucoup de monuments. J'attends ta réponse avec impatience et j'espère te revoir très bientôt. Bien amicalement, Pierre

За каков вид текст станува збор?

11. Француски (Втор странски јазик) - Општо образование

Прашање

Внимателно прочитај го текстот и одговори на прашањата.

Paris, le 15 mai 2014

Ma chère Julie,

Je suis très heureux de te confirmer que mes parents sont enfin d'accord : ils t'invitent dans notre maison secondaire en Bourgogne pour les prochaines vacances. Si tu acceptes, tu vas découvrir cette belle région et ses vignobles , goûter les meilleurs vins- notre gastronomie est très réputée. On va pouvoir également faire des excursions, visiter une usine et voir comment on fabrique la fameuse moutarde de Dijon. Il ne faut pas non plus oublier les balades dans les ruelles du vieux quartier de la ville, ni la possibilité de mieux connaître l'histoire car nous avons beaucoup de monuments. J'attends ta réponse avec impatience et j'espère te revoir très bientôt. Bien amicalement, Pierre

Пјер е среќен бидејќи:

11. Француски (Втор странски јазик) - Општо образование

Прашање

Внимателно прочитај го текстот и одговори на прашањата.

Paris, le 15 mai 2014

Ma chère Julie,

Je suis très heureux de te confirmer que mes parents sont enfin d'accord : ils t'invitent dans notre maison secondaire en Bourgogne pour les prochaines vacances. Si tu acceptes, tu vas découvrir cette belle région et ses vignobles , goûter les meilleurs vins- notre gastronomie est très réputée. On va pouvoir également faire des excursions, visiter une usine et voir comment on fabrique la fameuse moutarde de Dijon. Il ne faut pas non plus oublier les balades dans les ruelles du vieux quartier de la ville, ni la possibilité de mieux connaître l'histoire car nous avons beaucoup de monuments. J'attends ta réponse avec impatience et j'espère te revoir très bientôt. Bien amicalement, Pierre

Каде Јулија ќе го сретне Пјер?

11. Француски (Втор странски јазик) - Општо образование

Прашање

Внимателно прочитај го текстот и одговори на прашањата.

Paris, le 15 mai 2014

Ma chère Julie,

Je suis très heureux de te confirmer que mes parents sont enfin d'accord : ils t'invitent dans notre maison secondaire en Bourgogne pour les prochaines vacances. Si tu acceptes, tu vas découvrir cette belle région et ses vignobles , goûter les meilleurs vins- notre gastronomie est très réputée. On va pouvoir également faire des excursions, visiter une usine et voir comment on fabrique la fameuse moutarde de Dijon. Il ne faut pas non plus oublier les balades dans les ruelles du vieux quartier de la ville, ni la possibilité de mieux connaître l'histoire car nous avons beaucoup de monuments. J'attends ta réponse avec impatience et j'espère te revoir très bientôt. Bien amicalement, Pierre

Што предлага Пјер да се прави во уличките на стариот град?

11. Француски (Втор странски јазик) - Општо образование

Прашање

Внимателно прочитај го текстот и одговори на прашањата.

Paris, le 15 mai 2014

Ma chère Julie,

Je suis très heureux de te confirmer que mes parents sont enfin d'accord : ils t'invitent dans notre maison secondaire en Bourgogne pour les prochaines vacances. Si tu acceptes, tu vas découvrir cette belle région et ses vignobles , goûter les meilleurs vins- notre gastronomie est très réputée. On va pouvoir également faire des excursions, visiter une usine et voir comment on fabrique la fameuse moutarde de Dijon. Il ne faut pas non plus oublier les balades dans les ruelles du vieux quartier de la ville, ni la possibilité de mieux connaître l'histoire car nous avons beaucoup de monuments. J'attends ta réponse avec impatience et j'espère te revoir très bientôt. Bien amicalement, Pierre

Пјер се надева дека:

Дополни ја реченицата со која се искажува совет: " _____ mettre de la pommade."

Пополни ја реченицата со која ќе искажеш мислење: " _____ que Julie a raison."

11. Француски (Втор странски јазик) - Општо образование

Прашање

Дополни ја реченицата со соодветниот збор: "J'écris des _____ sur mon portable."

Дополни ја реченицата со соодветниот прилог за време: "_____ je ferai des achats avec ma soeur."

Дополни ја реченицата со соодветната замена: "J'invite mes copains chez moi pour _____ montrer mon nouveau portable."

Доврши го изразот што може да го употреби лекар: "Prenez _____."

Доврши ја реченицата што означува здравствена состојба: "Je suis _____."

11. Француски (Втор странски јазик) - Општо образование

Прашање

Дополни ја реченицата со глагол со кој ќе искажеш желба:
"J'_____ passer un week-end au Mexique."

Дополни ја реченицата со која се искажува причина: "J'achète ce pull-ci
_____ il est de bon marché."

Пополни го празното место со соодветната форма на глаголот rester: "La semaine dernière nous _____ trois jours à Rome. Il y avait beaucoup de monde."

Најди ја реченицата со која се искажува споредба, раководејќи се од следниве податоци: "Lucie a 15 ans, Claudine a 17 ans."

11. Француски (Втор странски јазик) - Општо образование

Прашање

Одговори на следното прашање: "Pourquoi tu n'es pas sorti avec tes amis?"

Најди го соодветниот сврзник во реченицата: "_____ je pars tôt, j'arriverai à temps à l'aéroport."

Прочитај ги внимателно текстот и одговори на прашањето.

De: anneduffour@gmail.com

A: johan_92@yahoo.com

Salut,

Alors, c'est d'accord pour samedi soir?

Je pars de la gare routière de Bordeaux et j'arrive directement à Toulouse, chez Françoise, pour son anniversaire. J'ai regardé les horaires de départ. J'arrive à la gare à 18h00. Ne viens pas me chercher! Pierre y sera?

Bises.

Anne

Кој го пишува текстот?

11. Француски (Втор странски јазик) - Општо образование

Прашање

Прочитај ги внимателно текстот и одговори на прашањето.

De: anneduffour@gmail.com

A: johan_92@yahoo.com

Salut,

Alors, c'est d'accord pour samedi soir?

Je pars de la gare routière de Bordeaux et j'arrive directement à Toulouse, chez Françoise, pour son anniversaire. J'ai regardé les horaires de départ. J'arrive à la gare à 18h00. Ne viens pas me chercher! Pierre y sera?

Bises.

Anne

Текстот е напишан за да:

11. Француски (Втор странски јазик) - Општо образование

Прашање

Прочитај ги внимателно текстот и одговори на прашањето.

De: anneduffour@gmail.com

A: johan_92@yahoo.com

Salut,

Alors, c'est d'accord pour samedi soir?

Je pars de la gare routière de Bordeaux et j'arrive directement à Toulouse, chez Françoise, pour son anniversaire. J'ai regardé les horaires de départ. J'arrive à la gare à 18h00. Ne viens pas me chercher! Pierre y sera?

Bises.

Anne

За каков вид документ станува збор?

11. Француски (Втор странски јазик) - Општо образование

Прашање

Прочитај ги внимателно текстот и одговори на прашањето. De:
anneduffour@gmail.com
A: johan_92@yahoo.com

Salut,
Alors, c'est d'accord pour samedi soir?
Je pars de la gare routière de Bordeaux et j'arrive directement à Toulouse, chez Françoise, pour son anniversaire. J'ai regardé les horaires de départ. J'arrive à la gare à 18h00. Ne viens pas me chercher! Pierre y sera?
Bises.
Anne

До кого е адресиран текстот?

Дополни ја реченицата со соодветниот збор: " J'ai fait une bonne partie de jeu sur ma_____."

11. Француски (Втор странски јазик) - Општо образование

Прашање

Најди го зборот кој има спротивно значење на придавката intelligent.

Дополни ја реченицата така што ќе ја опишеш твојата другарка: "Mon amie Mathilde est vraiment _____."

Дополни ја реченицата: "Quand je veux dire que j'aime, ça me plaît, alors j'utilise l'expression "_____"."

Дополни ја реченицата: "Pour être _____, il faut pratiquer une activité physique."

Одговори што се искажува со реченицата: "Elle est toujours souriante."

11. Француски (Втор странски јазик) - Општо образование

Прашање

Најди ја кратенката на зборот toujours.

Дополни ја реченицата: "C'est un clavier et une _____, ça sert à écrire sur l'ordinateur ."

Одговори што се опишува со реченицата: "C'est une ville très romantique."

11. Француски (Втор странски јазик) - Општо образование

Прашање

Најди ја кратенката на зборот beaucoup.

12. Хемија - Задолжителен предмет

Прашање

Во кој дел од атомот се сместени протоните?

Во кој дел од атомот се сместени неутроните?

Во кој дел од атомот се сместени електроните?

Како се наелектризирани протоните?

Како се наелектризирани неутроните?

12. Хемија - Задолжителен предмет

Прашање

Како се наелектризирани електроните?

Како е наелектризиран атомот?

Бројот на протоните во атомското јадро се вика:

Масен број претставува:

Каков е бројот на протоните и електроните во атомот?

Атомот со атомски број 12 и масен број 24 ги содржи следните честички:

Колку изнесува атомскиот број на атомот кој содржи 18 неутрони и 17 електрони?

Колку изнесува масениот број на атомот кој содржи 19 протони, 20 неутрони и 19 електрони?

Масениот број на некој атом изнесува 27. Бројот на неутроните во неговото јадро е 14. Пресметај го бројот на електроните во електронската обвивка.

12. Хемија - Задолжителен предмет

Прашање

Масениот број на некој атом изнесува 7. Бројот на електроните во неговата електронска обвивка е 3. Пресметај го бројот на неутроните во атомското јадро.

Масениот број на некој атом изнесува 31. Бројот на неутроните во неговото јадро е 16. Пресметај го бројот на протоните.

Атомскиот број на некој атом изнесува 16. Пресметај го бројот на валентните електрони.

Масениот број на некој атом изнесува 23. Бројот на неутроните во неговото јадро е 12. Пресметај го бројот на валентните електрони.

Кај некој атом вториот електронски слој е целосно пополнет, а третиот слој содржи половина од бројот на електроните во првиот слој. Останатите слоеви не се пополнети. Определи го неговиот атомски број.

Колку изнесува атомскиот број на ${}^B_5^{11}$?

Колку изнесува масениот број на ${}_{13}^{27}\text{Al}$?

Со кој од следните записи е точно претставен атомот на хлор со атомски број 17 и масен број 35?

12. Хемија - Задолжителен предмет

Прашање

Со кој од следните записи е точно претставен атомот на литиум кој содржи 3 протони и 4 неутрони?

Колку изнесува бројот на протони кај Ar_{18}^{40} ?

Колку изнесува бројот на неутрони кај F_9^{19} ?

Колку изнесува бројот на електрони кај Be_4^9 ?

На кој елемент припаѓа некој атом, се одредува според:

Во периодниот систем, елементите се подредени според:

Како се викаат вертикалните колони во периодниот систем на елементите?

Како се викаат хоризонталните низи во периодниот систем на елементите?

Како се викаат елементите од 17-тата група на периодниот систем на елементите?

12. Хемија - Задолжителен предмет

Прашање

Како се викаат елементите од првата група на периодниот систем на елементите?

Во која периода и која група од периодниот систем на елементите е сместен елементот чиј атом има 11 протони во јадрото?

Некој елемент е сместен во третата периода и втората група во периодниот систем на елементите. Колку валентни електрони содржи неговиот атом и во кој електронски слој се сместени тие?

Ковалентната врска се остварува со:

Кај која од наведените супстанции се среќава ковалентна врска?

Знаејќи ја валентноста на магнезиум и валентноста на кислород, определи ја формулата на нивното соединение.

Опреди ја формулата на соединението што се состои од цинк и едновалентен хлор.

Која е формулата на соединението што се состои од тровалентен алуминиум и кислород?

12. Хемија - Задолжителен предмет

Прашање

Која е формулата на соединението што се состои од натриум и двовалентен сулфур?

Опреди ја формулата на соединението што се состои од четривалентен азот и кислород.

Опреди ја формулата на соединението што се состои од петвалентен фосфор и кислород.

Опреди ја валентноста на бакар во Cu_2O .

Колку изнесува валентноста на железо во Fe_2O_3 ?

Колку изнесува валентноста на јаглерод во CO_2 ?

Опреди ја валентноста на сулфур во SO_3 .

Опреди ја формулата на соединението составено од калциум и хидроксидна група/и.

Опреди ја формулата на соединението составено од алуминиум и сулфатна група/и.

12. Хемија - Задолжителен предмет

Прашање

Опреди ја формулата на соединението составено од калиум и карбонатна група/и.

Опреди ја формулата на соединението составено од магнезиум и нитратна група/и.

Брзина на хемиска реакција претставува:

За да настане хемиска реакција, честичките на реактантите мора:

Судирите кои доведуваат до одвивање на хемиска реакција се викаат:

Судирот е ефикасен доколку:

Најмалото количество енергија кое е неопходно за да се случи хемиска реакција се вика:

Брзината на реакцијата може да се зголеми ако:

Со зголемување на температурата, брзината на реакцијата:

12. Хемија - Задолжителен предмет

Прашање

Со зголемување на концентрацијата на реактантите, брзината на реакцијата:

Со покачување на притисокот кај гасовитите реактанти, брзината на реакцијата:

Со зголемување на допирната површина на цврстите реактанти, брзината на реакцијата:

Со употреба на катализатор, брзината на реакцијата:

12. Хемија - Задолжителен предмет

Прашање

Во четири лабораториски чаши се става хлороводородна киселина од ист примерок и вода од ист примерок, и тоа:

- во чашата бр. 1 се ставаат

10 cm³ HCl

и

40 cm³ H₂O

;

- во чашата бр.

2

се ставаат

20 cm³ HCl

и

30 cm³ H₂O

;

- во чашата бр.

3

се ставаат

30 cm³ HCl

и

20 cm³ H₂O

;

- во чашата бр.

4

се ставаат

40 cm³ HCl

и

10 cm³ H₂O

.

Во секоја од чашите со разредена киселина се става магнезиумова лента со должина

2 cm

со иста маса

.

Во кој од наведените случаи брзината на реакцијата е најголема?

12. Хемија - Задолжителен предмет

Прашање

Во четири лабораториски чаши се става вода од ист примерок и се додава сулфурна киселина од ист примерок, и тоа:

- во чашата бр. 1 се ставаат

10 cm³H₂O

и

40 cm³ H₂SO₄

;

- во чашата бр.

2

се ставаат

20 cm³H₂O

и

30 cm³ H₂SO₄

;

- во чашата бр.

3

се ставаат

30 cm³H₂O

и

20 cm³ H₂SO₄

;

- во чашата бр.

4

се ставаат

40 cm³H₂O

и

10 cm³ H₂SO₄

.

Во секоја од чашите со разредена киселина се става цинк во прав со маса 3

g.

Во кој од наведените случаи времето потребно реакцијата да заврши е најдолго?

12. Хемија - Задолжителен предмет

Прашање

**Кој од наведените примероци има најголема допирна површина?
Притоа, масата на сите примероци е еднаква.**

**Во три епрувети се става еднаков волумен од
 3 cm^3
хлороводородна киселина од ист примерок со одредена
концентрација. Во секоја од епруветите се додава
 $0,5 \text{ g}$
цинк, и тоа:**

- во епруветата бр. 1 цинкот е во вид на прачка

;

-

во епруветата бр. 2 цинкот е во вид на зрно;

- во епруветата бр. 3 цинкот е во вид на прав.

**Во кој од наведените случаи времето потребно реакцијата да заврши
е најкратко?**

**Што ќе изгори најбрзо: магнезиумова лента, магнезиум во прав или
магнезиумова прачка? Притоа сметај дека масата на трите примероци
е еднаква и дека условите на горење се исти.**

12. Хемија - Задолжителен предмет

Прашање

Во две епрувети се става еднаков волумен од 4 cm^3 хлороводородна киселина од ист примерок со одредена концентрација. Во секоја од епруветите се додава 1 g железо, и тоа:

- во епруветата бр. 1 железото е во вид на клинче ;

-

во епруветата бр. 2 железото е во вид на струготини.

Во кој од наведените случаи времето потребно реакцијата да заврши е подолго?

Што ќе изгори побавно: грутки јаглен или јагленова прашина? Притоа сметај дека масата на двата примероци е еднаква и дека условите на горење се исти.

Брзината на одредена хемиска реакција се зголемува со зголемување на температурата. На која од наведените температури времето потребно реакцијата да заврши е најдолго?

Во кој од наведените случаи одреден прехранбен месен непреработен продукт најбрзо ќе се расипе?

12. Хемија - Задолжителен предмет

Прашање

Магнезиумова лента со должина 2 cm реагира со доволно количество вода чија температура е 20 °C. Друго парче магнезиумова лента со должина 2 cm реагира со доволно количество водна пареа. Која од двете хемиски реакции е побрза?

Зошто брзината на реакцијата се зголемува со покачување на температурата?

Брзината на некоја хемиска реакција се зголемува два пати доколку температурата се покачи за 10 °C. Колку пати брзината на реакцијата на температура од 50 °C ќе е поголема од брзината на истата реакција на температура од 20 °C?

Брзината на некоја хемиска реакција се зголемува три пати доколку температурата се покачи за 10 °C. Колку пати брзината на реакцијата на температура од 70 °C ќе е поголема од брзината на истата реакција на температура од 40 °C?

12. Хемија - Задолжителен предмет

Прашање

**Во четири епрувети се става еднаков волумен
5 cm³**

**хлороводородна киселина со еднаква концентрација, но загреани на
различна температура, и тоа:**

**- на
20 °C
во епруветата бр. 1;**

**- на
30 °C
во епруветата бр.
2
;**

**- на
40 °C
во епруветата бр.
3
;**

**- на
50 °C
во епруветата бр.
4
.**

**Во секоја од епруветите со хлороводородна киселина се става
магнезиумова лента со должина
0,5 cm
со иста маса**

**Во кој од наведените случаи времето потребно реакцијата да заврши
е најдолго?**

12. Хемија - Задолжителен предмет

Прашање

Супстанците што забрзуваат одредени хемиски реакции се викаат:

На крајот на хемиската реакција, катализаторите излегуваат:

Водород пероксид се разложува на вода и кислород. Во една епрувета се става само водород пероксид, а во друга водород пероксид и се додава манган(IV) оксид. На отворите од двете епрувети се приближува зажарено дрвце. Во кој случај зажареното дрвце ќе се распламти?

Катализаторот доведува до забрзување на хемиската реакција затоа што:

Ензимите претставуваат:

Биокатализаторите овозможуваат реакциите во живите организми да се одвиваат:

Која од следните супстанции е биокатализатор?

Како се вика ензимот во црниот дроб што може да го забрза разложувањето на водород пероксид?

12. Хемија - Задолжителен предмет

Прашање

Во една епрувета се става водород пероксид и се додава парченце свеж пилешки црн дроб. Во друга епрувета се става водород пероксид од истиот примерок и се додава парченце сварен пилешки црн дроб со иста големина како во претходниот случај. Која од реакциите е побрза?

Компирот содржи ензим каталаза кој го забрзува разложувањето на водород пероксид. Разложувањето на водород пероксид може да се забрза доколку во него се стави:

Според механизмот на делување на ензимите познат како „клуч и брава“:

Со варење на компирот, дејството на ензимот каталаза што тој го содржи:

Како се викаат катализаторите во издврниот систем на автомобилите?

Со зголемување на допирната површина на цврст катализатор, ефикасноста на катализаторот:

Која од наведените реакции е најбавна? Сметај дека се работи за фер тест (коректно истражување) во сите случаи.

12. Хемија - Задолжителен предмет

Прашање

Јоните се образуваат кога атомите:

Како се наелектризирани јоните?

Како се викаат позитивно наелектризираните јони?

Како се викаат негативно наелектризираните јони?

Атомите на елементите од првата група на периодниот систем на елементите при образување јонска врска:

Атомите на елементите од втората група на периодниот систем на елементите при образување јонска врска:

Атомите на елементите од 16-тата група на периодниот систем на елементите при образување јонска врска:

Атомите на елементите од 17-тата група на периодниот систем на елементите при образување јонска врска:

12. Хемија - Задолжителен предмет

Прашање

Колку изнесува полнежот на јонот кој настанува од атом кој оддава еден електрон?

Колку изнесува полнежот на јонот кој настанува од атом кој прима два електрони?

Колку изнесува полнежот на јонот кој содржи 12 протони и 10 електрони?

Колку изнесува полнежот на јонот кој содржи 17 протони и 18 електрони?

Јонска врска се остврува со:

Кај која од наведените супстанции се среќава јонска врска?

Атомскиот број на атомот на некој хемиски елемент изнесува 8. Во своите јонски соединенија тој се јавува како:

Масениот број на атомот на некој хемиски елемент изнесува 24. Бројот на неутроните во неговото јадро е 12. Во своите јонски соединенија тој се јавува како:

12. Хемија - Задолжителен предмет

Прашање

Литиум е сместен во првата група од периодниот систем на елементите, а хлор во 17-тата група. Како се остварува врската во литиум хлорид?

Колку изнесува стехиометрискиот коефициент пред $\text{Fe}(\text{OH})_3$, доколку хемиската равенка $\text{FeCl}_3 + \text{Ca}(\text{OH})_2 = \text{Fe}(\text{OH})_3 + \text{CaCl}_2$ се израмни со најмалите можни целобројни стехиометриски коефициенти?

Колку изнесува стехиометрискиот коефициент пред вода, доколку хемиската равенка $\text{Na} + \text{H}_2\text{O} = \text{NaOH} + \text{H}_2$ се израмни со најмалите можни целобројни стехиометриски коефициенти?

Колку изнесува стехиометрискиот коефициент пред водород, доколку хемиската равенка $\text{Al} + \text{H}_2\text{SO}_4 = \text{Al}_2(\text{SO}_4)_3 + \text{H}_2$ се израмни со најмалите можни целобројни стехиометриски коефициенти?

Каков вид соединение се образува при реакција на магнезиум и кислород?

Кој од следните метали е најреактивен при реакција со кислород?

Што се образува при реакција на натриум и вода?

12. Хемија - Задолжителен предмет

Прашање

Кој од следните метали најбурно реагира со ладна вода?

Кој од следните метали очекуваш најбрзо да реагира со хлороводородна киселина? Сметај дека се работи за фер тест (коректно испитување) во сите случаи.

При реакција на цинк и хлороводородна киселина се образува:

Кој од наведените оксиди е метален оксид?

Кој од наведените оксиди е неметален оксид?

Кој од наведените оксиди е базен оксид?

Кој од наведените оксиди е киселински оксид?

Кој од наведените оксиди е амфотерен оксид?

12. Хемија - Задолжителен предмет

Прашање

Кој од наведените оксиди е индиферентен оксид?

Формулата на алуминиум оксид е:

Името на оксидот со формула FeO е:

Формулата на азот диоксид е:

Името на оксидот со формула SO₃ е:

Кој од следните оксиди може да реагира со NaOH?

Кој од следните оксиди може да реагира со H₂SO₄?

Формулата на цинк хидроксид е:

12. Хемија - Задолжителен предмет

Прашање

Името на хидроксидот со формула $\text{Cu}(\text{OH})_2$ е:

Со која од следните супстанции може да реагира $\text{Ca}(\text{OH})_2$?

Формулата на сулфуроводородната киселина е:

Името на киселината со формула HNO_3 е:

Со која од следните супстанции може да реагира H_2SO_4 ?

При реакција на алуминиум и хлороводородна киселина се образува:

Што се добива при реакција на NaOH и CO_2 ?

Што се добива при реакција на CuO и H_2SO_4 ?

12. Хемија - Задолжителен предмет

Прашање

Со која од следните равенки е претставена реакција на неутрализација?

Името на солта со формула $ZnCO_3$ е:

Името на солта со формула $CaCl_2$ е:

Формулата на железно (III) сулфат е:

Од која од наведените соли цинкот може да го истисне металот?

Со која хемиска равенка е претставена реакција на замена која е невозможно да се случи?

Со реакција на магнезиум и хлороводородна киселина се добива:

12. Хемија - Задолжителен предмет

Прашање

Со реакција на цинк и сулфурна киселина се добива:

Со реакција на железо и хлороводородна киселина се добива:

Со реакција на калциум и азотна киселина се добива:

Со реакција на калиум и сулфурна киселина се добива:

Со реакција на натриум и азотна киселина се добива:

Со реакција на алуминиум и сулфурна киселина се добива:

Кој од следните метали не може да истисне водород од хлороводородна киселина?

Што се добива со реакција на метален оксид и киселина?

Со реакција на магнезиум оксид и азотна киселина се добива:

12. Хемија - Задолжителен предмет

Прашање

Со реакција на калциум оксид и хлороводородна киселина се добива:

Со реакција на литиум оксид и сулфурна киселина се добива:

Со реакција на цинк оксид и сулфуроводородна киселина се добива:

Продуктите при реакција на карбонат и киселина се:

Со реакција на калциум карбонат и хлороводородна киселина се добива:

Со реакција на магнезиум карбонат и азотна киселина се добива:

Со реакција на бакар(II) карбонат и сулфурна киселина се добива:

Со реакција на натриум карбонат и хлороводородна киселина се добива:

12. Хемија - Задолжителен предмет

Прашање

Со реакција на бакар
(II)
карбонат и хлороводородна киселина се добива:

Со реакција на цинк карбонат и азотна киселина се добива:

Со реакција на калциум карбонат и сулфурна киселина се добива:

Со реакција на калиум карбонат и сулфурна киселина се добива:

Што се добива со реакција на хидроксид и киселина?

Со реакција на натриум хидроксид и хлороводородна киселина се добива:

Со реакција на калциум хидроксид и азотна киселина се добива:

Со реакција на алуминиум хидроксид и сулфурна киселина се добива:

12. Хемија - Задолжителен предмет

Прашање

Со реакција на амониум хидроксид и сулфурна киселина се добива:

Реакциите при кои се ослободува топлина се викаат:

Реакциите за чие случување треба да се доведе топлина се викаат:

При егзотермните реакции температурата:

При ендотермните реакции температурата:

Според топлинскиот ефект, горењето е:

Температурата на супстанцата А и супстанцата В е $19\text{ }^{\circ}\text{C}$. При нивна реакција се добиваат продукти чија температура изнесува $16\text{ }^{\circ}\text{C}$. Според топлинскиот ефект, за каков вид реакција станува збор?

Температурата на растворот А и растворот В е $18\text{ }^{\circ}\text{C}$. Со меѓусебно мешање на растворот А и В се добиваат продукти чија температура изнесува $42\text{ }^{\circ}\text{C}$. Според топлинскиот ефект, за каков вид реакција станува збор?

12. Хемија - Задолжителен предмет

Прашање

Според топлинскиот ефект, реакцијата на замена претставена со равенката $Zn + CuSO_4 = Cu + ZnSO_4$ е:

Реакцијата на супстанците А и В е егзотермна. Доколку температурата на обете супстанции А и В е $25\text{ }^\circ\text{C}$, температурата на продуктите би можело да биде:

Реакцијата на супстанците А и В е ендотермна. Доколку температурата на обете супстанции А и В е $20\text{ }^\circ\text{C}$, температурата на продуктите би можело да биде:

Кој од наведените процеси е егзотермен?

Кој од наведените процеси е ендотермен?

Според топлинскиот ефект, согорувањето јаглен е:

Според топлинскиот ефект, согорувањето нафта е:

Според топлинскиот ефект, согорувањето природен гас е:

Супстанца што гори, реагира со:

12. Хемија - Задолжителен предмет

Прашање

Кои продукти се образуваат при горење на соединение составено од јаглерод и водород, доколку согорувањето се случува во доволно количество кислород?

При растворање на $(\text{NH}_4)_2\text{SO}_4$ во вода измерено е дека температурата на растворот се снижува. За каков вид процес станува збор?

При растворање концентрирана сулфурна киселина во вода измерено е дека температурата на растворот се зголемува. За каков вид процес станува збор?

Со растворање на NH_4Cl во вода измерено е дека температурата на добиениот раствор е пониска во однос на чистата вода. Одредена маса NH_4Cl се раствора во 50 cm^3 вода. Во друг сад, исто толкава маса NH_4Cl се раствора во 100 cm^3 вода. Во кој случај снижувањето на температурата е послабо изразено, односно е помало? Водата во која се раствора NH_4Cl и во двата случаи е земена од ист примерок и сметај дека се работи за фер тест (коректно истражување).

Со растворање на NH_4Cl во вода измерено е дека температурата на добиениот раствор е пониска во однос на чистата вода. Во одреден волумен вода се раствораат 2 g NH_4Cl . Во друг сад, во исто толкав волумен вода се раствораат 4 g NH_4Cl . Во кој случај снижувањето на температурата е посилено изразено, односно е поголемо? Водата во која се раствора NH_4Cl и во двата случаи е земена од ист примерок и сметај дека се работи за фер тест (коректно истражување).

Од аспект на топлинскиот ефект, каков процес е топењето?

12. Хемија - Задолжителен предмет

Прашање

Од аспект на топлинскиот ефект, каков процес е мрзнењето?

Од аспект на топлинскиот ефект, каков процес е испраувањето?

Од аспект на топлинскиот ефект, каков процес е кондензацијата?

Доколку на дланка се истурат неколку капки ацетон, ќе се почувствува дека тоа место постанува поладно, а ацетонот испарува. За каков вид процес станува збор од аспект на топлинскиот ефект?

Од аспект на топлинскиот ефект, каков процес е варењето јајце?

Од аспект на топлинскиот ефект, каков процес е фотосинтезата?

Улогата на хлорофилот во процесот на фотосинтеза е:

При процесот на согорување на хранливите материи во клетките на живите организми: